

# Operation Manual

Multi-CD control DSP High power CD/MP3/WMA  
player with FM/AM tuner

# DEH-P9650MP

English

Español

Português (B)

**SUPER**  **TUNER III** 

## Thank you for buying this Pioneer product.

Please read through these operating instructions so you will know how to operate your model properly. *After you have finished reading the instructions, keep this manual in a safe place for future reference.*

### 01 Before You Start

- About the multi language display 5
- About this manual 5
- Precautions 5
- Features 5
- About WMA 6
- Protecting your unit from theft 6
  - Removing the front panel 6
  - Attaching the front panel 7
- Switching the DSP setting mode 7
- Resetting the microprocessor 7
- Use and care of the remote control 7
  - Installing the battery 7
  - Using the remote control 8
- Display indication 8
- About the demo mode 9
  - Reverse mode 9
  - Feature demo 9
- About basic displays 9

### 02 What's What

- Head unit (front panel close) 10
- Head unit (front panel open) 11
- Remote control 12

### 03 Power ON/OFF

- Turning the unit on 13
- Selecting a source 13
- Turning the unit off 13

### 04 Tuner

- Listening to the radio 14
- Introduction of advanced tuner operation 15
- Storing and recalling broadcast frequencies 15
- Tuning in strong signals 15
- Storing the strongest broadcast frequencies 16

- Selecting stations from the preset channel list 16

### 05 Built-in CD Player

- Playing a CD 17
- Selecting a track directly 18
- Introduction of advanced built-in CD player operation 18
- Repeating play 18
- Playing tracks in a random order 19
- Scanning tracks of a CD 19
- Pausing CD playback 19
- Using compression and BMX 20
- Selecting the search method 20
- Searching every 10 tracks in the current disc 20
- Using disc title functions 20
  - Entering disc titles 20
  - Displaying disc titles 21
- Using CD TEXT functions 21
  - Displaying titles on CD TEXT discs 21
  - Scrolling titles in the display 22
- Selecting tracks from the track title list 22

### 06 MP3/WMA/WAV Player

- Playing MP3/WMA/WAV 23
- Selecting a track directly in the current folder 24
- Introduction of advanced built-in CD player (MP3/WMA/WAV) operation 25
- Repeating play 25
- Playing tracks in a random order 25
- Scanning folders and tracks 26
- Pausing MP3/WMA/WAV playback 26
- Using compression and BMX 26
- Selecting the search method 26
- Searching every 10 tracks in the current folder 27

- Switching the tag display **27**
- Displaying text information on MP3/WMA/WAV disc **27**
  - When playing back an MP3/WMA disc **27**
  - When playing back a WAV disc **28**
- Scrolling text information in the display **28**
- Selecting tracks from the file name list **28**

## 07 Multi-CD Player

- Playing a CD **30**
- Selecting a track directly **30**
- 50-disc multi-CD player **31**
- Introduction of advanced multi-CD player operation **31**
- Repeating play **31**
- Playing tracks in a random order **32**
- Scanning CDs and tracks **32**
- Pausing CD playback **32**
- Using compression and bass emphasis **33**
- Using ITS playlists **33**
  - Creating a playlist with ITS programming **33**
  - Playback from your ITS playlist **34**
  - Erasing a track from your ITS playlist **34**
  - Erasing a CD from your ITS playlist **34**
- Using disc title functions **34**
  - Entering disc titles **35**
  - Displaying disc titles **35**
- Using CD TEXT functions **35**
  - Displaying titles on CD TEXT discs **36**
  - Scrolling titles in the display **36**
- Selecting discs or tracks from the title list **36**

## 08 Audio Adjustments

- Operation modes **37**
  - Operation mode marks **37**
- 3-way network mode **NW** **37**
- Standard mode **STD** **37**
  - Adjusting the audio easily **37**
  - Adjusting the audio finely **37**
- Extra functions **38**
- Introduction of audio adjustments **38**
- Using the position selector **39**
- Using balance adjustment **NW** **39**
- Using balance adjustment **STD** **40**
- Using the time alignment **40**
  - Adjusting the time alignment **40**
- About the network function **NW** **41**
  - Adjustable parameters **42**
  - Points concerning network adjustments **42**
  - Muting the speaker unit (filter) **43**
  - Adjusting network **43**
- Using subwoofer output **STD** **44**
  - Adjusting subwoofer settings **44**
  - Adjusting low pass filter attenuation slope **45**
- Using the high pass filter **STD** **45**
  - Muting the speaker units (filters) **45**
  - Setting the high pass filter for front speakers **45**
  - Setting the high pass filter for rear speakers **46**
- Using the auto-equalizer **STD** **46**
- Recalling equalizer curves **46**
- Adjusting equalizer curves **47**
- Adjusting 13-band graphic equalizer **47**
- Using BBE sound **48**
- Adjusting loudness **48**
- Using automatic sound levelizer **48**
- Adjusting source levels **48**

- Auto TA and EQ (auto-time alignment and auto-equalizing) **STD** 49
  - Before operating the auto TA and EQ function 49
  - Carrying out auto TA and EQ 50

## 09 Initial Settings

- Adjusting initial settings 52
- Selecting the display language 52
- Setting the clock 52
- Switching the auxiliary setting 53
- Switching the dimmer setting 53
- Adjusting the brightness 53
- Correcting distorted sound 53
- Switching the sound muting/attenuation 53
- Setting the FM tuning step 54
- Setting the AM tuning step 54
- Switching the warning tone 54
- Switching the flap auto open 54
- Using the feature demo 55
- Using reverse mode 55
- Switching the Ever Scroll 55

## 10 Other Functions

- Turning the clock display on or off 56
- Using the AUX source 56
  - Selecting AUX as the source 56
  - Setting the AUX title 56
- Using different entertainment displays 57
- Using the PGM button 57
- Rewriting the entertainment displays 57
- Introduction of DVD operation 58
  - Operation 58
  - Function menu switching 58
  - Selecting discs from the disc list 59
  - Using ITS playlist and disc title functions 59

## Additional Information

- Understanding built-in CD player error messages 60
- Understanding auto TA and EQ error messages 60
- Understanding error message on rewriting the entertainment displays 60
- CD player and care 61
- CD-R/CD-RW discs 61
- MP3, WMA and WAV files 62
  - MP3 additional information 62
  - WMA additional information 63
  - WAV additional information 63
- About folders and MP3/WMA/WAV files 63
- DSP adjustment value record sheet 65
  - 3-way network mode **NW** 65
  - Standard mode **STD** 65
  - Equalizer curves 65
- Terms 66
- Specifications 68

## Before You Start

### About the multi language display

This unit allows you to select the OEL display language. Refer to *Selecting the display language* on page 52 for how it set it. This manual uses English displays in the explanations. □

### About this manual

This unit features a number of sophisticated functions ensuring superior reception and operation. All the functions have been designed for the easiest possible use, but many are not self-explanatory. This operation manual will help you benefit fully from this unit's potential and to maximize your listening enjoyment.

We recommend that you familiarize yourself with the functions and their operation by reading through the manual before you begin using this unit. It is especially important that you read and observe precautions noted on this page and in other sections. □

### Precautions

**CAUTION:**  
**USE OF CONTROL OR ADJUSTMENT OR PERFORMANCE OF PROCEDURES OTHER THAN THOSE SPECIFIED HEREIN MAY RESULT IN HAZARDOUS RADIATION EXPOSURE.**

**CAUTION:**  
**THE USE OF OPTICAL INSTRUMENTS WITH THIS PRODUCT WILL INCREASE EYE HAZARD.**

- Keep this manual handy as a reference for operating procedures and precautions.

- Always keep the volume low enough so that you can hear sounds from outside the car.
- Protect this unit from moisture.
- If the battery is disconnected or discharged, the preset memory will be erased and must be reprogrammed.
- If this unit does not operate properly, contact your dealer or nearest authorized Pioneer Service Station. □

### Features

#### CD playback

Music CD/CD-R/CD-RW playback is possible.

#### MP3 file playback

You can play back MP3 files recorded on CD-ROM/CD-R/CD-RW (ISO9660 Level 1/Level 2 standard recordings).

- Supply of this product only conveys a license for private, non-commercial use and does not convey a license nor imply any right to use this product in any commercial (i.e. revenue-generating) real time broadcasting (terrestrial, satellite, cable and/or any other media), broadcasting/streaming via internet, intranets and/or other networks or in other electronic content distribution systems, such as pay-audio or audio-on-demand applications. An independent license for such use is required. For details, please visit <http://www.mp3licensing.com>.

#### WMA file playback

You can play back WMA files recorded on CD-ROM/CD-R/CD-RW (ISO9660 Level 1/Level 2 standard recordings).

## WAV file playback

You can play back WAV files recorded on CD-ROM/CD-R/CD-RW (Linear PCM (LPCM)/MS ADPCM recordings). 

## About WMA



The Windows Media™ logo printed on the box indicates that this unit can play back WMA data.

WMA is short for Windows Media Audio and refers to an audio compression technology that is developed by Microsoft Corporation. WMA data can be encoded by using Windows Media Player version 7 or later.

Microsoft, Windows Media, and the Windows logo are trademarks, or registered trademarks of Microsoft Corporation in the United States and/or other countries.



### Notes

- With some applications used to encode WMA files, this unit may not operate correctly.
- With some applications used to encode WMA files, album names and other text information may not be correctly displayed. 

## Protecting your unit from theft

The front panel can be detached from the head unit and stored in the protective case provided to discourage theft.

- If the front panel is not detached from the head unit within five seconds of turning off the ignition, a warning tone will sound and the front panel will open.
- You can turn off the warning tone. See *Switching the warning tone* on page 54.
- You can turn off the flap auto open. See *Switching the flap auto open* on page 54.



### Important

- Never use force or grip the display and the buttons too tightly when removing or attaching.
- Avoid subjecting the front panel to excessive shocks.
- Keep the front panel out of direct sunlight and high temperatures.
- A few seconds after turning the ignition switch to on or off, the front panel automatically moves. When this happens, your fingers may become jammed in the panel, so keep your hands away from it.
- When removing the front panel, be sure to hold the corrugated release button on the rear of the front panel while pulling.

## Removing the front panel

**1 Press OPEN to open the front panel.**

**2 Slide and remove the front panel toward you.**

Take care not to grip it too tightly or to drop it.

## Before You Start

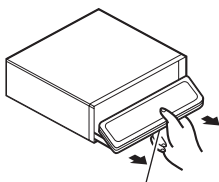

Release button

- Put the front panel into the protective case provided for safe keeping.

## Attaching the front panel

- Make sure the inner cover is closed.
- Replace the front panel by clipping it into place.

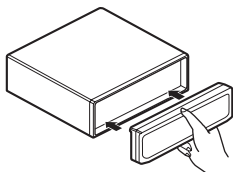

## Switching the DSP setting mode

This unit features two operation modes: the 3-way network mode (NW) and the standard mode (STD). You can switch between modes as desired. Initially, the DSP setting is set to the standard mode (STD).

- After switching, reset the microprocessor.

### **!** WARNING

Do not use the unit in standard mode when a speaker system for 3-way network mode is connected to this unit. This may cause damage to the speakers.

- Use a thin standard tip screwdriver to switch the DSP switch on the bottom of this unit.

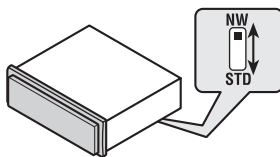

## Resetting the microprocessor

The microprocessor must be reset under the following conditions:

- Prior to using this unit for the first time after installation
  - If the unit fails to operate properly
  - When strange or incorrect messages appear on the display
- Press RESET on the head unit with a pen tip or other pointed instrument.

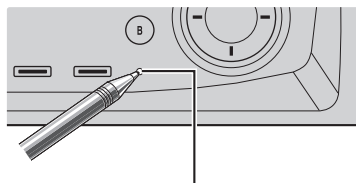

RESET button

## Use and care of the remote control

### Installing the battery

Slide the tray out on the back of the remote control and insert the battery with the plus (+) and minus (-) poles pointing in the proper direction.

## Before You Start

- When using for the first time, pull out the film protruding from the tray.

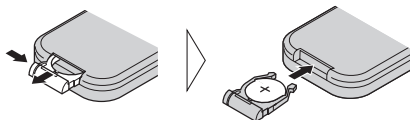

### **!** WARNING

Keep the battery out of the reach of children. Should the battery be swallowed, immediately consult a doctor.

### **!** CAUTION

- Use only one **CR2025 (3 V)** lithium battery.
- Remove the battery if the remote control is not used for a month or longer.
- Do not recharge, disassemble, heat or dispose of the battery in fire.
- Do not handle the battery with metallic tools.
- Do not store the battery with metallic materials.
- In the event of battery leakage, wipe the remote control completely clean and install a new battery.
- When disposing of used batteries, please comply with governmental regulations or environmental public institutions' rules that apply in your country/area.

## Using the remote control

Point the remote control in the direction of the front panel to operate.

- The remote control may not function properly in direct sunlight.

### **!** Important

- Do not store the remote control in high temperatures or direct sunlight.

- Do not let the remote control fall onto the floor, where it may become jammed under the brake or accelerator pedal. 

## Display indication

This unit is equipped two types of display indications such as LCD display and OEL display. This manual mainly explains using OEL display.

- LCD display contains basic information about the each source and other settings which is visible whenever the front panel is opened or closed.

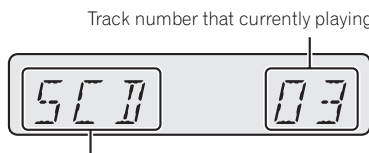

Source which currently playing

### **LCD display (e.g. Built in CD player)**

- OEL display contains detailed information about the each source and other settings which is visible only when the front panel is opened.



Play time

### **OEL display (e.g. Built in CD player)**





## Before You Start

### About the demo mode

This unit features two demonstration modes. One is the reverse mode, the other is the feature demo mode.

#### Important

The red lead (ACC) of this unit should be connected to a terminal coupled with ignition switch on/off operations. If this is not done, the vehicle battery may be drained.

### Reverse mode

If you do not perform an operation within about 30 seconds, screen indications start to reverse, and then continue reversing every 10 seconds. Pressing button **5** when power to this unit is turned off while the ignition switch is set to ACC or ON cancels the reverse mode. Press button **5** again to start the reverse mode.

- Some entertainment displays may not operate the reverse mode.

### Feature demo

Pressing button **6** when power to this unit is turned off while the ignition switch is set to ACC or ON starts the feature demo. Pressing button **6** during feature demo operation cancels the feature demo mode. Remember that if the feature demo continues operating when the car engine is turned off, it may drain battery power. 

### About basic displays

This unit has two forms of basic OEL display. Choose the one you prefer.



Form 1



Form 2

- 1 Press **OPEN** to open the front panel.
- 2 Press and hold **ENTERTAINMENT** until the display form changes. 

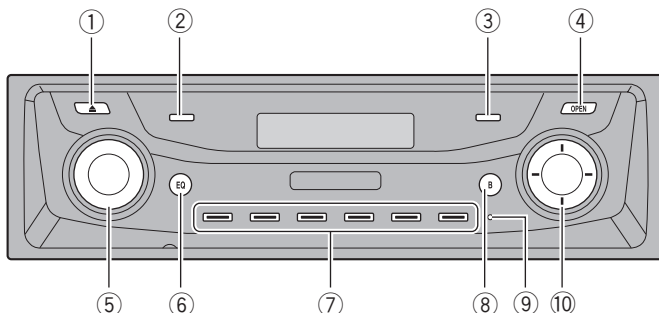

## Head unit (front panel close)

### ① EJECT button

Press to eject a CD from your built-in CD player.

### ② CLOCK button

Press to change to the clock display.

### ③ PAUSE button

Press to turn pause on or off.

### ④ OPEN button

Press to open or close the front panel. When you want to operate buttons inside the front panel, press **OPEN** to open the front panel.

### ⑤ SOURCE button, VOLUME

This unit is turned on by selecting a source. Press to cycle through all the available sources. Rotate it to increase or decrease the volume.

### ⑥ EQ button

Press to select various equalizer curves.

### ⑦ 1-6 buttons

Press for preset tuning and disc number search when using a multi-CD player.

### ⑧ BAND button

Press to select among three FM bands and one AM band and to cancel the control mode of functions.

### ⑨ RESET button

Press to reset the microprocessor.

### ⑩ ▲/▼/◀/▶ buttons

Press to do manual seek tuning, fast forward, reverse and track search controls. Also used for controlling functions. 

## What's What

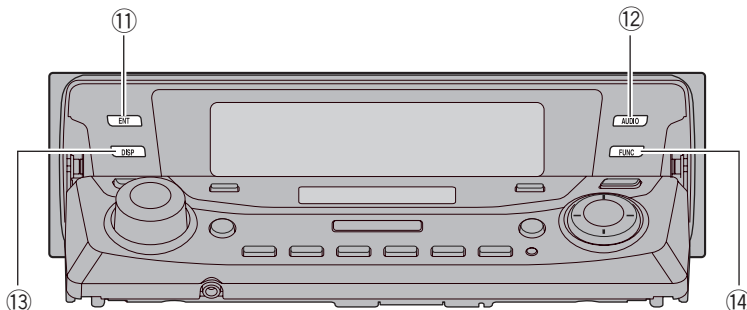

### Head unit (front panel open)

These buttons listed below can be operated only when the front panel opened.

- ⑪ **ENTERTAINMENT button**  
Press to change to the entertainment display.  
Press and hold to change the display form.
- ⑫ **AUDIO button**  
Press to select various sound quality controls.
- ⑬ **DISPLAY button**  
Press to select different displays.
- ⑭ **FUNCTION button**  
Press to select functions. 

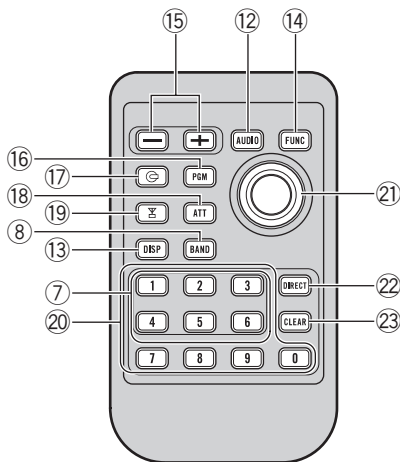

## Remote control

Operation is the same as when using the buttons on the head unit.

### 15 VOLUME buttons

Press to increase or decrease the volume.

### 16 PGM button

Press to operate the preprogrammed functions for each source. (Refer to *Using the PGM button* on page 57.)

### 17 CD button

Press to select the built-in or multi-CD player as the source.

### 18 ATT button

Press to quickly lower the volume level, by about 90%. Press once more to return to the original volume level.

### 19 TUNER button

Press to select the tuner as the source.

### 20 NUMBER buttons

Press to enter the number for selecting a desired track in direct track select mode.

### 21 Joystick

Move to do manual seek tuning, fast forward, reverse and track search controls. Also used for controlling functions. Functions are the same as ▲/▼/◀/▶ buttons.

### 22 DIRECT button

Press to directly select the desired track.

### 23 CLEAR button

Press to cancel the input number when **NUMBER** are used. 

## Power ON/OFF

### Turning the unit on

- **Press SOURCE to turn the unit on.**

When you select a source the unit is turned on. 

### Selecting a source

You can select a source you want to listen to. To switch to the built-in CD player, load a disc in the unit (refer to page 17).

- **Press SOURCE to select a source.**

Press **SOURCE** repeatedly to switch between the following sources:

**Tuner—Television—DVD player/Multi-DVD player—Built-in CD player—Multi-CD player—External unit 1—External unit 2—AUX**

- **When using the remote control, press TUNER or CD to select a source.**

Press each button repeatedly to switch between the following sources:

**TUNER: Tuner—Television—Sources off**  
**CD: DVD player/Multi-DVD player—Built-in CD player—Multi-CD player—Sources off**



#### Notes

- In the following cases, the sound source will not change:
  - When there is no unit corresponding to the selected source connected to this unit.
  - When there is no disc in the unit.
  - When there is no disc in the DVD player.
  - When there is no magazine in the multi-CD player.
  - When there is no magazine in the multi-DVD player.
  - When the AUX (auxiliary input) is set to off (refer to page 53).

- External unit refers to a Pioneer product (such as one available in the future) that, although incompatible as a source, enables control of basic functions by this unit. Two external units can be controlled by this unit. When two external units are connected, the allocation of them to external unit 1 or external unit 2 is automatically set by this unit.
- When this unit's blue/white lead is connected to the car's auto-antenna relay control terminal, the car's antenna extends when this unit's source is turned on. To retract the antenna, turn the source off. 

### Turning the unit off

- **Press SOURCE and hold until the unit turns off.** 

## Listening to the radio



These are the basic steps necessary to operate the radio. More advanced tuner operation is explained starting on the next page.

### Important

If you are using this unit in North, Central or South America, reset the AM tuning step (see *Setting the AM tuning step* on page 54).

#### ① Frequency indicator

Shows to which frequency the tuner is tuned.

#### ② Stereo (◻) indicator

Shows that the frequency selected is being broadcast in stereo.

#### ③ Preset number indicator

Shows which preset has been selected.

#### ④ Band indicator

Shows which band the radio is tuned to, AM or FM.

#### ⑤ LOC indicator

Shows when local seek tuning is on.

### 1 Press SOURCE to select the tuner.

Press **SOURCE** until you see **Tuner** displayed.

### 2 Use VOLUME to adjust the sound level.

Rotate it to increase or decrease the volume.

### 3 Press BAND to select a band.

Press **BAND** until the desired band is displayed, **FM-1**, **FM-2**, **FM-3** for FM or **AM**.

### 4 To perform manual tuning, briefly press ◀ or ▶.

The frequencies move up or down step by step.

### 5 To perform seek tuning, press and hold ◀ or ▶ for about one second and release.

The tuner will scan the frequencies until a broadcast strong enough for good reception is found.

- You can cancel seek tuning by briefly pressing either ◀ or ▶.
- If you press and hold ◀ or ▶ you can skip stations. Seek tuning starts as soon as you release the button. ◻

## Introduction of advanced tuner operation

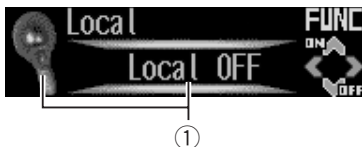

### ① Function display

Shows the function status.

### 1 Press OPEN to open the front panel.

### 2 Press FUNCTION to display the function names.

Press **FUNCTION** repeatedly to switch between the following functions:

**BSM** (best stations memory)—Preset channel list—**Local** (local seek tuning)

- To return to the frequency display, press **BAND**.



### Note

If you do not operate the function within about 30 seconds, the display is automatically returned to the frequency display. 

## Storing and recalling broadcast frequencies

If you press any of the preset tuning buttons **1–6** you can easily store up to six broadcast frequencies for later recall with the touch of a button.

- When you find a frequency that you want to store in memory press one of preset tuning buttons **1–6** and hold until the preset number stops flashing.

The number you have pressed will flash in the preset number indicator and then remain lit. The selected radio station frequency has been stored in memory.

The next time you press the same preset tuning button the radio station frequency is recalled from memory.



### Notes

- Up to 18 FM stations, six for each of the three FM bands, and six AM stations can be stored in memory.
- You can also use **▲** and **▼** to recall radio station frequencies assigned to preset tuning buttons **1–6**. 

## Tuning in strong signals

Local seek tuning lets you tune in only those radio stations with sufficiently strong signals for good reception.

### 1 Press FUNCTION to select Local.

Press **FUNCTION** until **Local** appears in the display.

### 2 Press ▲ to turn local seek tuning on.

Local seek sensitivity (e.g., **Level 2**) appears in the display.

### 3 Press ◀ or ▶ to set the sensitivity.

There are four levels of sensitivity for FM and two levels for AM:

FM: **Level 1—Level 2—Level 3—Level 4**

AM: **Level 1—Level 2**

The **Level 4** setting allows reception of only the strongest stations, while lower settings let you receive progressively weaker stations.

4 When you want to return to normal seek tuning, press ▼ to turn local seek tuning off.

Local OFF appears in the display. 

## Storing the strongest broadcast frequencies

BSM (best stations memory) lets you automatically store the six strongest broadcast frequencies under preset tuning buttons 1–6 and once stored there you can tune in to those frequencies with the touch of a button.

1 Press **FUNCTION** to select BSM.

Press **FUNCTION** until **BSM** appears in the display.

2 Press ▲ to turn BSM on.

**Searching** appears. The six strongest broadcast frequencies will be stored under preset tuning buttons 1–6 in the order of their signal strength.

When finished, **Searching** disappears and the display switches to the preset channel list mode.

- To cancel the storage process, press ▼.



### Note

Storing broadcast frequencies with BSM may replace broadcast frequencies you have saved using buttons 1–6. 

## Selecting stations from the preset channel list

The preset channel list lets you see the list of preset stations and select one of them to receive.

1 Press **FUNCTION** to select preset channel list.

Press **FUNCTION** until radio station frequency list appears in the display.



2 Press ▲ or ▼ to scroll through the list of frequencies.

3 Press ► to recall the radio station. 



## Built-in CD Player

### Playing a CD



These are the basic steps necessary to play a CD with your built-in CD player. More advanced CD operation is explained starting on the next page.

#### ① Track number indicator

Shows the track currently playing.

#### ② Play time indicator

Shows the elapsed playing time of the current track.

#### 1 Press EJECT.

CD loading slot appears.

- After a CD has been inserted, press **SOURCE** to select the built-in CD player.

#### 2 Insert a CD into the CD loading slot.

Playback will automatically start.

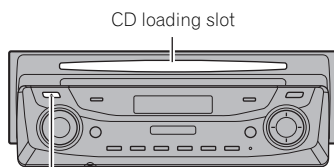

EJECT button

- You can eject a CD by pressing **EJECT**.
- If the front panel is in the eject position (shown above), buttons other than **EJECT**, **VOLUME**, **OPEN**, and **ATT** (on the remote control) do not operate.

#### 3 Use VOLUME to adjust the sound level.

Rotate it to increase or decrease the volume.

#### 4 To perform fast forward or reverse, press and hold ◀ or ▶.

- If you select **Rough search**, pressing and holding ◀ or ▶ enables you to search every 10 tracks in the current disc. (Refer to *Selecting the search method* on page 20.)

#### 5 To skip back or forward to another track, press ◀ or ▶.

Pressing ▶ skips to the start of the next track. Pressing ◀ once skips to the start of the current track. Pressing again will skip to the previous track.



#### Notes

- The built-in CD player plays one, standard, 12-cm or 8-cm (single) CD at a time. Do not use an adapter when playing 8-cm CDs.
- Do not insert anything other than a CD into the CD loading slot.
- There is sometimes a delay between starting up CD playback and the sound being issued. When being read in, **Format read** is displayed.
- If you cannot insert a disc completely or if after you insert a disc the disc does not play, check that the label side of the disc is up. Press **EJECT** to eject the disc, and check the disc for damage before inserting it again.
- If the built-in CD player does not operate properly, an error message such as **ERROR-11** may be displayed. Refer to *Understanding built-in CD player error messages* on page 60.
- You can eject the CD by pressing and holding **EJECT** with eject position when the CD loading or ejecting cannot operate properly.

## Selecting a track directly

When using the remote control, you can select a track directly by entering the desired track number.

### 1 Press **DIRECT**.

Track number input display appears.

### 2 Press **NUMBER** buttons to enter the desired track number.

- You can cancel the input number by pressing **CLEAR**.

### 3 Press **DIRECT**.

The track of entered number will play.



#### Note

After entering the number input mode, if you do not perform an operation within about eight seconds, the mode is automatically canceled. 

## Introduction of advanced built-in CD player operation



### ① Function display

Shows the function status.

### 1 Press **OPEN** to open the front panel.

### 2 Press **FUNCTION** to display the function names.

Press **FUNCTION** repeatedly to switch between the following functions:

Track title list—**Repeat mode** (repeat play)—**Random mode** (random play)—**Scan mode** (scan play)—**Pause** (pause)—**Compression** (compression and BMX)—**Search mode** (search method)—**Tag read mode** (tag display)

- To return to the playback display, press **BAND**.



#### Notes

- When playing audio data (CD-DA), tag display is not effective even if you turn **Tag read mode** (tag display) on. (Refer to page 27.)
- If you do not operate the function within about 30 seconds, the display is automatically returned to the playback display. 

## Repeating play

Repeat play lets you hear the same track over again.

## Built-in CD Player

### 1 Press **FUNCTION** to select Repeat mode.

Press **FUNCTION** until **Repeat mode** appears in the display.

### 2 Press **▲** to turn repeat play on.

The light comes on. The track currently playing will play to the end and then repeat.

- To turn repeat play off, press **▼**.



#### Note

If you perform track search or fast forward/reverse, repeat play is automatically cancelled. 

## Playing tracks in a random order

Random play lets you play back tracks on the CD in a random order.

### 1 Press **FUNCTION** to select Random mode.

Press **FUNCTION** until **Random mode** appears in the display.

### 2 Press **▲** to turn random play on.

The light comes on. Tracks will play in a random order.

- To turn random play off, press **▼**. 

## Scanning tracks of a CD

Scan play lets you hear the first 10 seconds of each track on the CD.

### 1 Press **FUNCTION** to select Scan mode.

Press **FUNCTION** until **Scan mode** appears in the display.

### 2 Press **▲** to turn scan play on.

The light comes on. The first 10 seconds of each track is played.

### 3 When you find the desired track press **▼** to turn scan play off.

The light goes off. The track will continue to play.

- If the display has automatically returned to the playback display, select **Scan mode** again by pressing **FUNCTION**.



#### Note

After scanning of a CD is finished, normal playback of the tracks will begin again. 

## Pausing CD playback

Pause lets you temporarily stop playback of the CD.

### 1 Press **FUNCTION** to select Pause.

Press **FUNCTION** until **Pause** appears in the display.

### 2 Press **▲** to turn pause on.

The light comes on. Play of the current track pauses.

- To turn pause off, press **▼**. 

## Using compression and BMX

Using the COMP (compression) and BMX functions let you adjust the sound playback quality of the CD player. Each of the functions have a two-step adjustment. The COMP function balances the output of louder and softer sounds at higher volumes. BMX controls sound reverberations to give playback a fuller sound. Listen to each of the effects as you select through them and use the one that best enhances the playback of the track or CD that you are listening to.

### 1 Press FUNCTION to select Compression.

Press **FUNCTION** until **Compression** appears in the display.

### 2 Press ▲ or ▼ to select your favorite setting.

Press ▲ or ▼ repeatedly to switch between the following settings:

**COMP/BMX OFF—COMP 1—COMP 2—  
COMP/BMX OFF—BMX 1—BMX 2** 

## Selecting the search method

You can switch the search method between fast forward/reverse and searching every 10 tracks.

### 1 Press FUNCTION to select Search mode.

Press **FUNCTION** until **Search mode** appears in the display.

### 2 Press ◀ or ▶ to select the search method.

Press ◀ or ▶ until the desired search method appears in the display.

- **FF / REV** – Fast forward and reverse
- **Rough search** – Searching every 10 tracks 

## Searching every 10 tracks in the current disc

If a disc contains over 10 tracks, you can search every 10 tracks. When a disc contains a lot of tracks, you can roughly search for the track you want to play.

### 1 Select the search method Rough search.

Refer to *Selecting the search method* on this page.

### 2 Press and hold ◀ or ▶ to search every 10 tracks on a disc.

- If a disc contains less than 10 tracks, pressing and holding ▶ recalls the last track of the disc. Also, if the remaining number of tracks after searching every 10 tracks is less than 10, pressing and holding ▶ recalls the last track of the disc.
- If a disc contains less than 10 tracks, pressing and holding ◀ recalls the first track of the disc. Also, if the remaining number of tracks after searching every 10 tracks is less than 10, pressing and holding ◀ recalls the first track of the disc. 

## Using disc title functions

You can input CD titles and display the title. The next time you insert a CD for which you have entered a title, the title of that CD will be displayed.

### Entering disc titles

Use the disc title input feature to store up to 48 CD titles in the unit. Each title can be up to 10 characters long.

### 1 Play the CD that you want to enter a title for.

## Built-in CD Player

### 2 Press OPEN to open the front panel.

### 3 Press FUNCTION and hold until Title input appears in the display.

■ When playing a CD TEXT disc, you cannot switch to **Title input**. The disc title will have already been recorded on a CD TEXT disc.

### 4 Press button 1 to select the desired character type.

Press button **1** repeatedly to switch between the following character types:

Alphabet (upper case), numbers and symbols  
—Alphabet (lower case)—European letters, such as those with accents (e.g., **á, à, â, ç**)

■ You can select to input numbers and symbols by pressing button **2**.

### 5 Press ▲ or ▼ to select a letter of the alphabet.

Each press of **▲** will display a letter of the alphabet in **A B C ... X Y Z**, numbers and symbols in **1 2 3 ... @ # <** order. Each press of **▼** will display a letter in the reverse order, such as **Z Y X ... C B A**.



### 6 Press ► to move the cursor to the next character position.

When the letter you want is displayed, press **►** to move the cursor to the next position and then select the next letter. Press **◀** to move backwards in the display.

### 7 Move the cursor to the last position by pressing ► after entering the title.

When you press **►** one more time, the entered title is stored in memory.

### 8 Press BAND to return to the playback display.



#### Notes

- Titles remain in memory, even after the disc has been removed from the unit, and are recalled when the disc is reinserted.
- After data for 48 discs has been stored in memory, data for a new disc will overwrite the oldest one.
- If you connect a multi-CD player, you can input disc titles for up to 100 discs.

## Displaying disc titles

You can display the title of any disc that has had a disc title entered.

### 1 Press OPEN to open the front panel.

### 2 Press DISPLAY.

Press **DISPLAY** repeatedly to switch between the following settings:

#### Form 1

Play time— disc title

When you select disc title, the title of the currently playing disc is shown in the display.

■ If no title has been entered for the currently playing disc, **No title** is displayed. 

## Using CD TEXT functions

Some discs have certain information encoded on the disc during manufacture. These discs may contain such information as the CD title, track title, artist's name and playback time and are called CD TEXT discs. Only these specially encoded CD TEXT discs support the functions listed below.

## Displaying titles on CD TEXT discs

### 1 Press OPEN to open the front panel.

**2 Press DISPLAY.**

Press **DISPLAY** repeatedly to switch between the following settings:

**Form 1**

Play time—: disc title—: disc artist name  
—: track title—: track artist name

**Form 2**

Play time and : disc title—Play time and : disc artist name—Play time and : track title  
—Play time and : track artist name—: disc title and : track title—: disc artist name and : track title

- If specific information has not been recorded on a CD TEXT disc, **No xxxx** will be displayed (e.g., **No artist name**).

**Scrolling titles in the display**

This unit can display the first 22 letters of disc title, disc artist name, track title and track artist name. When the text information is longer than 22 letters, you can scroll the display as follows.

**1 Press OPEN to open the front panel.****2 Press DISPLAY and hold until the title begins to scroll through the display.**

The titles scroll.

**Notes**

- When Ever Scroll is set to ON at the initial setting, CD text information scrolls continuously in the display. If you want to display the first 22 characters of text information temporarily and scroll from the beginning, press and hold **DISPLAY**. About Ever Scroll, refer to *Switching the Ever Scroll* on page 55.
- When you select the display form 2, the titles are displayed up to 14 letters long (refer to page 9).

**Selecting tracks from the track title list**

Track title list lets you see the list of track titles on a CD TEXT disc and select one of them to play back.

**1 Press FUNCTION to select track title list.**

Press **FUNCTION** until track title list appears in the display.

**2 Press ▲ or ▼ to scroll through the list of track titles.**

- If track title has not been recorded on a disc, **No T.Title** will be displayed.

**3 Press ► to select the desired track title.**

That selection will begin to play.

# MP3/WMA/WAV Player

## Playing MP3/WMA/WAV



These are the basic steps necessary to play an MP3/WMA/WAV with your built-in CD player. More advanced MP3/WMA/WAV operation is explained starting on page 25.

### ① MP3/WMA/WAV indicator

Shows when the MP3/WMA/WAV file is playing.

### ② Folder number indicator

Shows the number of folder currently playing.

### ③ Track number indicator

Shows the track (file) currently playing.

### ④ Bit rate/sampling frequency indicator

Shows the bit rate or sampling frequency of the current track (file).

### ⑤ Play time indicator

Shows the elapsed playing time of the current track (file).

## 1 Press EJECT.

CD loading slot appears.

- After a CD-ROM has been inserted, press **SOURCE** to select the built-in CD player.

## 2 Insert a CD-ROM into the CD loading slot.

Playback will automatically start.

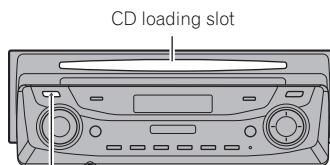

EJECT button

- You can eject a CD-ROM by pressing **EJECT**.
- If the front panel is in the eject position (shown above), buttons other than **EJECT**, **VOLUME**, **OPEN**, and **ATT** (on the remote control) do not operate.

## 3 Use VOLUME to adjust the sound level.

Rotate it to increase or decrease the volume.

## 4 Press ▲ or ▼ to select a folder.

- You cannot select a folder that does not have an MP3/WMA/WAV file recorded in it.
- To return to folder 01 (ROOT), press and hold **BAND**. However, if folder 01 (ROOT) contains no files, playback commences with folder 02.

## 5 To perform fast forward or reverse, press and hold ◀ or ▶.

- This is fast forward and reverse operation only for the file being played. This operation is canceled when the previous or next file is reached.
- If you select **Rough search**, pressing and holding ◀ or ▶ enables you to search every 10 tracks in the current folder. (Refer to *Selecting the search method* on page 26.)

## 6 To skip back or forward to another track, press ◀ or ▶.

Pressing ▶ skips to the start of the next track. Pressing ◀ once skips to the start of the current track. Pressing again will skip to the previous track.

**Notes**

- When playing discs with MP3/WMA/WAV files and audio data (CD-DA) such as CD-EXTRA and MIXED-MODE CDs, both types can be played only by switching mode between MP3/WMA/WAV and CD-DA with **BAND**.
- If you have switched between playback of MP3/WMA/WAV files and audio data (CD-DA), playback starts at the first track on the disc.
- The built-in CD player can play back an MP3/WMA/WAV file recorded on CD-ROM. (Refer to page 62 for files that can be played back.)
- Do not insert anything other than a CD into the CD loading slot.
- There is sometimes a delay between starting up CD playback and the sound being issued. When being read in, **Format read** is displayed.
- If you cannot insert a disc completely or if after you insert a disc the disc does not play, check that the label side of the disc is up. Press **EJECT** to eject the disc, and check the disc for damage before inserting it again.
- Playback is carried out in order of file number. Folders are skipped if they contain no files. (If folder 01 (ROOT) contains no files, playback commences with folder 02.)
- When playing back files recorded as VBR (variable bit rate) files, the play time will not be correctly displayed if fast forward or reverse operations are used.
- If the inserted disc contains no files that can be played back, **No audio** is displayed.
- If the inserted disc contains WMA files that are protected by digital rights management (DRM), **TRK SKIPPED** is displayed while the protected file is skipped.
- If all the files on the inserted disc are secured by DRM, **PROTECT** is displayed.
- There is no sound on fast forward or reverse.
- If the built-in CD player does not operate properly, an error message such as **ERROR-11** may be displayed. Refer to *Understanding built-in CD player error messages* on page 60.

- You can eject the CD by pressing and holding **EJECT** with eject position when the CD loading or ejecting cannot operate properly.

## Selecting a track directly in the current folder

When using the remote control, you can select a track directly by entering the desired track number.

### 1 Press **DIRECT**.

Track number input display appears.

### 2 Press **NUMBER** buttons to enter the desired track number.

- You can cancel the input number by pressing **CLEAR**.

### 3 Press **DIRECT**.

The track of entered number will play.

**Note**

After entering the number input mode, if you do not perform an operation within about eight seconds, the mode is automatically canceled.



## MP3/WMA/WAV Player

### Introduction of advanced built-in CD player (MP3/WMA/WAV) operation

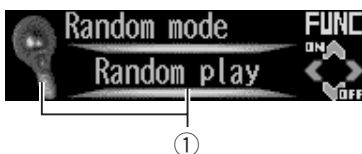

#### ① Function display

Shows the function status.

#### 1 Press OPEN to open the front panel.

#### 2 Press FUNCTION to display the function names.

Press **FUNCTION** repeatedly to switch between the following functions:

File name list—**Play mode** (repeat play)  
—**Random mode** (random play)—**Scan mode** (scan play)—**Pause** (pause)—**Compression** (compression and BMX)—**Search mode** (search method)—**Tag read mode** (tag display)

- To return to the playback display, press **BAND**.



#### Note

If you do not operate the function within about 30 seconds, the display is automatically returned to the playback display. 

### Repeating play

For MP3/WMA/WAV playback, there are three repeat play ranges: **Folder repeat** (folder repeat), **Track repeat** (one-track repeat) and **Disc repeat** (repeat all tracks).

#### 1 Press FUNCTION to select Play mode.

Press **FUNCTION** until **Play mode** appears in the display.

#### 2 Press ◀ or ▶ to select the repeat range.

Press ◀ or ▶ until the desired repeat range appears in the display.

- **Folder repeat** – Repeat the current folder
- **Track repeat** – Repeat just the current track
- **Disc repeat** – Repeat all tracks



#### Notes

- If you select another folder during repeat play, the repeat play range changes to **Disc repeat**.
- If you perform track search or fast forward/reverse during **Track repeat**, the repeat play range changes to **Folder repeat**.
- When **Folder repeat** is selected, it is not possible to play back a subfolder of that folder. 

### Playing tracks in a random order

Random play lets you play back tracks in a random order within the repeat range, **Folder repeat** and **Disc repeat**.

#### 1 Select the repeat range.

Refer to *Repeating play* on this page.

#### 2 Press FUNCTION to select Random mode.

Press **FUNCTION** until **Random mode** appears in the display.

#### 3 Press ▲ to turn random play on.

The light comes on. Tracks will play in a random order within the previously selected **Folder repeat** or **Disc repeat** ranges.

- To turn random play off, press ▼. 

## Scanning folders and tracks

While you are using **Folder repeat**, the beginning of each track in the selected folder plays for about 10 seconds. When you are using **Disc repeat**, the beginning of the first track of each folder is played for about 10 seconds.

### 1 Select the repeat range.

Refer to *Repeating play* on the previous page.

### 2 Press FUNCTION to select Scan mode.

Press **FUNCTION** until **Scan mode** appears in the display.

### 3 Press ▲ to turn scan play on.

The light comes on. The first 10 seconds of each track of the current folder (or the first track of each folder) is played.

### 4 When you find the desired track (or folder) press ▼ to turn scan play off.

The light goes off. The track (or folder) will continue to play.

- If the display has automatically returned to the playback display, select **Scan mode** again by pressing **FUNCTION**.



#### Note

After track or folder scanning is finished, normal playback of the tracks will begin again. 

## Pausing MP3/WMA/WAV playback

Pause lets you temporarily stop playback of the MP3/WMA/WAV.

### 1 Press FUNCTION to select Pause.

Press **FUNCTION** until **Pause** appears in the display.

### 2 Press ▲ to turn pause on.

The light comes on. Play of the current track pauses.

- To turn pause off, press ▼. 

## Using compression and BMX

Using the COMP (compression) and BMX functions let you adjust the sound playback quality of the CD player. Each of the functions have a two-step adjustment. The COMP function balances the output of louder and softer sounds at higher volumes. BMX controls sound reverberations to give playback a fuller sound. Listen to each of the effects as you select through them and use the one that best enhances the playback of the track or CD that you are listening to.

### 1 Press FUNCTION to select Compression.

Press **FUNCTION** until **Compression** appears in the display.

### 2 Press ▲ or ▼ to select your favorite setting.

Press ▲ or ▼ repeatedly to switch between the following settings:

**COMP/BMX OFF—COMP 1—COMP 2—  
COMP/BMX OFF—BMX 1—BMX 2** 

## Selecting the search method

You can switch the search method between fast forward/reverse and searching every 10 tracks.

### 1 Press FUNCTION to select Search mode.

Press **FUNCTION** until **Search mode** appears in the display.

## MP3/WMA/WAV Player

### 2 Press ◀ or ▶ to select the search method.

Press ◀ or ▶ until the desired search method appears in the display.

- **FF / REV** – Fast forward and reverse
- **Rough search** – Searching every 10 tracks 

## Searching every 10 tracks in the current folder

If the current folder contains over 10 tracks, you can search every 10 tracks. When one folder contains a lot of tracks, you can roughly search for the track you want to play.

### 1 Select the search method **Rough search**.

Refer to *Selecting the search method* on the previous page.

### 2 Press and hold ◀ or ▶ to search every 10 tracks in the current folder.

- If the current folder contains less than 10 tracks, pressing and holding ▶ recalls the last track of the folder. Also, if the remaining number of tracks after searching every 10 tracks is less than 10, pressing and holding ▶ recalls the last track of the folder.
- If the current folder contains less than 10 tracks, pressing and holding ◀ recalls the first track of the folder. Also, if the remaining number of tracks after searching every 10 tracks is less than 10, pressing and holding ◀ recalls the first track of the folder. 

## Switching the tag display

It is possible to turn the tag display on or off, if MP3/WMA disc contains text information such as track title and artist name.

- If you turn the tag display off, time to playback will be shorter than when this function is turned on.

### 1 Press **FUNCTION** to select **Tag read mode**.

Press **FUNCTION** until **Tag read mode** appears in the display.

### 2 Press ▲ to turn tag display on.

**ON** appears in the display.

### 3 Press ▼ to turn tag display off.

**OFF** appears in the display.



#### Note

When you turn the tag display on, the unit returns to the beginning of the current track in order to read the text information. 

## Displaying text information on MP3/WMA/WAV disc

Text information recorded on an MP3/WMA/WAV disc can be displayed.







## When playing back an MP3/WMA disc

### 1 Press **OPEN** to open the front panel.

### 2 Press **DISPLAY**.

Press **DISPLAY** repeatedly to switch between the following settings:

#### Form 1

Play time—: folder name—: file name  
—: track title—: artist name—: album title—: comment

#### Form 2

Play time and : folder name—Play time and : file name—Play time and : track title—Play time and : artist name—Play time and : album title—Play time and : comment—: folder name and : file name—: album title and : track title—: artist name and : track title

- When playing back MP3 files recorded as VBR (variable bit rate) files, the bit rate value is not displayed even after switching to bit rate. (**VBR** will be displayed.)
- When playing back WMA files recorded as VBR (variable bit rate) files, the average bit rate value is displayed.
- When you have turned tag display off, you cannot switch to track title, artist name, album title or comment.
- If specific information has not been recorded on an MP3/WMA disc, **No xxxx** will be displayed (e.g., **No title**).
- With some applications used to encode WMA files, album names and other text information may not be correctly displayed.

## When playing back a WAV disc

### 1 Press OPEN to open the front panel.

### 2 Press DISPLAY.

Press **DISPLAY** repeatedly to switch between the following settings:

#### Form 1

Play time—: folder name—: file name

#### Form 2

Play time and : folder name—Play time and : file name—: folder name and : file name

- You can only play back WAV files in the frequencies 16, 22.05, 24, 32, 44.1 and 48 kHz (LPCM), or 22.05 and 44.1 kHz (MS ADPCM). The sampling frequency shown in the display may be rounded.

## Scrolling text information in the display

This unit can display the first 22 letters only of folder name, file name, track title, artist name, album title and comment. When the recorded information is longer than 22 letters, you can scroll the text to the left so that the rest of the text information can be seen.

### 1 Press OPEN to open the front panel.

### 2 Press DISPLAY and hold until the text information begins to scroll through the display.

The text information scrolls.



#### Notes

- Unlike MP3 and WMA file format, WAV files display only folder name and file name.
- When Ever Scroll is set to ON at the initial setting, CD text information scrolls continuously in the display. If you want to display the first 22 characters of text information temporarily and scroll from the beginning, press and hold **DISPLAY**. About Ever Scroll, refer to *Switching the Ever Scroll* on page 55.
- When you select the display form 2, the titles are displayed up to 14 letters long (refer to page 9).

## Selecting tracks from the file name list

File name list lets you see the list of file names (or folder names) and select one of them to playback.

### 1 Press FUNCTION to select file name list.

Press **FUNCTION** until names of files or folders appears in the display.

## MP3/WMA/WAV Player

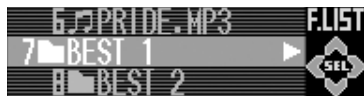

**2 Press ▲ or ▼ to scroll through the list of file names (or folder names).**

**3 Press ► to select the desired file name (or folder name).**

When you select the file, that selection will begin to play.

When you select the folder, list of files (or folders) in the selected folder appears in the display.

- With a folder selected, press and hold ► to play the files in that folder.
- To return to the previous list (the folder one level higher), press ◀.
- To return to folder 01 (ROOT), press and hold ◀.■

## Playing a CD



You can use this unit to control a multi-CD player, which is sold separately.

These are the basic steps necessary to play a CD with your multi-CD player. More advanced CD operation is explained starting on the next page.

### ① Disc number indicator

Shows the disc currently playing.

### ② Track number indicator

Shows the track currently playing.

### ③ Play time indicator

Shows the elapsed playing time of the current track.

## 1 Press SOURCE to select the multi-CD player.

Press **SOURCE** until you see **Multi-CD** displayed.

## 2 Use VOLUME to adjust the sound level.

Rotate it to increase or decrease the volume.

## 3 Select a disc you want to listen to with the 1–6 buttons.

For discs located at 1 to 6, press the corresponding button number.

If you want to select a disc located at 7 to 12, press and hold the corresponding numbers, such as **1** for disc 7, until the disc number appears in the display.

- You can also sequentially select a disc by pressing **▲/▼**.

## 4 To perform fast forward or reverse, press and hold ◀ or ▶.

## 5 To skip back or forward to another track, press ◀ or ▶.

Pressing **▶** skips to the start of the next track. Pressing **◀** once skips to the start of the current track. Pressing again will skip to the previous track.



### Notes

- When the multi-CD player performs the preparatory operations, **Ready** is displayed.
- If the multi-CD player does not operate properly, an error message such as **ERROR-11** may be displayed. Refer to the multi-CD player owner's manual.
- If there are no discs in the multi-CD player magazine, **No disc** is displayed.

## Selecting a track directly

When using the remote control, you can select a track directly by entering the desired track number.

### 1 Press DIRECT.

Track number input display appears.

### 2 Press NUMBER buttons to enter the desired track number.

- You can cancel the input number by pressing **CLEAR**.

### 3 Press DIRECT.

The track of entered number will play.

## Multi-CD Player

### Note

After entering the number input mode, if you do not perform an operation within about eight seconds, the mode is automatically canceled. 

## 50-disc multi-CD player

Only those functions described in this manual are supported for 50-disc multi-CD players. This unit is not designed to operate disc title list functions with a 50-disc multi-CD player. About the disc title list functions, please refer to *Selecting discs or tracks from the title list* on page 36. 

## Introduction of advanced multi-CD player operation

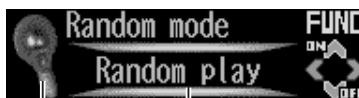

①

### ① Function display

Shows the function status.

### 1 Press OPEN to open the front panel.

### 2 Press FUNCTION to display the function names.

Press **FUNCTION** repeatedly to switch between the following functions:

Title list—**Play mode** (repeat play)  
—**Random mode** (random play)—**Scan mode** (scan play)—**Pause** (pause)—**Compression** (compression and DBE)—**ITS play mode** (ITS play)

- To return to the playback display, press **BAND**.

### Note

If you do not operate the function within about 30 seconds, the display is automatically returned to the playback display. 

## Repeating play

There are three repeat play ranges for the multi-CD player: **Magazine repeat** (multi-CD player repeat), **Track repeat** (one-track repeat) and **Disc repeat** (disc repeat).

### 1 Press FUNCTION to select Play mode.

Press **FUNCTION** until **Play mode** appears in the display.

**2 Press ◀ or ▶ to select the repeat range.**

Press ◀ or ▶ until the desired repeat range appears in the display.

- **Magazine repeat** – Repeat all discs in the multi-CD player
- **Track repeat** – Repeat just the current track
- **Disc repeat** – Repeat the current disc

**Notes**

- If you select other discs during repeat play, the repeat play range changes to **Magazine repeat**.
- If you perform track search or fast forward/reverse during **Track repeat**, the repeat play range changes to **Disc repeat**. 

## Playing tracks in a random order

Random play lets you play back tracks in a random order within the repeat range,

**Magazine repeat** and **Disc repeat**.

**1 Select the repeat range.**

Refer to *Repeating play* on the previous page.

**2 Press FUNCTION to select Random mode.**

Press **FUNCTION** until **Random mode** appears in the display.

**3 Press ▲ to turn random play on.**

The light comes on. Tracks will play in a random order within the previously selected **Magazine repeat** or **Disc repeat** ranges.

- To turn random play off, press ▼. 

## Scanning CDs and tracks

While you are using **Disc repeat**, the beginning of each track on the selected disc plays for about 10 seconds. When you are using **Magazine repeat**, the beginning of the first track of each disc is played for about 10 seconds.

**1 Select the repeat range.**

Refer to *Repeating play* on the previous page.

**2 Press FUNCTION to select Scan mode.**

Press **FUNCTION** until **Scan mode** appears in the display.

**3 Press ▲ to turn scan play on.**

The light comes on. The first 10 seconds of each track of the current disc (or the first track of each disc) is played.

**4 When you find the desired track (or disc) press ▼ to turn scan play off.**

The light goes off. The track (or disc) will continue to play.

- If the display has automatically returned to the playback display, select **Scan mode** again by pressing **FUNCTION**.

**Note**

After track or disc scanning is finished, normal playback of the tracks will begin again. 

## Pausing CD playback

Pause lets you temporarily stop playback of the CD.

**1 Press FUNCTION to select Pause.**

Press **FUNCTION** until **Pause** appears in the display.



## Multi-CD Player

### 2 Press ▲ to turn pause on.

The light comes on. Play of the current track pauses.

- To turn pause off, press ▼. 

## Using compression and bass emphasis

*You can use these functions only with a multi-CD player that supports them.*

Using COMP (compression) and DBE (dynamic bass emphasis) functions lets you adjust the sound playback quality of the multi-CD player. Each of the functions has a two-step adjustment. The COMP function balances the output of louder and softer sounds at higher volumes. DBE boosts bass levels to give playback a fuller sound. Listen to each of the effects as you select them and use the one that best enhances the playback of the track or CD that you are listening to.

### 1 Press FUNCTION to select Compression.

Press **FUNCTION** until **Compression** appears in the display.

- If the multi-CD player does not support COMP/DBE, **No COMP** is displayed when you attempt to select it.

### 2 Press ▲ or ▼ to select your favorite setting.

Press ▲ or ▼ repeatedly to switch between the following settings:

**COMP OFF—COMP 1—COMP 2—**  
**COMP OFF—DBE 1—DBE 2** 

## Using ITS playlists

ITS (instant track selection) lets you make a playlist of favorite tracks from those in the multi-CD player magazine. After you have

added your favorite tracks to the playlist you can turn on ITS play and play just those selections.

## Creating a playlist with ITS programming

You can use ITS to enter and play back up to 99 tracks per disc, up to 100 discs (with the disc titles). (With multi-CD players sold before the CDX-P1250 and CDX-P650, up to 24 tracks can be stored in the playlist.)

### 1 Play a CD that you want to program.

Press ▲ or ▼ to select the CD.

### 2 Press OPEN to open the front panel.

### 3 Press FUNCTION and hold until Title input appears in the display, then press FUNCTION to select ITS memory.

After **Title input** is displayed, press **FUNCTION** repeatedly, the following functions appear in the display:

**Title input** (disc title input)—**ITS memory** (ITS programming)

### 4 Select the desired track by pressing ◀ or ▶.

### 5 Press ▲ to store the currently playing track in the playlist.

**Memory complete** is displayed briefly and the currently playing selection is added to your playlist.

### 6 Press BAND to return to the playback display.



#### Note

After data for 100 discs has been stored in memory, data for a new disc will overwrite the oldest one.

## Playback from your ITS playlist

ITS play lets you listen to the tracks that you have entered into your ITS playlist. When you turn on ITS play, tracks from your ITS playlist in the multi-CD player will begin to play.

### 1 Select the repeat range.

Refer to *Repeating play* on page 31.

### 2 Press FUNCTION to select ITS play mode.

Press **FUNCTION** until **ITS play mode** appears in the display.

### 3 Press ▲ to turn ITS play on.

The light comes on. Playback begins of those tracks from your playlist within the previously selected **Magazine repeat** or **Disc repeat** ranges.

- To turn ITS play off, press ▼.
- If no tracks in the current range are programmed for ITS play then **ITS empty** is displayed.

## Erasing a track from your ITS playlist

When you want to delete a track from your ITS playlist, you can if ITS play is on. If ITS play is already on, skip to step 2. If ITS play is not already on, press **FUNCTION**.

### 1 Play the CD with the track you want to delete from your ITS playlist, and turn ITS play on.

Refer to *Playback from your ITS playlist* on this page.

### 2 Press OPEN to open the front panel.

### 3 Press FUNCTION and hold until Title input appears in the display, then press FUNCTION to select ITS memory.

After **Title input** is displayed, press **FUNCTION** until **ITS memory** appears in the display.

### 4 Select the desired track by pressing ◀ or ▶.

### 5 Press ▼ to erase the track from your ITS playlist.

The currently playing selection is erased from your ITS playlist and playback of the next track from your ITS playlist begins.

- If there are no tracks from your playlist in the current range, **ITS empty** is displayed and normal play resumes.

### 6 Press BAND to return to the playback display.

## Erasing a CD from your ITS playlist

When you want to delete all tracks of a CD from your ITS playlist, you can if ITS play is off.

### 1 Play the CD that you want to delete.

Press ▲ or ▼ to select the CD.

### 2 Press OPEN to open the front panel.

### 3 Press FUNCTION and hold until Title input appears in the display, then press FUNCTION to select ITS memory.

After **Title input** is displayed, press **FUNCTION** until **ITS memory** appears in the display.

### 4 Press ▼ to erase all tracks on the currently playing CD from your ITS playlist.

All tracks on the currently playing CD are erased from your playlist and **Memory deleted** is displayed.

### 5 Press BAND to return to the playback display. □

## Using disc title functions

You can input CD titles and display the titles. Then you can easily search for and play a desired disc.

## Multi-CD Player

### Entering disc titles

Use the disc title input feature to store up to 100 CD titles (with ITS playlist) into the multi-CD player. Each title can be up to 10 characters long.

#### 1 Play the CD that you want to enter a title for.

Press ▲ or ▼ to select the CD.

#### 2 Press OPEN to open the front panel.

#### 3 Press FUNCTION and hold until Title input appears in the display.

After **Title input** is displayed, press **FUNCTION** repeatedly, the following functions appear in the display:

#### Title input (disc title input)—ITS memory (ITS programming)

- When playing a CD TEXT disc on a CD TEXT compatible multi-CD player, you cannot switch to **Title input**. The disc title will have already been recorded on a CD TEXT disc.

#### 4 Press button 1 to select the desired character type.

Press button **1** repeatedly to switch between the following character types:

Alphabet (upper case), numbers and symbols—Alphabet (lower case)—European letters, such as those with accents (e.g., á, à, ä, ç)

- You can select to input numbers and symbols by pressing button **2**.

#### 5 Press ▲ or ▼ to select a letter of the alphabet.

Each press of ▲ will display a letter of the alphabet in **A B C ... X Y Z**, numbers and symbols in **1 2 3 ... @ # <** order. Each press of ▼ will display a letter in the reverse order, such as **Z Y X ... C B A**.



#### 6 Press ► to move the cursor to the next character position.

When the letter you want is displayed, press ► to move the cursor to the next position and then select the next letter. Press ◀ to move backwards in the display.

#### 7 Move the cursor to the last position by pressing ► after entering the title.

When you press ► one more time, the entered title is stored in memory.

#### 8 Press BAND to return to the playback display.



#### Notes

- Titles remain in memory, even after the disc has been removed from the magazine, and are recalled when the disc is reinserted.
- After data for 100 discs has been stored in memory, data for a new disc will overwrite the oldest one.

### Displaying disc titles

You can display the title of any disc that has had a disc title entered.

#### 1 Press OPEN to open the front panel.

#### 2 Press DISPLAY.

Press **DISPLAY** repeatedly to switch between the following settings:

#### Form 1

Play time—⌚: disc title

When you select disc title, the title of the currently playing disc is shown in the display.

- If no title has been entered for the currently playing disc, **No title** is displayed. □

### Using CD TEXT functions

*You can use these functions only with a CD TEXT compatible multi-CD player.*

Some discs have certain information encoded on the disc during manufacture. These discs may contain such information as the CD title, track title, artist's name and playback time and are called CD TEXT discs. Only these specially encoded CD TEXT discs support the functions listed below.

## Displaying titles on CD TEXT discs

**1 Press OPEN to open the front panel.**

**2 Press DISPLAY.**

Press **DISPLAY** repeatedly to switch between the following settings:

### Form 1

Play time—: disc title—: disc artist name  
—: track title—: track artist name

### Form 2

Play time and : disc title—Play time and :  
disc artist name—Play time and : track title  
—Play time and : track artist name—:  
disc title and : track title—: disc artist  
name and : track title

▪ If specific information has not been recorded on a CD TEXT disc, **No xxxx** will be displayed (e.g., **No artist name**).

## Scrolling titles in the display

This unit can display the first 22 letters of disc title, disc artist name, track title and track artist name. When the text information is longer than 22 letters, you can scroll the display as follows.

**1 Press OPEN to open the front panel.**

**2 Press DISPLAY and hold until the title begins to scroll through the display.**

The titles scroll.



### Notes

- When Ever Scroll is set to ON at the initial setting, CD text information scrolls continuously

in the display. If you want to display the first 22 characters of text information temporarily and scroll from the beginning, press and hold **DISPLAY**. About Ever Scroll, refer to *Switching the Ever Scroll* on page 55.

- When you select the display form 2, the titles are displayed up to 14 letters long (refer to page 9).

## Selecting discs or tracks from the title list

Title list lets you see the list of disc titles (or track titles) and select one of them to play back.

**1 Press FUNCTION to select title list.**

Press **FUNCTION** until disc title appears in the display.

**2 Press ▲ or ▼ to scroll through the list of disc titles.**

- If no title has been entered for a disc, **No D.Title** will be displayed.
- No disc** is displayed next to the disc number when there is no disc in the magazine.

**3 Press ► to select the desired disc title.**

That selection will begin to play.

**4 When you select a CD TEXT disc, press ► to switch to the list of tracks.**

When playing a CD TEXT disc, list of track titles appears in the display.

**5 Press ▲ or ▼ to scroll through the list of track titles.**

- If track title has not been recorded on a disc, **No T.Title** will be displayed.

**6 Press ► to select the desired track title.**

That selection will begin to play.

- To return to the list of disc titles, press ◀.

## Audio Adjustments

### Operation modes

This unit features two operation modes: the 3-way network mode (NW) and the standard mode (STD). You can switch between modes as desired. Initially, the DSP setting is set to the standard mode (STD). (Refer to *Switching the DSP setting mode* on page 7.)

- The 3-way network mode (NW) lets you create a 3-way multi-amp, multi-speaker system with separate speakers for reproduction of high, middle and low frequencies (bands), each driven by a dedicated power amp. The 3-way network mode provides network and time alignment functions, two functions essential for a multi-amp, multi-speaker system, to enable precise control over settings for each frequency range.
- The standard mode (STD) lets you create a 4-speaker system with front and rear speakers, or a 6-speaker system with front and rear speakers and subwoofers.



#### Important

- When no power is supplied to this unit because of a change of the car battery or for some similar reason, the microcomputer of this unit is returned to its initial condition. If this happens, all memorized adjusted audio settings are erased. When you have completed audio setting adjustment, be sure to record the settings shown on page 65.

### Operation mode marks

This manual uses the following marks to make the description clear.

**NW**: This mark indicates a function only in NW mode or an operation in NW mode.

**STD**: This mark indicates a function available only in STD mode or an operation in STD mode.

- The functions and operations which do not carry either mark are commonly used in the NW and STD modes. □

### 3-way network mode **NW**

By carrying out the following settings/adjustments in the order shown, you can create a finely-tuned sound field effortlessly.

- *Using the position selector* on page 39
- *Using balance adjustment* **NW** on page 39
- *Using the time alignment* on page 40
- *Adjusting network* on page 43
- *Recalling equalizer curves* on page 46
- *Adjusting equalizer curves* on page 47
- *Adjusting 13-band graphic equalizer* on page 47 □

### Standard mode **STD**

#### Adjusting the audio easily

The following functions let you easily adjust your audio system to match the car interior acoustic characteristics, which vary depending on the type of car.

- *Recalling equalizer curves* on page 46
- *Using the position selector* on page 39
- *Adjusting equalizer curves* on page 47

#### Adjusting the audio finely

By carrying out the following settings/adjustments in the order shown, you can create a finely-tuned sound field effortlessly.

- *Using the position selector* on page 39
- *Using balance adjustment* **STD** on page 40
- *Using subwoofer output* **STD** on page 44
- *Setting the high pass filter for front speakers* on page 45
- *Setting the high pass filter for rear speakers* on page 46

- *Auto TA and EQ (auto-time alignment and auto-equalizing)* **STD** on page 49
- *Recalling equalizer curves* on page 46
- *Adjusting equalizer curves* on page 47
- *Adjusting 13-band graphic equalizer* on page 47 

## Extra functions

These functions are helpful in adjusting the sound to suit your system or your personal preferences.

- *Using BBE sound* on page 48
- *Adjusting loudness* on page 48
- *Using automatic sound levelizer* on page 48
- *Adjusting source levels* on page 48 

## Introduction of audio adjustments



### ① Audio display

Shows the audio adjustments status.

### 1 Press OPEN to open the front panel.

### 2 Press AUDIO to display the first audio function names.

Press **AUDIO** repeatedly to switch between the following audio functions:

#### **STD**

**Balance** (balance adjustment)—**POSITION** (position selector)—**TA.1** (time alignment setting)—**TA.2** (time alignment adjusting)—**LOUD** (loudness)—**EQ1** (graphic equalizer)—**EQ2** (13-band graphic equalizer)—**BBE** (BBE)—**ASL** (automatic sound levelizer)—**SLA** (source level adjustment)

#### **STD**

**FAD/BAL** (balance adjustment)—**POSITION** (position selector)—**TA.1** (time alignment setting)—**TA.2** (time alignment adjusting)—**LOUD** (loudness)—**EQ1** (graphic equalizer)—**EQ2** (13-band graphic equalizer)—**SW.1** (subwoofer on/off)—**SW.2** (subwoofer cut-off frequency)—**SW.3** (subwoofer slope)—**BBE** (BBE)

## Audio Adjustments

### 3 Press AUDIO and hold until NW.1

**(NW)** or **HP F1 (STD)** appears in the display, then press **AUDIO** to display the second audio function names.

After **NW.1** or **HP F1** is displayed, press **AUDIO** repeatedly to switch between the following audio functions:

#### **NW**

**NW.1** (network adjustment 1)—**NW.2** (network adjustment 2)—**NW.3** (network adjustment 3)—**NW.4** (network adjustment 4)

#### **STD**

**HP F1** (front high pass filter slope)—**HP F2** (front high pass filter cut-off frequency)—**HP R1** (rear high pass filter slope)—**HP R2** (rear high pass filter cut-off frequency)—**AUTO EQ** (auto-equalizer on/off)—**ASL** (automatic sound levelizer)—**SLA** (source level adjustment)

- To return to the display of each source, press **BAND**.
- You can select **SW.2** and **SW.3** only when subwoofer output is turned on in **SW.1**.
- When selecting the FM tuner as the source, you cannot switch to **SLA**.

#### Note

If you do not operate the function within about 30 seconds, the display is automatically returned. 

## Using the position selector

One way to assure a more natural sound is to clearly position the stereo image, putting you right in the center of the sound field. The position selector function lets you automatically adjust the speakers' output levels and inserts a delay time to match the number and position of occupied seats.

### 1 Press AUDIO to select POSITION.

Press **AUDIO** until **POSITION** appears in the display.

### 2 Press ◀/▶/▲/▼ to select a listening position.

Button	Display	Position
◀	Front Left	Front seat left
▶	Front Right	Front seat right
▲	Front Seat	Front seats
▼	All Seat	All seats <b>(STD)</b>

- To cancel the selected listening position, press the same button again.
- You cannot select **All Seat** when **NW** mode has been selected. 

## Using balance adjustment **(NW)**

You can select a balance setting that provides an ideal listening environment in all occupied seats.

### 1 Press AUDIO to select Balance.

Press **AUDIO** until **Balance** appears in the display.

### 2 Press ◀ or ▶ to adjust left/right speaker balance.

Each press of ◀ or ▶ moves the left/right speaker balance towards the left or the right.

**BAL: L25 – BAL: R25** is displayed as the left/right speaker balance moves from left to right. 

## Using balance adjustment **STD**

You can select a fader/balance setting that provides an ideal listening environment in all occupied seats.

### 1 Press **AUDIO** to select **FAD/BAL**.

Press **AUDIO** until **FAD/BAL** appears in the display.

### 2 Press **▲** or **▼** to adjust front/rear speaker balance.

Each press of **▲** or **▼** moves the front/rear speaker balance towards the front or the rear.

**FAD: F25 – FAD: R25** is displayed as the front/rear speaker balance moves from front to rear.

- **FAD:FR00** is the proper setting when only two speakers are used.

### 3 Press **◀** or **▶** to adjust left/right speaker balance.

Each press of **◀** or **▶** moves the left/right speaker balance towards the left or the right.

**BAL: L25 – BAL: R25** is displayed as the left/right speaker balance moves from left to right. **▣**

## Using the time alignment

The time alignment lets you adjust the distance between each speaker and the listening position.

### 1 Press **AUDIO** to select **TA.1**.

Press **AUDIO** until **TA.1** appears in the display.

### 2 Press **◀** or **▶** to select the time alignment.

Each press of **◀** or **▶** selects time alignment in the following order:

**Initial** (initial)—**Custom** (custom)—**Auto TA** (auto-time alignment **STD**)—**TA OFF** (off)

- **Initial** is the factory supplied time alignment.
- **Custom** is an adjusted time alignment that you can create for yourself.
- **Auto TA** is the time alignment created by auto TA and EQ. (Refer to *Auto TA and EQ (auto-time alignment and auto-equalizing)* **STD** on page 49.)
  - You cannot select **Auto TA** when NW mode has been selected.
  - **Please set Auto TA** appears. This indicates that you cannot select **Auto TA** if auto TA and EQ has not been carried out.

## Adjusting the time alignment

You can adjust the distance between each speaker and the selected position.

- An adjusted time alignment is memorized in **Custom**.

### 1 Press **AUDIO** to select **TA.1**.

Press **AUDIO** until **TA.1** appears in the display.

### 2 Press **▲** or **▼** to select a unit of distance.

Press **▲** to select centimeter and **cm** appears in the display. Press **▼** to select inch and **inch** appears in the display.

### 3 Press **AUDIO** to select **TA.2**.

Press **AUDIO** until **TA.2** appears in the display.

- When selecting **TA OFF** in **TA.1**, you cannot switch to **TA.2**.

### 4 Press **◀** or **▶** to select the speaker to be adjusted.

Each press of **◀** or **▶** selects the speaker in the following order:

**NW**



## Audio Adjustments

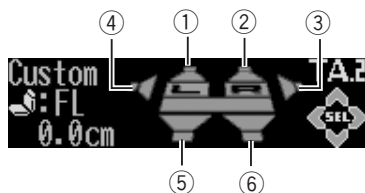

- ① High-range speaker left
- ② High-range speaker right
- ③ Middle-range speaker right
- ④ Middle-range speaker left
- ⑤ Low-range speaker left
- ⑥ Low-range speaker right

High-range speaker left—High-range speaker right—Middle-range speaker right—Middle-range speaker left—Low-range speaker left—Low-range speaker right

### STD

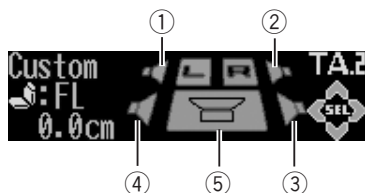

- ① Front speaker left
- ② Front speaker right
- ③ Rear speaker right
- ④ Rear speaker left
- ⑤ Subwoofer

Front speaker left—Front speaker right—Rear speaker right—Rear speaker left—Subwoofer

- You cannot select subwoofer when the subwoofer output is off.
- You cannot adjust the time alignment when neither **Front Left** nor **Front Right** is selected in the position selector mode.

### 5 Press ▲ or ▼ to adjust the distance between the selected speaker and the listening position.

Each press of ▲ or ▼ increases or decreases the distance.

**400.0cm – 0.0cm** is displayed as the distance is increased or decreased, if you have selected centimeters (**cm**).

**160inch – 0inch** is displayed as the distance is increased or decreased, if you have selected inches (**inch**).

- You can adjust the distance for the other speakers in the same way.

### 6 Press BAND to cancel the time alignment mode. □

## About the network function NW

The network function lets you divide the audio signal into different frequency bands, and then reproduce each of them through separate speaker units.

You can then make precise adjustments to the reproduced frequency band (with a low-pass filter or high-pass filter), level, phase and other parameters to match the characteristics of each speaker unit.

## Adjustable parameters

The network function enables adjustment of the following parameters. Make adjustments in line with the reproduced frequency band and characteristics of each connected speaker unit.

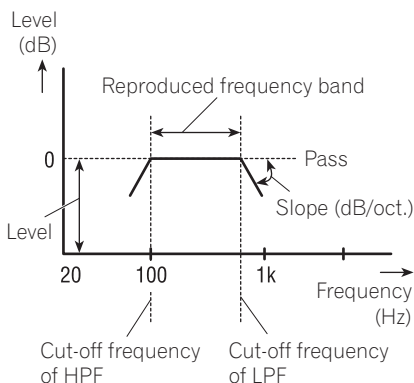

### Reproduced frequency band

Adjusting the HPF (high-pass filter) or LPF (low-pass filter) cut-off frequency lets you set the reproduced frequency band for each speaker unit.

- The HPF cuts frequencies (low) below the set frequency, letting high frequencies through.
- The LPF cuts frequencies (high) above the set frequency, letting low frequencies through.

### Level

The difference in reproduced levels between speaker units can be corrected.

### Slope

Adjusting the HPF/LPF slope (filter attenuation slope) lets you adjust the continuity of sound between speaker units.

- The slope indicates the number of decibels (dB) the signal is attenuated when the frequency is one octave higher (lower) (Unit:

dB/oct.). The steeper the slope, the more the signal is attenuated.

### Phase

You can switch phase (normal, reverse) for each speaker unit's input signal. When the continuity of sound between speakers is imprecise, try switching phase. This may improve the continuity of sound between speakers.

## Points concerning network adjustments

### Cut-off frequency adjustment

- With the low-range speaker installed in the rear tray, if you set **Low LPF** cut-off frequency high, bass sound is separated so that it appears to come from the rear. You are recommended to set **Low LPF** cut-off frequency to 100 Hz or lower.
- The maximum input power setting for middle- and high-range speakers is usually lower than that for low-range speakers. Remember that if **Mid HPF** or **High HPF** cut-off frequency is set lower than required, strong bass signal input may damage the speaker.

### Level adjustment

The basic frequencies of many musical instruments are in the middle range. First perform middle-range level adjustment, followed by high-range and then low-range level adjustment in that order.

### Slope adjustment

- If you set a small absolute value for the slope (for a gentle slope), interference between adjacent speaker units can easily result in degraded frequency response.
- If you set a large absolute value for the slope (for a steep slope), continuity of sound between speaker units is degraded, and sounds appear to be separated.

## Audio Adjustments

- If you set the slope to 0 dB/oct. (**Pass**), the audio signal bypasses the filter, so the filter does not have an effect.

### Phase adjustment

When the cross-over point value for filters on both sides is set to  $-12$  dB/oct., the phase is reversed 180 degrees at the filter cut-off frequency. In this case, reversing the phase assures improved sound continuity.

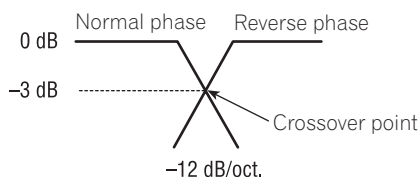

### Muting the speaker unit (filter)

You can mute each speaker unit (filter). When a speaker unit (filter) is muted, no sound is outputted from that speaker.

- If you mute the selected speaker unit (filter), **MUTE** blinks and no adjustments are possible.
- Even if any speaker unit (filter) is muted, you can adjust the parameters for other speaker units (filters).

#### 1 Press **AUDIO** and hold until second audio menu appears in the display, then press **AUDIO** to select **NW.1**.

After second audio menu is displayed, press **AUDIO** until **NW.1** appears in the display.

#### 2 Press **◀** or **▶** to select the speaker unit (filter) to be adjusted.

Each press of **◀** or **▶** selects the speaker unit (filter) in the following order:

**Low LPF** (low-range speaker LPF)—**Mid HPF** (middle-range speaker HPF)—**Mid LPF** (middle-range speaker LPF)—**High HPF** (high-range speaker HPF)

#### 3 Press and hold **▼** to mute the selected speaker unit (filter).

**MUTE** blinks in the display.

- To cancel the muting, press **▲**.

### Adjusting network

#### 1 Press **AUDIO** and hold until second audio menu appears in the display, then press **AUDIO** to select **NW.1**.

After second audio menu is displayed, press **AUDIO** until **NW.1** appears in the display.

#### 2 Press **◀** or **▶** to select the speaker unit (filter) to be adjusted.

Each press of **◀** or **▶** selects the speaker unit (filter) in the following order:

**Low LPF** (low-range speaker LPF)—**Mid HPF** (middle-range speaker HPF)—**Mid LPF** (middle-range speaker LPF)—**High HPF** (high-range speaker HPF)

#### 3 Press **AUDIO** to select **NW.2**.

Press **AUDIO** until **NW.2** appears in the display.

#### 4 Press **◀** or **▶** to select the cut-off frequency (crossover frequency) of the selected speaker unit (filter).

Each press of **◀** or **▶** selects cut-off frequencies (crossover frequencies) in the following order:

**Low LPF:** 31.5—40—50—63—80—100—125—160—200 (Hz)

**Mid HPF:** 31.5—40—50—63—80—100—125—160—200 (Hz)

**Mid LPF:** 1.6—2—2.5—3.15—4—5—6.3—8—10—12.5—16 (kHz)

**High HPF:** 1.6—2—2.5—3.15—4—5—6.3—8—10—12.5—16 (kHz)

#### 5 Press **▲** or **▼** to adjust the level of the selected speaker unit (filter).

Each press of **▲** or **▼** increases or decreases the level of the selected speaker unit (filter).

## Audio Adjustments

**±0 – –24** is displayed as the level is increased or decreased.

**+6 – –24** is displayed as the level is increased or decreased, only if you have selected **Low LPF**.

### 6 Press **AUDIO** to select **NW.3**.

Press **AUDIO** until **NW.3** appears in the display.

### 7 Press **◀** or **▶** to select the slope of the selected speaker unit (filter).

Each press of **◀** or **▶** selects slopes in the following order:

**Low LPF:** **–36 – –30 – –24 – –18 – –12** (dB/oct.)

**Mid HPF:** **–24 – –18 – –12 – –6 – Pass (0)** (dB/oct.)

**Mid LPF:** **–24 – –18 – –12 – –6 – Pass (0)** (dB/oct.)

**High HPF:** **–24 – –18 – –12 – –6** (dB/oct.)

### 8 Press **AUDIO** to select **NW.4**.

Press **AUDIO** until **NW.4** appears in the display.

### 9 Press **◀** or **▶** to select the phase of the selected speaker unit (filter).

Press **◀** to select reverse phase and **Reverse** appears in the display. Press **▶** to select normal phase and **Normal** appears in the display.

- You can adjust the parameters for other speaker units (filters) in the same way.

### 10 Press **BAND** to cancel the network adjustment mode.

## Using subwoofer output

This unit is equipped with a subwoofer output which can be switched on or off. When a subwoofer is connected to this unit, turn the subwoofer output on.

The subwoofer output phase can be switched between normal and reverse.

### 1 Press **AUDIO** to select **SW.1**.

Press **AUDIO** until **SW.1** appears in the display.

### 2 Press **▲** to turn subwoofer output on.

**SW : ON** appears in the display. Subwoofer output is now on.

- To turn subwoofer output off, press **▼**.

### 3 Press **◀** or **▶** to select the phase of subwoofer output.

Press **◀** to select reverse phase and **Reverse** appears in the display. Press **▶** to select normal phase and **Normal** appears in the display.

## Adjusting subwoofer settings

When the subwoofer output is on, you can adjust the cut-off frequency and the output level of the subwoofer.

### 1 Press **AUDIO** to select **SW.2**.

Press **AUDIO** until **SW.2** appears in the display.

- When the subwoofer output is on, you can select **SW.2**.

### 2 Press **◀** or **▶** to select cut-off frequency.

Each press of **◀** or **▶** selects cut-off frequencies in the following order:

**50 – 63 – 80 – 100 – 125 – 160 – 200** (Hz)

Only frequencies lower than those in the selected range are outputted from the subwoofer.

### 3 Press **▲** or **▼** to adjust the output level of the subwoofer.

Each press of **▲** or **▼** increases or decreases the level of the subwoofer. **+6 – –24** is displayed as the level is increased or decreased.

## Audio Adjustments

### Adjusting low pass filter attenuation slope

When the subwoofer output is on, you can adjust the continuity of sound between speaker units.

#### 1 Press **AUDIO** to select the slope setting.

Press **AUDIO** until **SW.3** appears in the display.

- When the subwoofer output is on, you can select **SW.3**.

#### 2 Press **◀** or **▶** to select slope.

Each press of **◀** or **▶** selects slopes in the following order:

**-18—-12—-6** (dB/oct.)



#### Note

When slope of subwoofer and high pass filter are **-12dB**, and same cut-off frequency, the phase is reversed 180 degrees at the cut-off frequency. In this case, reversing the phase assures improved sound continuity. 

### Using the high pass filter **STB**

When you do not want low sounds from the subwoofer output frequency range to play from the front or rear speakers, turn on the HPF (high pass filter). Only frequencies higher than those in the selected range are outputted from the front or rear speakers.

### Muting the speaker units (filters)

You can mute front and rear speaker units (filters) separately. When speaker units (filters) are muted, no sound is outputted from those speakers.

- If you mute the selected speaker unit (filter), **MUTE** blinks and no adjustments are possible.

- Even if any speaker unit (filter) is muted, you can adjust the parameters for other speaker units (filters).

#### 1 Press **AUDIO** and hold until second audio menu appears in the display, then press **AUDIO** to select **HP F1** (or **HP R1**).

After second audio menu is displayed, press **AUDIO** until **HP F1** (or **HP R1**) appears in the display.

#### 2 Press and hold **▼** to mute the selected speaker unit (filter).

**MUTE** blinks in the display.

- To cancel the muting, press **▲**.

### Setting the high pass filter for front speakers

#### 1 Press **AUDIO** and hold until second audio menu appears in the display, then press **AUDIO** to select **HP F1**.

After second audio menu is displayed, press **AUDIO** until **HP F1** appears in the display.

#### 2 Press **◀** or **▶** to select slope.

Each press of **◀** or **▶** selects slopes in the following order:

**-12—-6—Pass (0)** (dB/oct.)

- If you set the slope to 0 dB/oct. (**Pass**), the audio signal bypasses the filter, so the filter does not have an effect.

#### 3 Press **AUDIO** to select **HP F2**.

Press **AUDIO** until **HP F2** appears in the display.

#### 4 Press **◀** or **▶** to select cut-off frequency.

Each press of **◀** or **▶** selects cut-off frequencies in the following order:

**50—63—80—100—125—160—200** (Hz)

Only frequencies higher than those in the selected range are output from the front speakers.

### 5 Press ▲ or ▼ to adjust the output level of the front speakers.

Each press of ▲ or ▼ increases or decreases the level of the front speakers.  $\pm 0$  –  $-24$  is displayed as the level is increased or decreased.

## Setting the high pass filter for rear speakers

### 1 Press AUDIO and hold until second audio menu appears in the display, then press AUDIO to select HP R1.

After second audio menu is displayed, press AUDIO until HP R1 appears in the display.

### 2 Press ◀ or ▶ to select slope.

Each press of ◀ or ▶ selects slopes in the following order:

**-12** – **-6** – **Pass (0)** (dB/oct.)

- If you set the slope to 0 dB/oct. (**Pass**), the audio signal bypasses the filter, so the filter does not have an effect.

### 3 Press AUDIO to select HP R2.

Press AUDIO until HP R2 appears in the display.

### 4 Press ◀ or ▶ to select cut-off frequency.

Each press of ◀ or ▶ selects cut-off frequencies in the following order:

**50** – **63** – **80** – **100** – **125** – **160** – **200** (Hz)

Only frequencies higher than those in the selected range are output from the rear speakers.

### 5 Press ▲ or ▼ to adjust the output level of the rear speakers.

Each press of ▲ or ▼ increases or decreases the level of the rear speakers.  $\pm 0$  –  $-24$  is displayed as the level is increased or decreased. 

## Using the auto-equalizer

The auto-equalizer is the equalizer curve created by auto TA and EQ (refer to *Auto TA and EQ (auto-time alignment and auto-equalizing)*  on page 49).

You can turn the auto-equalizer on or off.

### 1 Press AUDIO and hold until second audio menu appears in the display, then press AUDIO to select AUTO EQ.

After second audio menu is displayed, press AUDIO until AUTO EQ appears in the display.

### 2 Press ▲ to turn the auto-equalizer on. Auto EQ ON appears in the display.

- To turn auto-equalizer off, press ▼.
- **Please set Auto EQ** appears. This indicates that you cannot turn the auto-equalizer on if auto TA and EQ has not been carried out. 

## Recalling equalizer curves

The equalizer lets you adjust the equalization to match car interior acoustic characteristics as desired.

There are seven stored equalizer curves which you can easily recall at any time. Here is a list of the equalizer curves:

Display	Equalizer curve
<b>SUPER BASS</b>	Super bass
<b>POWERFUL</b>	Powerful
<b>NATURAL</b>	Natural
<b>VOCAL</b>	Vocal
<b>FLAT</b>	Flat
<b>CUSTOM1</b>	Custom 1
<b>CUSTOM2</b>	Custom 2

- **CUSTOM1** and **CUSTOM2** are adjusted equalizer curves that you create. Adjustments can be made with a 13-band graphic equalizer.

## Audio Adjustments

- When **FLAT** is selected no supplement or correction is made to the sound. This is useful to check the effect of the equalizer curves by switching alternatively between **FLAT** and a set equalizer curve.

- **Press EQ to select the equalizer.**

Press **EQ** repeatedly to switch between the following equalizers:

**SUPER BASS—POWERFUL—NATURAL—VOCAL—FLAT—CUSTOM1—CUSTOM2** 

## Adjusting equalizer curves

The factory supplied equalizer curves, with the exception of **FLAT**, can be adjusted to a fine degree (nuance control).

### 1 Press AUDIO to select EQ1.

Press **AUDIO** until **EQ1** appears in the display.

### 2 Press ◀ or ▶ to select an equalizer curve.

### 3 Press ▲ or ▼ to adjust the equalizer curve.

Each press of **▲** or **▼** increases or decreases the equalizer curve respectively.

**+6 – –5** (or **–6**) is displayed as the equalizer curve is increased or decreased.

- The actual range of the adjustments are different depending on which equalizer curve is selected.

- The equalizer curve with all frequencies set to **0** cannot be adjusted. 

## Adjusting 13-band graphic equalizer

For **CUSTOM1** and **CUSTOM2** equalizer curves, you can adjust the level of each band.

- A separate **CUSTOM1** curve can be created for each source. (The built-in CD

player and the multi-CD player are set to the same equalizer adjustment setting automatically.) If you make adjustments when a curve other than **CUSTOM2** is selected, the equalizer curve settings will be memorized in **CUSTOM1**.

- A **CUSTOM2** curve can be created common to all sources. If you make adjustments when the **CUSTOM2** curve is selected, the **CUSTOM2** curve will be updated.

### 1 Recall the equalizer curve you want to adjust.

See *Recalling equalizer curves* on the previous page.

### 2 Press AUDIO to select EQ2.

Press **AUDIO** until **EQ2** appears in the display.

### 3 Press ◀ or ▶ to select the equalizer band to adjust.

Each press of **◀** or **▶** selects equalizer bands in the following order:

**50—80—125—200—315—500—800—1.25k—2k—3.15k—5k—8k—12.5k** (Hz)

### 4 Press ▲ or ▼ to adjust the level of the equalizer band.

Each press of **▲** or **▼** increases or decreases the level of the equalization band.

**+6 – –6** is displayed as the level is increased or decreased.

- You can then select another band and adjust the level.

### 5 Press BAND to cancel the 13-band graphic equalizer mode.

## Using BBE sound

With BBE, playback very close to the original sound can be obtained by correction with a combination of phase compensation and high-range boost for the delay of the high-frequency components and the amplitude deviation occurring during playback. This function makes it possible to reproduce the dynamic sound field as if you are listening to a live performance.

With BBE sound processing technology, you can adjust the level of BBE.

### 1 Press **AUDIO** to select **BBE**.

Press **AUDIO** until **BBE** appears in the display.

### 2 Press **▲** to turn **BBE** on.

- To cancel the BBE, press **▼**.

### 3 Press **◀** or **▶** to adjust the level of **BBE**.

Each press of **◀** or **▶** increases or decreases the level of BBE.

**+4** – **–4** is displayed as the level is increased or decreased.



#### Note

Manufactured under license from BBE Sound, Inc. The mark BBE is a trademark of BBE Sound, Inc. 

## Adjusting loudness

Loudness compensates for deficiencies in the low- and high-sound ranges at low volume.

### 1 Press **AUDIO** to select **LOUD**.

Press **AUDIO** until **LOUD** appears in the display.

### 2 Press **▲** to turn loudness on.

**LOUD:ON** appears in the display.

### 3 Press **▼** to turn loudness off.

**LOUD:OFF** appears in the display. 

## Using automatic sound levelizer

During driving, noise in the car changes according to the driving speed and road conditions. The automatic sound levelizer (ASL) monitors such varying noise and automatically increases the volume level, if this noise becomes greater. The sensitivity (variation of volume level to noise level) of ASL can be set to one of five levels.

### 1 Press **AUDIO** to select **ASL**.



Press **AUDIO** until **ASL** appears in the display.



Press **AUDIO** and hold until second audio menu appears in the display, then press **AUDIO** until **ASL** appears in the display.

### 2 Press **▲** to turn **ASL** on.

**ASL: ON** appears in the display.

- To turn ASL off, press **▼**.

### 3 Press **◀** or **▶** to select the desired **ASL** level.

Each press of **◀** or **▶** selects ASL level in the following order:

**Low** (low)—**Mid-Low** (mid-low)—**Mid** (mid)  
—**Mid-High** (mid-high)—**High** (high) 

## Adjusting source levels

SLA (source level adjustment) lets you adjust the volume level of each source to prevent radical changes in volume when switching between sources.

- Settings are based on the FM tuner volume level, which remains unchanged.

**1 Compare the FM tuner volume level with the level of the source you wish to adjust.**



## Audio Adjustments

### 2 Press **AUDIO** to select **SLA**.

**NW**

Press **AUDIO** until **SLA** appears in the display.

**STD**

Press **AUDIO** and hold until second audio menu appears in the display, then press **AUDIO** until **SLA** appears in the display.

▪ When selecting the FM tuner as the source, you cannot switch to **SLA**.

### 3 Press **▲** or **▼** to adjust the source volume.

Each press of **▲** or **▼** increases or decreases the source volume.

**+4** – **-4** is displayed as the source volume is increased or decreased.



#### Notes

- The AM tuner volume level can also be adjusted with source level adjustments.
- The built-in CD player and the multi-CD player are set to the same source level adjustment volume automatically.
- External unit 1 and external unit 2 are set to the same source level adjustment volume automatically. 

## Auto TA and EQ (auto-time alignment and auto-equalizing) **STD**

The auto-time alignment is automatically adjusted for the distance between each speaker and the listening position.

The auto-equalizer automatically measures the car interior acoustic characteristics, and then creates the auto-equalizer curve based on that information.



### WARNING

To prevent accidents, never carry out auto TA and EQ while driving. When this function measures the car interior acoustic characteristics to create an auto-equalizer curve, a loud measurement tone (noise) may be outputted from the speakers.



### CAUTION

- Carrying out auto TA and EQ under the following conditions may damage the speakers. Be sure to check the conditions thoroughly before carrying out auto TA and EQ.
  - When speakers are incorrectly connected. (e.g., When a rear speaker is connected to a subwoofer output.)
  - When a speaker is connected to a power amp delivering output higher than the speaker's maximum input power capability.
- If the microphone is placed in an unsuitable position the measurement tone may become loud and measurement may take a long time, resulting in a drain on battery power. Be sure to place the microphone in the specified location.

## Before operating the auto TA and EQ function

- Carry out auto TA and EQ in as quiet a place as possible, with the car engine and air conditioning switched off. Also cut power to car phones or portable telephones in the car, or remove them from the car before carrying out auto TA and EQ. Sounds other than the measurement tone (surrounding sounds, engine sound, telephones ringing etc.) may prevent correct measurement of the car interior acoustic characteristics.

- Be sure to carry out auto TA and EQ using the supplied microphone. Using another microphone may prevent measurement, or result in incorrect measurement of the car interior acoustic characteristics.
- When front speaker is not connected, auto TA and EQ cannot be carried out.
- When muting the front speaker units, auto TA and EQ cannot be carried out. (Refer to page 45.)
- When this unit is connected to a power amp with input level control, auto TA and EQ may not be possible if you lower power amp input level. Set the power amp's input level to the standard position.
- When this unit is connected to a power amp with an LPF, turn off the LPF on the power amp before carrying out auto TA and EQ. In addition, the cut-off frequency for built-in LPF of an active subwoofer should be set to the highest frequency.
- The time alignment value calculated by auto TA and EQ may differ from the actual distance in the following circumstances. However, the distance has been calculated by computer to be the optimum delay to give accurate results for the circumstances, so please continue to use this value.
  - When the reflected sound within a vehicle is strong and delays occur.
  - When delays occur for low sounds due to the influence of the LPF on active subwoofers or external amps.
- Auto TA and EQ changes the audio settings as below:
  - The fader/balance settings return to the center position. (Refer to page 40.)
  - The graphic equalizer curve switches to **FLAT**. (Refer to page 46.)
  - When a subwoofer is connected to this unit, it will be adjusted automatically to both subwoofer output and high pass filter setting for rear speaker.

- If you carry out auto TA and EQ when a previous setting of this already exists, the setting will be replaced.

## Carrying out auto TA and EQ

### 1 Stop the car in a place that is as quiet as possible, close all doors, windows and the sun roof, and then turn the engine off.

If the engine is left running, engine noise may prevent correct auto TA and EQ.

### 2 Fix the supplied microphone in the center of the headrest of the driver's seat, facing forward, using the belt (sold separately).

The auto TA and EQ may differ depending on where you place the microphone. If desired, place the microphone on the front passenger seat to carry out auto TA and EQ.

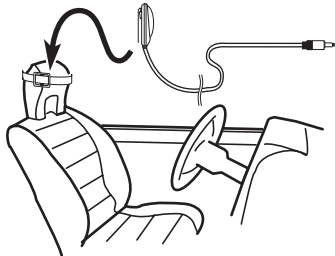

### 3 Turn the ignition switch to ON or ACC.

If the car's air conditioner or heater is turned on, turn it off. Noise from the fan in the air conditioner or heater may prevent correct auto TA and EQ.

- Press **SOURCE** to turn the source on if this unit is turned off.

### 4 Select the position for the seat on which the microphone is placed.

Refer to *Using the position selector* on page 39.

- If no position is selected before you start auto TA and EQ, **Front Left** is selected automatically.

## Audio Adjustments

- 5 Press **SOURCE** and hold until the unit turns off.
- 6 Press **OPEN** to open the front panel.
- 7 Press and hold **AUDIO** to enter the auto TA and EQ measurement mode.
- 8 Plug the microphone into the microphone input jack on this unit.

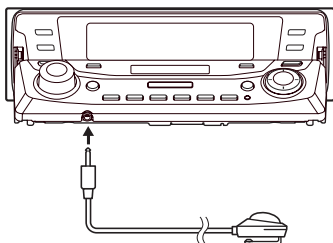

- 9 Press **▲** to start the auto TA and EQ.
- 10 Get out of the car and close the door within 10 seconds when the 10-second count-down starts.  
The measurement tone (noise) is outputted from the speakers, and auto TA and EQ begins.
  - When all speakers are connected, auto TA and EQ is completed in about six minutes.
  - To stop auto TA and EQ, press any buttons other than **BAND**.
  - To cancel auto TA and EQ part way through, press **BAND**.
- 11 When auto TA and EQ is completed, **Complete** is displayed.  
When correct measurement of car interior acoustic characteristics is not possible, an error message is displayed. (Refer to *Understanding auto TA and EQ error messages* on page 60.)
- 12 Press **BAND** to cancel the auto TA and EQ mode.

- 13 Store the microphone carefully in the glove compartment.

Store the microphone carefully in the glove compartment or any other safe place. If the microphone is subjected to direct sunlight for an extended period, high temperatures may cause distortion, color change or malfunction.



### Note

Make sure you have disconnected the microphone before pressing **OPEN** to open or close the panel (an alert sounds if the mic is still connected). ▣

## Adjusting initial settings

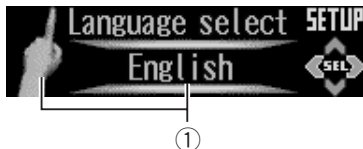

Initial settings lets you perform initial setup of different settings for this unit.

### ① Function display

Shows the function status.

- 1 Press **SOURCE** and hold until the unit turns off.
- 2 Press **OPEN** to open the front panel.
- 3 Press **FUNCTION** and hold until function name appears in the display.
- 4 Press **FUNCTION** to select one of the initial settings.

Press **FUNCTION** repeatedly to switch between the following settings:

**Language select** (language selection)—**Clock** (clock)—**AUX** (auxiliary input)—**Dimmer** (dimmer)—**Brightness** (brightness)—**Digital ATT** (digital attenuator)—**Mute** (telephone muting/attenuation)—**FM tuning step** (FM tuning step)—**AM tuning step** (AM tuning step)—**Warning tone** (warning tone)—**Face auto open** (flap auto open)—**Demonstration** (feature demo)—**Reverse mode** (reverse mode)—**Ever-scroll** (ever scroll)

Use the following instructions to operate each particular setting.

- To cancel initial settings, press **BAND**.
- You can also cancel initial settings by holding down **FUNCTION** until the unit turns off.

## Selecting the display language

This unit allows you to select the display language.

### 1 Press **FUNCTION** to select **Language select**.

Press **FUNCTION** repeatedly until **Language select** appears in the display.

### 2 Press **◀** or **▶** to select the language.

Each press of **◀** or **▶** selects languages in the following order:

**English—Español—Português**

## Setting the clock

Use these instructions to set the clock.

### 1 Press **FUNCTION** to select **Clock**.

Press **FUNCTION** repeatedly until **Clock** appears in the display.

### 2 Press **◀** or **▶** to select the segment of the clock display you wish to set.

Pressing **◀** or **▶** will select one segment of the clock display:

Hour—Minute

As you select segments of the clock display the segment selected will be highlighted.



### 3 Press **▲** or **▼** to set the clock.

Pressing **▲** will increase the selected hour or minute. Pressing **▼** will decrease the selected hour or minute.

## Initial Settings

### Switching the auxiliary setting

It is possible to use auxiliary equipment with this unit. Activate the auxiliary setting when using auxiliary equipment connected to this unit.

#### 1 Press **FUNCTION** to select **AUX**.

Press **FUNCTION** repeatedly until **AUX** appears in the display.

#### 2 Press **▲** or **▼** to turn **AUX** on or off.

Pressing **▲** or **▼** will turn **AUX** on or off and that status will be displayed (e.g., **AUX ON**). 

### Switching the dimmer setting

To prevent the display from being too bright at night, the display is automatically dimmed when the car's headlights are turned on. You can turn the dimmer on or off.

#### 1 Press **FUNCTION** to select **Dimmer**.

Press **FUNCTION** repeatedly until **Dimmer** appears in the display.

#### 2 Press **▲** or **▼** to turn **Dimmer** on or off.

Pressing **▲** or **▼** will turn **Dimmer** on or off and that status will be displayed (e.g., **Dimmer ON**). 

### Adjusting the brightness

Display brightness adjustment lets you adjust the display for easier viewing when lighting conditions change.

#### 1 Press **FUNCTION** to select **Brightness**.

Press **FUNCTION** repeatedly until **Brightness** appears in the display.

#### 2 Press **◀** or **▶** to adjust the brightness level.

Each press of **◀** or **▶** increases or decreases the brightness level. **00 – 31** is displayed as the level is increased or decreased. 

### Correcting distorted sound

When listening to a CD or other source on which the recording level is high, setting the equalizer curve level to high may result in distortion. You can switch the digital attenuator to low to reduce distortion.

- Sound quality is better at the high setting so this setting is usually used.

#### 1 Press **FUNCTION** to select **Digital ATT**.

Press **FUNCTION** repeatedly until **Digital ATT** appears in the display.

#### 2 Press **◀** or **▶** to switch **Digital ATT** high or low.

Pressing **◀** or **▶** will switch between **High** (high) and **Low** (low) and that status will be displayed. 

### Switching the sound muting/attenuation

Sound from this system is muted or attenuated automatically when a call is made or received using a cellular telephone connected to this unit.

- The sound is turned off, **MUTE** or **ATT** is displayed and no audio adjustment is possible.
- Operation returns to normal when the phone connection is ended.

## Initial Settings

### 1 Press **FUNCTION** to select **Mute**.

Press **FUNCTION** repeatedly until **Mute** appears in the display.

### 2 Press **◀** or **▶** to select the desired setting.

Each press of **◀** or **▶** selects settings in the following order:

**TEL mute** (muting)— **10dB ATT** (attenuation) — **20dB ATT** (attenuation)

**20dB ATT** has a stronger effect than **10dB ATT**. 

## Setting the FM tuning step

The FM tuning step employed by seek tuning can be switched between 100 kHz, the preset step, and 50 kHz.

### 1 Press **FUNCTION** to select **FM tuning step**.

Press **FUNCTION** repeatedly until **FM tuning step** appears in the display.

### 2 Press **◀** or **▶** to select the **FM tuning step**.

Pressing **◀** or **▶** will switch the FM tuning step between 100 kHz and 50 kHz. The selected FM tuning step will appear in the display.

### **Note**

If seek tuning is performed in 50 kHz steps, stations may be tuned in imprecisely. Tune in the stations with manual tuning or use seek tuning again. 

## Setting the AM tuning step

The AM tuning step can be switched between 9 kHz, the preset step, and 10 kHz. When

using the tuner in North, Central or South America, reset the tuning step from 9 kHz (531 – 1,602 kHz allowable) to 10 kHz (530 – 1,640 kHz allowable).

### 1 Press **FUNCTION** to select **AM tuning step**.

Press **FUNCTION** repeatedly until **AM tuning step** appears in the display.

### 2 Press **◀** or **▶** to select the **AM tuning step**.

Pressing **◀** or **▶** will switch the AM tuning step between 9 kHz and 10 kHz. The selected AM tuning step will appear in the display. 

## Switching the warning tone

If the front panel is not detached from the head unit within five seconds of turning off the ignition, a warning tone will sound. You can turn off the warning tone.

### 1 Press **FUNCTION** to select **Warning tone**.

Press **FUNCTION** repeatedly until **Warning tone** appears in the display.

### 2 Press **▲** or **▼** to turn **Warning tone on or off**.

Pressing **▲** or **▼** will turn **Warning tone** on or off and that status will be displayed (e.g., **Warning tone ON**). 

## Switching the flap auto open

For theft protection, the front panel opens automatically and easily detaches. Flap auto open is on as a default.

## Initial Settings

### 1 Press FUNCTION to select

#### Face auto open.

Press **FUNCTION** repeatedly until **Face auto open** appears in the display.

### 2 Press ▲ or ▼ to turn Face auto open on or off.

Pressing ▲ or ▼ will turn **Face auto open** on or off and that status will be displayed (e.g., **Face auto open ON**). 

## Using the feature demo

The feature demo automatically starts when power to this unit is turned off while the ignition switch is set to ACC or ON.

You can turn the feature demo on or off.



### Important

The red lead (ACC) of this unit should be connected to a terminal coupled with ignition switch on/off operations. If this is not done, the vehicle battery may be drained.

### 1 Press FUNCTION to select Demonstration.

Press **FUNCTION** repeatedly until **Demonstration** appears in the display.

### 2 Press ▲ or ▼ to turn Demonstration on or off.

Pressing ▲ or ▼ will turn **Demonstration** on or off and that status will be displayed (e.g., **Demonstration ON**). 

## Using reverse mode

If you do not perform an operation within about 30 seconds, screen indications start to reverse, and then continue reversing every 10 seconds.

You can turn the reverse mode on or off.

### 1 Press FUNCTION to select Reverse mode.

Press **FUNCTION** repeatedly until **Reverse mode** appears in the display.

### 2 Press ▲ or ▼ to turn Reverse mode on or off.

Pressing ▲ or ▼ will turn **Reverse mode** on or off and that status will be displayed (e.g., **Reverse mode ON**). 

## Switching the Ever Scroll

When Ever Scroll is set to ON, CD text information scrolls continuously in the display. Set to OFF if you prefer the information to scroll just once.

### 1 Press FUNCTION to select Ever-scroll.

Press **FUNCTION** repeatedly until **Ever-scroll** appears in the display.

### 2 Press ▲ or ▼ to turn Ever-scroll on or off.

Pressing ▲ or ▼ will turn **Ever-scroll** on or off and that status will be displayed (e.g., **Ever-scroll ON**). 

## Turning the clock display on or off

You can turn the clock display on or off.

- **Press CLOCK to turn the clock display on or off.**

Each press of **CLOCK** turns the clock display on or off.

Clock display appears on LCD display.

- The clock display disappears temporarily when you perform other operations, but the clock display appears again after 25 seconds.



### Note

Even when the sources are off, the clock display appears on the display. Pressing **CLOCK** turns the clock display on or off. 

## Using the AUX source

An IP-BUS-RCA Interconnector such as the CD-RB20/CD-RB10 (sold separately) lets you connect this unit to auxiliary equipment featuring RCA output. For more details, refer to the IP-BUS-RCA Interconnector owner's manual.

## Selecting AUX as the source

- **Press SOURCE to select AUX as the source.**

Press **SOURCE** until **AUX** appears in the display.

- If the auxiliary setting is not turned on, **AUX** cannot be selected. For more details, see *Switching the auxiliary setting* on page 53.

## Setting the AUX title

The title displayed for the **AUX** source can be changed.

- 1 **Press OPEN to open the front panel.**

- 2 **After you have selected AUX as the source, press FUNCTION and hold until Title input appears in the display.**

- 3 **Press button 1 to select the desired character type.**

Press button **1** repeatedly to switch between the following character types:  
Alphabet (upper case), numbers and symbols—Alphabet (lower case)—European letters, such as those with accents (e.g., **á, à, â, ç**)

- You can select to input numbers and symbols by pressing button **2**.

- 4 **Press ▲ or ▼ to select a letter of the alphabet.**

Each press of **▲** will display a letter of the alphabet in **A B C ... X Y Z**, numbers and symbols in **1 2 3 ... @ # <** order. Each press of **▼** will display a letter in the reverse order, such as **Z Y X ... C B A**.



- 5 **Press ► to move the cursor to the next character position.**

When the letter you want is displayed, press **►** to move the cursor to the next position and then select the next letter. Press **◀** to move backwards in the display.

- 6 **Move the cursor to the last position by pressing ► after entering the title.**

When you press **►** one more time, the entered title is stored in memory.

- 7 **Press BAND to return to the playback display.** 



## Other Functions

### Using different entertainment displays

You can enjoy entertainment displays while listening to each sound source.

#### 1 Press OPEN to open the front panel.

#### 2 Press ENTERTAINMENT.

Each time you press **ENTERTAINMENT** the display changes in the following order:

##### Form 1

Background visual 1—Background visual 2—  
Background visual 3—Background visual 4—  
Background visual 5—Background picture 1  
—Background picture 2—Background picture  
3—Background picture 4—Background pic-  
ture 5—Entertainment off—Spectrum analyzer  
—Level meter—Level indicator 1—Level indi-  
cator 2—Entertainment clock—Movie screen  
1—Movie screen 2

##### Form 2

Wall paper 1—Wall paper 2—Wall paper 3—  
Spectrum analyzer—Level meter—Level indi-  
cator 1—Level indicator 2—Entertainment  
clock—Movie screen 1—Movie screen 2 

### Using the PGM button

You can operate the preprogrammed functions for each source by using **PGM** on the remote control.

- **Press PGM to turn pause on when selecting built-in CD player, multi-CD player, DVD player or multi-DVD player as the source.**

- To turn pause off, press **PGM** again.

- **Press PGM and hold to turn BSM on when selecting tuner as the source.**

- Press **PGM** and hold until the BSM turns on.
- To cancel the storage process, press **PGM** again.

- **Press PGM and hold to turn BSSM on when selecting television as the source.**

Press **PGM** and hold until the BSSM turns on.

- To cancel the storage process, press **PGM** again. 

### Rewriting the entertainment displays

You can rewrite the entertainment display.

Please create or download the data using your Computer, and record it on CD-R. For details, please visit <http://www.pioneer.co.jp/car/pclink3a/>.



#### Important

Once the rewriting process has started, do not close the front panel or turn the ignition off, until it is completed.

#### 1 Press SOURCE and hold until the unit turns off.

#### 2 Press OPEN to open the front panel.

#### 3 Press and hold ENTERTAINMENT and DISPLAY until the unit goes into download mode.

**DOWNLOAD** appears in the LCD display, and then CD loading slot appears.

- If a disc is loaded in the unit, it is ejected automatically.

#### 4 Insert the disc containing the rewritten data into the CD loading slot.

Data rewriting will start automatically.

**Now loading** is displayed during rewriting.

#### 5 After Finished is displayed, press EJECT to eject the disc.

Download mode is exited and unit turns off.

**Notes**

- Do not insert anything other than a CD into the CD loading slot.
- It can take several minutes to complete this operation.
- During download mode, buttons other than **OPEN** and **EJECT** are inactive.
- To cancel download mode, press **EJECT**.
- If the rewriting process does not operate properly, an error message such as **CD ERROR** may be displayed. Refer to *Understanding error message on rewriting the entertainment displays* on page 60.

**Introduction of DVD operation**

You can use this unit with a separately sold DVD player or multi-DVD player.

For details concerning operation, refer to the DVD player's or multi-DVD player's operation manual. This section provides information on DVD operations with this unit which differs from that described in the DVD player's or multi-DVD player's operation manual.

**Operation**

You can use the following function with this unit. (Reference page is in this manual.)

- *Using ITS playlist and disc title functions* (Refer to the next page.)

Also, operation of the following function with this unit differs. (Reference page is in this manual.)

- *Function menu switching* (Refer to this page.)
- *Selecting discs from the disc list* (Refer to the next page.)

**Function menu switching**

- **During DVD playback, press FUNCTION to display the function names.**

Press **FUNCTION** repeatedly to switch between the following functions:

Disc list—**Play mode** (repeat play)—**Pause** (pause)

- **During Video CD playback, press FUNCTION to display the function names.**

Press **FUNCTION** repeatedly to switch between the following functions:

Disc list—**Repeat mode** (repeat play)—**Pause** (pause)

- **During CD playback, press FUNCTION to display the function names.**

Press **FUNCTION** repeatedly to switch between the following functions:

Disc list—**Play mode/Repeat mode** (repeat play)—**Random mode** (random play)

—**Scan mode** (scan play)—**Pause** (pause)

—**ITS play mode** (ITS play)

**Notes**

- When using this unit with multi-DVD player, you can switch to disc list and **ITS play mode**.
- Repeat play function is different depending on the disc types.
  - During DVD playback, press ◀ or ▶ to select the repeat range.
  - During Video CD or CD playback, press ▲ or ▼ to turn repeat play on or off.

## Other Functions

### Selecting discs from the disc list

Disc list lets you see the list of disc types or disc titles and you can select one of them to play back.

- You can operate this function only when a multi-DVD player is connected to this unit.

- 1 Press **OPEN** to open the front panel.
- 2 Press **FUNCTION** to select disc list.
- 3 Press **▲** or **▼** to scroll through the list of disc types or disc titles.
- 4 Press **▶** to play the disc.  
That selection will begin to play.

### Using ITS playlist and disc title functions

During CD playback when using this unit with a multi-DVD player, you can use these functions. Operation is same as for multi-CD player. Please refer to multi-CD player section. 

## Additional Information

### Understanding built-in CD player error messages

When problems occur during CD play an error message may appear on the display. If an error message appears, refer to the table below to see what the problem is and the suggested method of correcting the problem. If the error cannot be corrected, contact your dealer or your nearest Pioneer Service Center.

Message	Cause	Action
<b>ERROR-11, 12, 17, 30</b>	Dirty disc	Clean disc.
<b>ERROR-11, 12, 17, 30</b>	Scratched disc	Replace disc.
<b>ERROR-10, 11, 12, 17, 30, A0</b>	Electrical or mechanical	Turn the ignition ON and OFF, or switch to a different source, then back to the CD player.
<b>ERROR-22, 23</b>	The CD format cannot be played back	Replace disc.
<b>ERROR-44</b>	All tracks are skip tracks	Replace disc.



### Understanding auto TA and EQ error messages

When correct measurement of car interior acoustic characteristics is not possible using the auto TA and EQ, an error message may appear on the display. If an error message appears, refer to the table below to see what the problem is and the suggested method of correcting the problem. After checking, try again.

Message	Cause	Action
<b>MIC Error</b>	Microphone is not connected.	Plug the supplied microphone securely into the jack.
<b>Front SP Error, FL speaker Error, FR speaker Error, RL speaker Error, RR speaker Error, Subwoofer Error</b>	The microphone cannot pick up the measuring tone of a speaker.	<ul style="list-style-type: none"> <li>• Confirm that the speakers are connected correctly.</li> <li>• Correct the input level setting of the power amp connected to the speakers.</li> <li>• Set the microphone correctly.</li> </ul>
<b>Noise Error</b>	The surrounding noise level is too high.	<ul style="list-style-type: none"> <li>• Stop your car in a place that is as quiet as possible, and switch off the engine, air conditioner or heater.</li> <li>• Set the microphone correctly.</li> </ul>
<b>Not available</b>	The operation mode is set to NW mode.	The auto TA and EQ function does not work in NW mode.



### Understanding error message on rewriting the entertainment displays

When problems occur during rewriting the entertainment displays an error message may appear on the display. If an error message appears refer to the table below to see what the problem is and the suggested method of correcting the problem. If the error cannot be corrected, contact your dealer or your nearest Pioneer Service Center.

Message	Cause	Action
<b>CD ERROR</b>	CD player error	Press <b>EJECT</b> and check the disc.

## Additional Information

Message	Cause	Action
<b>CD ERROR A0</b>	Electrical error	Turn the ignition ON and OFF.
<b>Disc ERROR</b>	The disc does not contain the necessary data	Press <b>EJECT</b> and replace the disc.
<b>Download ERROR, Transmit ERROR</b>	Writing error	Press <b>EJECT</b> and retry the rewriting.



### CD player and care

- Use only CDs that have either of the two Compact Disc Digital Audio marks as shown below.



- Use only normal, round CDs. If you insert irregular, non-round, shaped CDs they may jam in the CD player or not play properly.



- Check all CDs for cracks, scratches or warping before playing. CDs that have cracks, scratches or are warped may not play properly. Do not use such discs.
- Avoid touching the recorded (non-printed) surface when handling the disc.
- Store discs in their cases when not in use.
- Keep discs out of direct sunlight and do not expose the discs to high temperatures.
- Do not attach labels, write on or apply chemicals to the surface of the discs.

- To clean a CD, wipe the disc with a soft cloth outward from the center.



- If the heater is used in cold weather, moisture may form on components inside the CD player. Condensation may cause the CD player to malfunction. If you think that condensation is a problem turn off the CD player for an hour or so to allow it to dry out and wipe any damp discs with a soft cloth to remove the moisture.
- Road shocks may interrupt CD playback. ■

### CD-R/CD-RW discs

- When CD-R/CD-RW discs are used, playback is possible only for discs which have been finalized.
- It may not be possible to play back CD-R/CD-RW discs recorded on a music CD recorder or a personal computer because of disc characteristics, scratches or dirt on the disc, or dirt, condensation, etc., on the lens of this unit.
- Playback of discs recorded on a personal computer may not be possible, depending on the application settings and the environment. Please record with the correct format. (For details, contact the manufacturer of the application.)
- Playback of CD-R/CD-RW discs may become impossible in case of direct exposure to sunlight, high temperatures, or the storage conditions in the car.
- Titles and other text information recorded on a CD-R/CD-RW disc may not be displayed by this unit (in the case of audio data (CD-DA)).

## Additional Information

- This unit conforms to the track skip function of the CD-R/CD-RW disc. The tracks containing the track skip information are skipped automatically (in case of audio data (CD-DA)).
- If you insert a CD-RW disc into this unit, time to playback will be longer than when you insert a conventional CD or CD-R disc.
- Read the precautions with CD-R/CD-RW discs before using them. 

### MP3, WMA and WAV files

- MP3 is short for MPEG Audio Layer 3 and refers to an audio compression technology standard.
- WMA is short for Windows Media™ Audio and refers to an audio compression technology that is developed by Microsoft Corporation. WMA data can be encoded by using Windows Media Player version 7 or later.
- WAV is short for waveform. It is a standard audio file format for Windows®.
- With some applications used to encode WMA files, this unit may not operate correctly.
- With some applications used to encode WMA files, album names and other text information may not be correctly displayed.
- This unit allows playback of MP3/WMA/WAV files on CD-ROM, CD-R and CD-RW discs. Disc recordings compatible with level 1 and level 2 of ISO9660 and with the Romeo and Joliet file system can be played back.
- It is possible to play back multi-session compatible recorded discs.
- MP3/WMA/WAV files are not compatible with packet write data transfer.
- The maximum number of characters which can be displayed for a file name, including

the extension (.mp3, .wma or .wav), is 64, from the first character.

- The maximum number of characters which can be displayed for a folder name is 64.
- In case of files recorded according to the Romeo file system, only the first 64 characters can be displayed.
- When playing discs with MP3/WMA/WAV files and audio data (CD-DA) such as CD-EXTRA and MIXED-MODE CDs, both types can be played only by switching mode between MP3/WMA/WAV and CD-DA.
- The folder selection sequence for playback and other operations becomes the writing sequence used by the writing software. For this reason, the expected sequence at the time of playback may not coincide with the actual playback sequence. However, there also is some writing software which permits setting of the playback order.



#### Important

- When naming an MP3/WMA/WAV file, add the corresponding filename extension (.mp3, .wma or .wav).
- This unit plays back files with the filename extension (.mp3, .wma or .wav) as an MP3/WMA/WAV file. To prevent noise and malfunctions, do not use these extensions for files other than MP3/WMA/WAV files.

### MP3 additional information

- Files are compatible with the ID3 Tag Ver. 1.0, 1.1, 2.2, 2.3 and 2.4 formats for display of album (disc title), track (track title), artist (track artist) and comments. Ver. 2.x of ID3 Tag is given priority when both Ver. 1.x and Ver. 2.x exist.
- The emphasis function is valid only when MP3 files of 32, 44.1 and 48 kHz frequencies are played back. (16, 22.05, 24, 32,

## Additional Information

44.1, 48 kHz sampling frequencies can be played back.)

- There is no m3u playlist compatibility.
- There is no compatibility with the MP3i (MP3 interactive) or mp3 PRO formats.
- The sound quality of MP3 files generally becomes better with an increased bit rate.

This unit can play recordings with bit rates from 8 kbps to 320 kbps, but in order to be able to enjoy sound of a certain quality, we recommend using only discs recorded with a bit rate of at least 128 kbps.

### WMA additional information

- This unit plays back WMA files encoded by Windows Media Player version 7, 7.1, 8 and 9.
- You can only play back WMA files in the frequencies 32, 44.1 and 48 kHz.
- The sound quality of WMA files generally becomes better with an increased bit rate. This unit can play recordings with bit rates from 48 kbps to 320 kbps (CBR) or from 48 kbps to 384 kbps (VBR), but in order to be able to enjoy sound of a certain quality, we recommend using discs recorded with a higher bit rate.
- This unit doesn't support the following formats.
  - Windows Media Audio 9 Professional (5.1ch)
  - Windows Media Audio 9 Lossless
  - Windows Media Audio 9 Voice

### WAV additional information

- This unit plays back WAV files encoded in Linear PCM (LPCM) format or MS ADPCM format.
- You can only play back WAV files in the frequencies 16, 22.05, 24, 32, 44.1 and 48 kHz (LPCM), or 22.05 and 44.1 kHz (MS

ADPCM). The sampling frequency shown in the display may be rounded.

- The sound quality of WAV files generally becomes better with a larger number of quantization bits. This unit can play recordings with 8 and 16 (LPCM) or 4 (MS ADPCM) quantization bits, but in order to be able to enjoy sound of a certain quality, we recommend using discs recorded with the larger number of quantization bits. □

## About folders and MP3/WMA/WAV files

- An outline of a CD-ROM with MP3/WMA/WAV files on it is shown below. Subfolders are shown as folders in the folder currently selected.

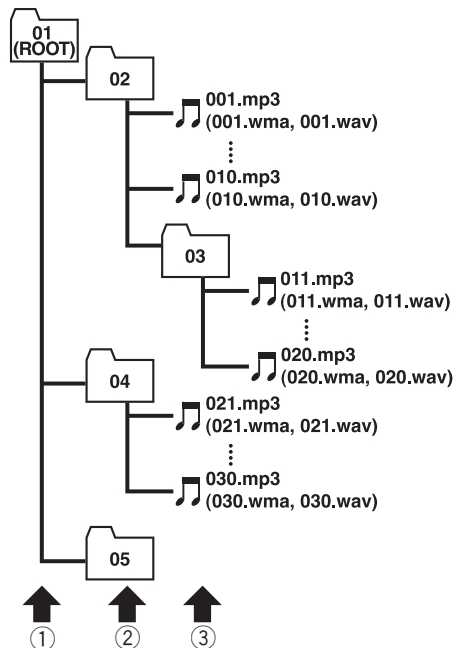

## Additional Information

- ① **First level**
- ② **Second level**
- ③ **Third level**



### Notes

- This unit assigns folder numbers. The user can not assign folder numbers.
- It is not possible to check folders that do not include MP3/WMA/WAV files. (These folders will be skipped without displaying the folder number.)
- MP3/WMA/WAV files in up to 8 tiers of folders can be played back. However, there is a delay in the start of playback on discs with numerous tiers. For this reason we recommend creating discs with no more than 2 tiers.
- It is possible to play back up to 99 folders on one disc.



## Additional Information

### DSP adjustment value record sheet

#### 3-way network mode **NW**

##### Network setting

Filter	Low LPF	Mid HPF	Mid LPF	High HPF
Cut-off frequency				
Level				
Slope				
Phase				

##### Time alignment setting

Speaker unit	High-range speaker		Middle-range speaker		Low-range speaker	
	Left	Right	Left	Right	Left	Right
Distance						

#### Standard mode **STD**

##### Network setting

Filter	Subwoofer	HPF (front)	HPF (rear)
Cut-off frequency			
Level			
Slope			
Phase		—	—

##### Time alignment setting

Speaker unit	Front speaker		Rear speaker		Subwoofer
	Left	Right	Left	Right	
Distance					

### Equalizer curves

#### CUSTOM2 curve

Frequency	50	80	125	200	315	500	800	1.25k	2k	3.15k	5k	8k	12.5k
Level													



## Additional Information

### Terms

#### Bit rate

This expresses data volume per second, or bps units (bits per second). The higher the rate, the more information is available to reproduce the sound. Using the same encoding method (such as MP3), the higher the rate, the better the sound.

#### ID3 tag

This is a method of embedding track-related information in an MP3 file. This embedded information can include the track title, the artist's name, the album title, the music genre, the year of production, comments and other data. The contents can be freely edited using software with ID3 Tag editing functions. Although the tags are restricted as to the number of characters, the information can be viewed when the track is played back.

#### ISO9660 format

This is the international standard for the format logic of CD-ROM folders and files. For the ISO9660 format, there are regulations for the following two levels.

##### Level 1:

The file name is in 8.3 format (the name consists of up to 8 characters, half-byte English capital letters and half-byte numerals and the “\_” sign, with a file-extension of three characters.)

##### Level 2:

The file name can have up to 31 characters (including the separation mark “.” and a file extension). Each folder contains less than 8 hierarchies.

#### Extended formats

Joliet:

File names can have up to 64 characters.

Romeo:

File names can have up to 128 characters.

#### Linear PCM (LPCM)/Pulse code modulation

This stands for linear pulse code modulation, which is the signal recording system used for music CDs and DVDs.

#### m3u

Playlists created using the “WINAMP” software have a playlist file extension (.m3u).

#### MP3

MP3 is short for MPEG Audio Layer 3. It is an audio compression standard set by a working group (MPEG) of the ISO (International Standards Organization). MP3 is able to compress audio data to about 1/10th the level of a conventional disc.

#### MS ADPCM

This stands for Microsoft adaptive differential pulse code modulation, which is the signal recording system used for the multimedia software of Microsoft Corporation.

#### Multi-session

Multi-session is a recording method that allows additional data to be recorded later. When recording data on a CD-ROM, CD-R or CD-RW, etc., all data from beginning to end is treated as a single unit or session. Multi-session is a method of recording more than 2 sessions on one disc.

#### Number of quantization bits

The number of quantization bits is one factor in the overall sound quality; the higher the “bit-depth”, the better the sound quality. However, increasing the bit-depth also increases the amount of data and therefore storage space required.

#### Packet write

This is a general term for a method of writing on CD-R, etc., at the time required for a file,

## Additional Information

just as is done with files on floppy or hard discs.

### **VBR**

VBR is short for variable bit rate. Generally speaking CBR (constant bit rate) is more widely used. But by flexibly adjusting the bit rate according to the needs of audio compression, it is possible to achieve compression-priority sound quality.

### **WAV**

WAV is short for waveform. It is a standard audio file format for Windows®.

### **WMA**

WMA is short for Windows Media™ Audio and refers to an audio compression technology that is developed by Microsoft Corporation. WMA data can be encoded by using Windows Media Player version 7 or later. Microsoft, Windows Media, and the Windows logo are trademarks, or registered trademarks of Microsoft Corporation in the United States and/or other countries. ▣

# Additional Information

## Specifications

### General

Rated power source .....	14.4 V DC
	(allowable voltage range: 12.0 – 14.4 V DC)
Grounding system .....	Negative type
Max. current consumption .....	10.0 A
Dimensions (W × H × D):	
DIN	
Chassis .....	178 × 50 × 157 mm
Nose .....	188 × 58 × 28 mm
D	
Chassis .....	178 × 50 × 162 mm
Nose .....	170 × 44 × 23 mm
Weight .....	1.7 kg

### Audio/DSP

Continuous power output is 22 W per channel minimum into 4 ohms, both channels driven 50 to 15,000 Hz with no more than 5% THD.

Maximum power output .....	50 W × 4
Load impedance .....	4 Ω (4 – 8 Ω allowable)
Preout max output level/output impedance .....	6.5 V/100 Ω
Loudness contour .....	+10 dB (100 Hz), +6.5 dB (10 kHz) (volume: –30 dB)
Equalizer (13-Band Graphic Equalizer):	
Frequency .....	50/80/125/200/315/500/800 Hz
Equalization range .....	±12 dB
Auto equalizer (just for standard mode):	
Frequency .....	50/80/125/200/315/500/800 Hz
Equalization range .....	+6 – –12 dB
Network (standard mode):	
HPF (Front/rear):	
Frequency .....	50/63/80/100/125/160/200 Hz
Slope .....	0 (Pass)/–6/–12 dB/oct
Gain .....	0 – –24 dB/Mute
Subwoofer:	
Frequency .....	50/63/80/100/125/160/200 Hz
Slope .....	–6/–12/–18 dB/oct
Gain .....	+6 – –24 dB
Phase .....	Normal/Reverse

Network (3-way network mode):

High HPF:	
Frequency .....	1.6/2/2.5/3.15/4/5/6.3/8/10/12.5/16 kHz
Slope .....	–6/–12/–18/–24 dB/oct
Gain .....	0 – –24 dB/Mute
Phase .....	Normal/Reverse
Mid HPF/LPF:	
Frequency (LPF) ...	1.6/2/2.5/3.15/4/5/6.3/8/10/12.5/16 kHz
Frequency (HPF)	
.....	31.5/40/50/63/80/100/125/160/200 Hz
Slope .....	0 (Pass)/–6/–12/–18/–24 dB/oct
Gain .....	0 – –24 dB/Mute
Phase .....	Normal/Reverse
Low LPF:	
Frequency .....	31.5/40/50/63/80/100/125/160/200 Hz
Slope .....	–12/–18/–24/–30/–36 dB/oct
Gain .....	+6 – –24 dB/Mute
Phase .....	Normal/Reverse

### CD player

System .....	Compact disc audio system
Usable discs .....	Compact disc
Signal format:	
Sampling frequency .....	44.1 kHz
Number of quantization bits .....	16; linear
Frequency characteristics ...	5 – 20,000 Hz (±1 dB)
Signal-to-noise ratio .....	99 dB (1 kHz) (IEC-A network)
Dynamic range .....	95 dB (1 kHz)
Number of channels .....	2 (stereo)
MP3 decoding format .....	MPEG-1 & 2 Audio Layer 3
WMA decoding format .....	Ver. 7, 7.1, 8, 9 (2ch audio)
WAV signal format .....	Linear PCM & MS ADPCM

### FM tuner

Frequency range .....	87.5 – 108.0 MHz
Usable sensitivity .....	8 dBf (0.7 μV/75 Ω mono, S/N: 30 dB)
50 dB quieting sensitivity .....	10 dBf (0.9 μV/75 Ω mono)
Signal-to-noise ratio .....	75 dB (IEC-A network)
Distortion .....	0.3 % (at 65 dBf, 1 kHz, stereo)
	0.1 % (at 65 dBf, 1 kHz, mono)
Frequency response .....	30 – 15,000 Hz (±3 dB)

## Additional Information

Stereo separation ..... 45 dB (at 65 dBf, 1 kHz)

### AM tuner

Frequency range ..... 531 – 1,602 kHz (9 kHz)  
 ..... 530 – 1,640 kHz (10 kHz)  
 Usable sensitivity ..... 18  $\mu\text{V}$  (S/N: 20 dB)  
 Signal-to-noise ratio ..... 65 dB (IEC-A network)

### Infrared remote control

Wavelength ..... 940 nm  $\pm$ 50 nm  
 Output ..... typ; 12 mw/sr per Infrared  
 LED



### Note

Specifications and the design are subject to possible modifications without notice due to improvements.

## Gracias por haber comprado este producto Pioneer.

Lea con detenimiento estas instrucciones sobre el funcionamiento del aparato, para que pueda darle el mejor uso posible. *Una vez que las haya leído, guarde esta manual en un lugar seguro para consultarlo en el futuro.*

### 01 Antes de comenzar

- Acerca de la visualización en idiomas múltiples **73**
- Acerca de este manual **73**
- Precauciones **73**
- Características **73**
- Acerca de WMA **74**
- Protección de la unidad contra robo **74**
  - Extracción de la carátula **74**
  - Colocación de la carátula **75**
- Cambio del modo de ajuste del DSP **75**
- Reinicialización del microprocesador **75**
- Uso y cuidado del mando a distancia **76**
  - Instalación de la batería **76**
  - Uso del mando a distancia **76**
- Tipos de display **76**
- Acerca del modo demo **77**
  - Modo inverso **77**
  - Demostración de características **77**
- Acerca de los formatos de visualización **77**

### 02 Qué es cada cosa

- Unidad principal (carátula cerrada) **78**
- Unidad principal (carátula abierta) **79**
- Mando a distancia **80**

### 03 Encendido y apagado

- Encendido de la unidad **81**
- Selección de una fuente **81**
- Apagado de la unidad **81**

### 04 Sintonizador

- Para escuchar la radio **82**
- Introducción a las funciones avanzadas del sintonizador **83**
- Almacenamiento y llamada de frecuencias **83**
- Sintonización de señales fuertes **83**
- Almacenamiento de las frecuencias de radio más fuertes **84**
- Selección de emisoras de la lista de canales presintonizados **84**

### 05 Reproductor de CD incorporado

- Reproducción de un CD **85**
- Selección directa de una pista **86**
- Introducción a las funciones avanzadas del reproductor de CD incorporado **86**
- Repetición de reproducción **87**
- Reproducción de las pistas en un orden aleatorio **87**
- Exploración de las pistas de un CD **87**
- Pausa de la reproducción de un CD **87**
- Uso de la compresión y BMX **88**
- Selección del método de búsqueda **88**
- Búsqueda cada 10 pistas en el disco actual **88**
- Uso de las funciones de títulos de discos **89**
  - Ingreso de títulos de discos **89**
  - Visualización de los títulos **89**
- Uso de las funciones CD TEXT **90**
  - Visualización de títulos de discos CD TEXT **90**
  - Desplazamiento de títulos en el display **90**
- Selección de pistas de la lista de títulos de las pistas **91**

### 06 Reproductor de MP3/WMA/WAV

- Reproducción de ficheros MP3/WMA/WAV **92**
- Selección directa de una pista en la carpeta actual **93**
- Introducción a las funciones avanzadas del reproductor de CD incorporado (MP3/WMA/WAV) **94**
- Repetición de reproducción **94**
- Reproducción de las pistas en un orden aleatorio **95**
- Exploración de carpetas y pistas **95**
- Pausa de la reproducción de un MP3/WMA/WAV **96**
- Uso de la compresión y BMX **96**
- Selección del método de búsqueda **96**

- Búsqueda cada 10 pistas en la carpeta actual **97**
- Cambio de la visualización de etiqueta **97**
- Visualización de información de texto de un disco MP3/WMA/WAV **97**
  - Al reproducir un disco MP3/WMA **97**
  - Al reproducir un disco WAV **98**
- Desplazamiento de información de texto en el display **98**
- Selección de pistas de la lista de nombres de ficheros **99**

## 07 Reproductor de CD múltiple

- Reproducción de un CD **100**
- Selección directa de una pista **100**
- Reproductor de CD múltiple de 50 discos **101**
- Introducción a las funciones avanzadas del reproductor de CD múltiple **101**
- Repetición de reproducción **101**
- Reproducción de las pistas en un orden aleatorio **102**
- Exploración de CD y pistas **102**
- Pausa de la reproducción de un CD **103**
- Uso de la compresión y del enfatizador de graves **103**
- Uso de listas de reproducción ITS **103**
  - Creación de una lista de reproducción con la programación ITS **103**
  - Reproducción de la lista de reproducción ITS **104**
  - Borrado de una pista de la lista de reproducción ITS **104**
  - Borrado de un CD de la lista de reproducción ITS **105**
- Uso de las funciones de títulos de discos **105**
  - Ingreso de títulos de discos **105**
  - Visualización de los títulos **106**
- Uso de las funciones CD TEXT **106**
  - Visualización de títulos de discos CD TEXT **107**

- Desplazamiento de títulos en el display **107**
- Selección de discos o pistas de la lista de títulos **107**

## 08 Ajustes de audio

- Modos de funcionamiento **109**
  - Indicaciones de los modos de funcionamiento **109**
- Modo de red de 3 vías **NW** **109**
- Modo Estándar **STD** **110**
  - Ajuste sencillo del sistema de audio **110**
  - Ajuste de precisión del sistema de audio **110**
- Funciones adicionales **110**
- Introducción a los ajustes de audio **111**
- Uso del selector de posición **112**
- Uso del ajuste del balance **NW** **112**
- Uso del ajuste del balance **STD** **112**
- Uso de la alineación temporal **113**
  - Ajuste de la alineación temporal **113**
- Acerca de la función de red **NW** **114**
  - Parámetros ajustables **114**
  - Puntos a tener en cuenta con respecto a los ajustes de red **115**
  - Silenciamiento del altavoz (filtro) **116**
  - Ajuste de red **116**
- Uso de la salida de subgraves **STD** **117**
  - Configuración de los ajustes de subgraves **117**
  - Ajuste de la pendiente de atenuación del filtro de paso bajo **118**
- Uso del filtro de paso alto **STD** **118**
  - Silenciamiento de altavoces (filtros) **118**
  - Ajuste del filtro de paso alto para los altavoces delanteros **118**
  - Ajuste del filtro de paso alto para los altavoces traseros **119**
- Uso del autoecualizador **STD** **119**
- Llamada de las curvas de ecualización **120**

- Ajuste de las curvas de ecualización **120**
- Ajuste del ecualizador gráfico de 13 bandas **120**
- Uso del sonido BBE **121**
- Ajuste de la sonoridad **121**
- Uso del nivelador automático de sonido **122**
- Ajuste de los niveles de la fuente **122**
- TA y EQ automáticos (alineación temporal y ecualización automáticas) **STD 123**
  - Antes de utilizar las funciones TA y EQ automáticas **123**
  - Para realizar los ajustes TA y EQ automáticos **124**

## 09 Ajustes iniciales

- Configuración de los ajustes iniciales **126**
- Selección del idioma de visualización **126**
- Ajuste del reloj **126**
- Cambio del ajuste de un equipo auxiliar **127**
- Cambio del ajuste del atenuador de luz **127**
- Ajuste del brillo **127**
- Corrección de distorsiones del sonido **127**
- Cambio del silenciamiento/atenuación del sonido **128**
- Ajuste del paso de sintonía de FM **128**
- Ajuste del paso de sintonía de AM **128**
- Cambio del tono de advertencia **129**
- Cambio de la apertura de la cubierta **129**
- Uso de la demostración de características **129**
- Uso del modo inverso **130**
- Cambio del desplazamiento continuo **130**

## 10 Otras funciones

- Activación y desactivación de la visualización del reloj **131**
- Uso de la fuente AUX **131**
  - Selección de AUX como la fuente **131**
  - Ajuste del título del equipo auxiliar **131**

- Uso de diferentes visualizaciones de entretenimiento **132**
- Uso del botón PGM **132**
- Regrabación de visualizaciones de entretenimiento **132**
- Introducción a la operación con DVD **133**
  - Operación **133**
  - Cambio del menú de funciones **134**
  - Selección de discos de la lista de discos **134**
  - Uso de la lista de reproducción ITS y las funciones de títulos de discos **134**

## ● Información adicional

- Comprensión de los mensajes de error del reproductor de CD incorporado **135**
- Comprensión de los mensajes de error de los ajustes TA y EQ automáticos **135**
- Comprensión de los mensajes de error durante la regrabación de visualizaciones de entretenimiento **136**
- Reproductor de CD y cuidados **136**
- Discos CD-R/CD-RW **137**
- Ficheros MP3, WMA y WAV **137**
  - Información adicional sobre MP3 **138**
  - Información adicional sobre WMA **138**
  - Información adicional sobre WAV **139**
- Acerca de las carpetas y los ficheros MP3/WMA/WAV **139**
- Planilla de valores de ajuste del DSP **140**
  - Modo de red de 3 vías **NW 140**
  - Modo Estándar **STD 140**
  - Curvas de ecualización **140**
- Glosario **141**
- Especificaciones **143**



## Antes de comenzar

### Acerca de la visualización en idiomas múltiples

Esta unidad le permite seleccionar el idioma de visualización para el display OEL. Consulte *Selección del idioma de visualización* en la página 126 para obtener información sobre cómo definirlo. En las explicaciones de este manual se utilizan ejemplos de visualizaciones en idioma inglés. 

### Acerca de este manual

Esta unidad viene con diversas funciones sofisticadas que garantizan una recepción y un funcionamiento de calidad superior. Por sus características de diseño, todas las funciones se pueden usar con gran facilidad; sin embargo, muchas de ellas necesitan una explicación. Este manual le ayudará a aprovechar todo el potencial que ofrece esta unidad y a disfrutar al máximo del placer de escuchar. Le recomendamos que se familiarice con las funciones y su operación leyendo el manual antes de utilizar esta unidad. Es muy importante que lea y observe las precauciones que se indican en esta página y en otras secciones. 

### Precauciones

- Conserve este manual a mano para que pueda consultar los procedimientos de operación y las precauciones cuando sea necesario.
- Mantenga siempre el volumen lo suficientemente bajo como para que pueda escuchar los sonidos que provienen del exterior del automóvil.
- Proteja esta unidad de la humedad.
- Si se desconecta o se descarga la batería, la memoria preajustada se borrará y deberá reprogramarla.

- Si esta unidad no funciona correctamente, comuníquese con su concesionario o el servicio técnico oficial de Pioneer más próximo a su domicilio. 

## Características

### Reproducción de CD

Se pueden reproducir discos compactos de música, CD-R y CD-RW.

### Reproducción de ficheros MP3

Se pueden reproducir ficheros MP3 grabados en CD-ROM/CD-R/CD-RW (grabaciones según la norma ISO9660 Nivel 1/Nivel 2).

- La venta de este producto sólo otorga una licencia para su uso privado, no comercial. No otorga ninguna licencia ni concede ningún derecho para utilizar este producto en transmisiones comerciales (es decir, lucrativas) en tiempo real (terrestres, satelitales, por cable y/o por cualquier otro medio), transmisiones/streaming por Internet, intranets y/u otras redes o en otros sistemas de distribución de contenido electrónico, como por ejemplo, aplicaciones de audio pago (pay-audio) o a solicitud (audio-on-demand). Se necesita una licencia independiente para su uso comercial. Para obtener más información, visite el sitio <http://www.mp3licensing.com>.

### Reproducción de ficheros WMA

Se pueden reproducir ficheros WMA grabados en CD-ROM/CD-R/CD-RW (grabaciones según la norma ISO9660 Nivel 1/Nivel 2).

### Reproducción de ficheros WAV

Se pueden reproducir ficheros WAV grabados en CD-ROM/CD-R/CD-RW (grabaciones en formatos LPCM (PCM lineal) o MS ADPCM). 

## Acerca de WMA



El logo de Windows Media™ impreso en la caja indica que esta unidad puede reproducir datos WMA.

WMA es la abreviatura de "Windows Media Audio" y alude a una tecnología de compresión de audio desarrollada por Microsoft Corporation. Los datos WMA se pueden codificar utilizando Windows Media Player versión 7 o posterior.

Microsoft, Windows Media y el logo de Windows son marcas comerciales o registradas de Microsoft Corporation en los EE.UU. y/o en otros países.



### Notas

- Cuando se utilizan ciertas aplicaciones para codificar los ficheros WMA, es posible que esta unidad no funcione correctamente.
- Cuando se utilizan ciertas aplicaciones para codificar los ficheros WMA, es posible que no se visualicen correctamente los nombres de álbumes y demás información de texto. □

## Protección de la unidad contra robo

La carátula se puede extraer de la unidad principal y almacenar en su carcasa protectora provista como una medida antirrobo.

- Si no se extrae la carátula de la unidad principal dentro de los cinco segundos después de desconectar la llave de encendido

del automóvil, se emitirá un tono de advertencia y se abrirá la carátula.

- Se puede desactivar el tono de advertencia. Consulte *Cambio del tono de advertencia* en la página 129.
- Se puede desactivar la apertura automática de la cubierta. Consulte *Cambio de la apertura de la cubierta* en la página 129.



### Importante

- Nunca presione ni sujete el display y los botones con fuerza excesiva al extraer o colocar la carátula.
- Evite someter la carátula a impactos excesivos.
- Mantenga la carátula fuera del alcance de la luz solar directa y no la exponga a altas temperaturas.
- Unos segundos después de conectar o desconectar la llave de encendido del automóvil, la carátula se mueve automáticamente. Cuando esto sucede, corre el riesgo de apretarse los dedos. Para evitarlo, mantenga las manos alejadas de la carátula.
- Al extraer la carátula, mantenga presionado el botón de liberación ubicado en la parte posterior de la carátula mientras la mueve.

## Extracción de la carátula

### 1 Presione OPEN para abrir la carátula.

### 2 Deslice la carátula hacia usted y retírela.

Tenga cuidado de no sujetarla con demasiada fuerza o de que no se le caiga.

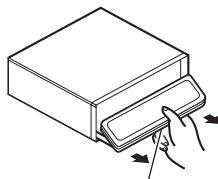

Botón de liberación

## Antes de comenzar

3 Coloque la carátula en la carcasa protectora provista para guardarla de manera segura.

### Colocación de la carátula

1 Asegúrese de que la cubierta interna esté cerrada.

2 Vuelva a colocar la carátula; para ello, hágala encajar en su lugar.

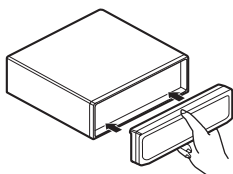

### Cambio del modo de ajuste del DSP

Esta unidad ofrece dos modos de funcionamiento: el modo de red de 3 vías (NW) y el modo estándar (STD). Se puede cambiar entre los modos según se desee. El DSP viene ajustado en el modo estándar (STD).

- Después de realizar un cambio, reinicie el microprocesador.

#### ADVERTENCIA

No utilice la unidad en el modo estándar si está conectada a un sistema de altavoces para el modo de red de 3 vías, ya que, de hacerlo, pueden dañarse los altavoces.

- Utilice un destornillador de punta fina estándar para cambiar el ajuste del conmutador DSP ubicado en la parte inferior de la unidad.

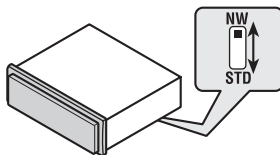

### Reinicialización del microprocesador

Se debe reinicializar el microprocesador si se presentan las siguientes condiciones:

- Antes de utilizar esta unidad por primera vez después de su instalación
- Si la unidad no funciona correctamente
- Cuando aparecen mensajes extraños o incorrectos en el display

- Presione el botón RESET de la unidad principal con la punta de un bolígrafo u otro instrumento puntiagudo.

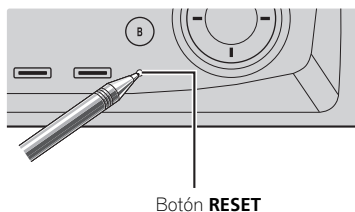

## Uso y cuidado del mando a distancia

### Instalación de la batería

Deslice y extraiga la bandeja de la parte posterior del mando a distancia y coloque la batería con los polos positivo (+) y negativo (-) en la dirección correcta.

- Al utilizar el mando a distancia por primera vez, extraiga la película que sobresale de la bandeja.

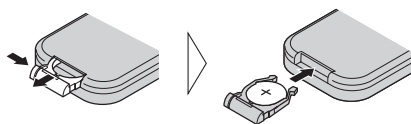

### ⚠ ADVERTENCIA

Mantenga la batería fuera del alcance de los niños. En caso de ingestión accidental, consulte a un médico de inmediato.

### ⚠ PRECAUCIÓN

- Utilice una sola batería de litio **CR2025 (3 V)**.
- Extraiga la batería si no piensa utilizar el mando a distancia durante un mes o más tiempo.
- No recargue, desarme ni caliente la batería. No la arroje al fuego.
- No manipule la batería con herramientas metálicas.
- No guarde la batería con materiales metálicos.
- En el caso de que se produzca una fuga de fluido de la batería, limpie todo el mando a distancia e instale una batería nueva.
- Al descartar las baterías usadas, cumpla con los reglamentos gubernamentales o las normas de las instituciones públicas ambientales pertinentes, aplicables en su país/zona.

## Uso del mando a distancia

Apunte el mando a distancia hacia la carátula para utilizarlo.

- Es posible que el mando a distancia no funcione correctamente si lo expone a la luz solar directa.

### 👤 Importante

- No guarde el mando a distancia en lugares expuestos a altas temperaturas o a la luz solar directa.
- No deje caer el mando a distancia al piso, ya que puede quedar atascado debajo del freno o del acelerador. ▣

## Tipos de display

Esta unidad cuenta con dos tipos de display: el LCD y el OEL. En este manual se explica fundamentalmente el uso del display OEL.

- El display LCD muestra información básica sobre cada fuente y otros ajustes cada vez que se abre o se cierra la carátula.

Número de pista que se está reproduciendo

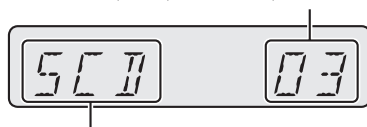

Fuente que se está reproduciendo

**Display LCD (p. ej., reproductor de CD incorporado)**

## Antes de comenzar

- El display OEL muestra información detallada sobre cada fuente y otros ajustes cada vez que se abre o se cierra la carátula.

Número de pista que se está reproduciendo



Tiempo de reproducción

**Display OEL (p. ej., reproductor de CD incorporado)**



## Acerca del modo demo

Esta unidad tiene dos modos de demostración. Uno es el modo inverso y el otro es el modo de demostración de características.



### Importante

El cable rojo (ACC) de esta unidad se debe conectar al terminal acoplado con las funciones de activación/desactivación de la llave de encendido del automóvil. En caso contrario, se puede descargar la batería del vehículo.

## Modo inverso

Si no se realiza ninguna operación en unos 30 segundos, las indicaciones de la pantalla comienzan a invertirse y siguen haciéndolo cada 10 segundos. Al presionar el botón número **5** cuando se apaga la unidad mientras la llave de encendido está en ACC u ON, se cancelará el modo inverso. Al volver a presionar el botón número **5**, se activará el modo inverso.

- Es posible que algunas visualizaciones de entretenimiento no funcionen con el modo inverso.

## Demostración de características

Al presionar el botón número **6** cuando se apaga la unidad mientras la llave de encendido está en ACC u ON, se iniciará la demostración de características. Al presionar el botón número **6** durante la demostración de características, se cancelará este modo de demostración.

Recuerde que si este modo de demostración sigue funcionando cuando el motor del vehículo está apagado, se puede descargar la batería.

## Acerca de los formatos de visualización

El display OEL básico de esta unidad ofrece dos formatos de visualización. Seleccione el formato que prefiera.



**Formato 1**



**Formato 2**

- 1 Presione OPEN para abrir la carátula.**
- 2 Presione ENTERTAINMENT y mantenga presionado hasta que cambie el formato de visualización.**

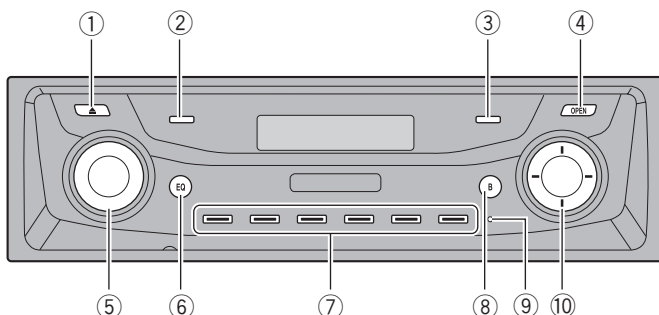

## Unidad principal (carátula cerrada)

- ① **Botón EJECT**  
Presione este botón para expulsar un CD del reproductor de CD incorporado.
- ② **Botón CLOCK**  
Presione este botón para cambiar a la visualización del reloj.
- ③ **Botón PAUSE**  
Presione este botón para activar o desactivar la pausa.
- ④ **Botón OPEN**  
Presione este botón para abrir o cerrar la carátula.  
Si desea utilizar los botones ubicados en la parte interior de la carátula, presione **OPEN** para abrir la carátula.
- ⑤ **Botón SOURCE, VOLUME**  
Esta unidad se enciende al seleccionar una fuente. Presione este botón para visualizar todas las fuentes disponibles.  
Haga girar el control para aumentar o disminuir el volumen.
- ⑥ **Botón EQ**  
Presione este botón para seleccionar las diversas curvas de ecualización.
- ⑦ **Botones 1-6**  
Presione estos botones para el ajuste de presintonías y la búsqueda de número de disco al utilizar el reproductor de CD múltiple.
- ⑧ **Botón BAND**  
Presione este botón para seleccionar entre tres bandas FM y una banda AM, y para cancelar el modo de control de funciones.
- ⑨ **Botón RESET**  
Presione este botón para reinicializar el microprocesador.
- ⑩ **Botones ▲/▼/◀/▶**  
Presione estos botones para utilizar los controles de sintonización por búsqueda manual, avance rápido, retroceso y búsqueda de pista. También se usan para controlar las funciones. ■

## Qué es cada cosa

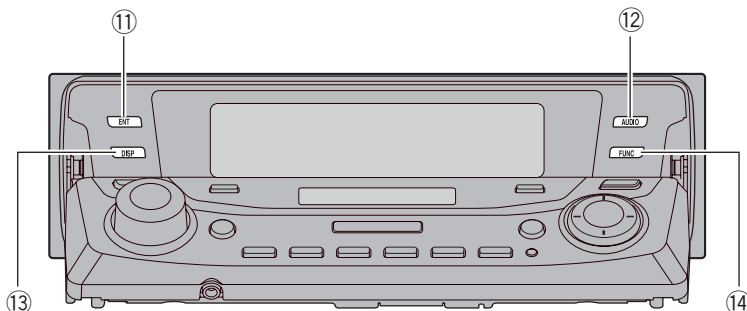

## Unidad principal (carátula abierta)

Los botones que se indican a continuación sólo se pueden utilizar cuando la carátula está abierta.

- ⑪ **Botón ENTERTAINMENT**  
Presione este botón para cambiar a la visualización de entretenimiento. Presiónelo y manténgalo presionado para cambiar el formato de visualización.
- ⑫ **Botón AUDIO**  
Presione este botón para seleccionar los diversos controles de calidad del sonido.
- ⑬ **Botón DISPLAY**  
Presione este botón para seleccionar las diferentes visualizaciones.
- ⑭ **Botón FUNCTION**  
Presione este botón para seleccionar las funciones.

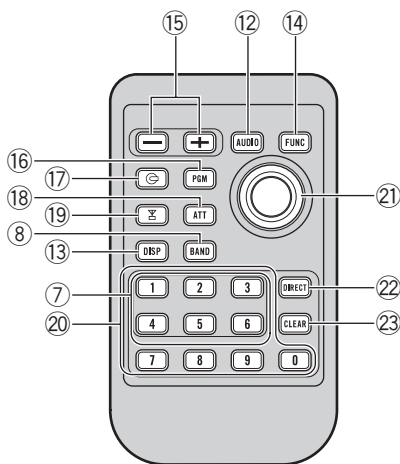

## Mando a distancia

Los botones del mando a distancia se utilizan de la misma manera que los botones de la unidad principal.

### 15 Botones VOLUME

Presione estos botones para aumentar o disminuir el volumen.

### 16 Botón PGM

Presione este botón para utilizar las funciones preprogramadas de cada fuente. (Consulte *Uso del botón PGM* en la página 132.)

### 17 Botón CD

Presione este botón para seleccionar el reproductor de CD incorporado o el reproductor de CD múltiple como la fuente.

### 18 Botón ATT

Presione este botón para disminuir rápidamente el nivel de volumen alrededor del 90%. Presiónelo una vez más para volver al nivel de volumen original.

### 19 Botón TUNER

Presione este botón para seleccionar el sintonizador como la fuente.

### 20 Botones NUMBER

Presione estos botones para ingresar un número y seleccionar la pista deseada en el modo de selección directa de pistas.

### 21 Joystick

Mueva el joystick para utilizar los controles de sintonización por búsqueda manual, avance rápido, retroceso y búsqueda de pista. También se usa para controlar las funciones.

Las funciones son idénticas a las de los botones ▲/▼/◀/▶.

### 22 Botón DIRECT

Presione este botón para seleccionar directamente la pista deseada.

### 23 Botón CLEAR

Presione este botón para cancelar el número ingresado cuando se utilizan los botones **NUMBER**. ■



## Encendido y apagado

### Encendido de la unidad

- **Presione SOURCE para encender la unidad.**

Cuando se selecciona una fuente, la unidad se enciende. 

### Selección de una fuente

Puede seleccionar la fuente que desea escuchar. Para cambiar al reproductor de CD incorporado, coloque un disco en la unidad (consulte la página 85).

- **Presione SOURCE para seleccionar una fuente.**

Presione **SOURCE** repetidamente para cambiar entre las siguientes fuentes:

**Sintonizador—Televisor—Reproductor de DVD/Reproductor de Multi-DVD—Reproductor de CD incorporado—Reproductor de Multi-CD—Unidad externa 1—Unidad externa 2—AUX**

- **Al utilizar el mando a distancia, presione TUNER o CD para seleccionar una fuente.**

Presione cada botón repetidamente para cambiar entre las siguientes fuentes:

**TUNER: Sintonizador—Televisor—Fuentes desactivadas**

**CD: Reproductor de DVD/Reproductor de DVD múltiple—Reproductor de CD incorporado—Reproductor de CD múltiple—Fuentes desactivadas**



#### Notas

- En los siguientes casos, la fuente sonora no cambiará:
  - Cuando la fuente seleccionada no está conectada a esta unidad.
  - Cuando no hay un disco cargado en la unidad.

- Cuando no hay un disco cargado en el reproductor de DVD.
- Cuando no hay un cargador en el reproductor de CD múltiple.
- Cuando no hay un cargador en el reproductor de DVD múltiple.
- Cuando AUX (entrada auxiliar) está desactivada (consulte la página 127).
- Por unidad externa se entiende un producto Pioneer (como el que pueda estar disponible en el futuro) que, si bien es incompatible como fuente, permite que este sistema controle funciones básicas. Este sistema puede controlar dos unidades externas. Cuando se conectan dos unidades externas, el sistema las asigna automáticamente a la unidad externa 1 ó 2.
- Si el cable azul/blanco de esta unidad está conectado al control del terminal de antena del automóvil, la antena se extiende cuando se enciende el equipo. Para retraer la antena, apague el equipo. 

### Apagado de la unidad

- **Presione SOURCE y mantenga presionado hasta que se apague la unidad.** 

## Para escuchar la radio



A continuación se indican los pasos básicos necesarios para hacer funcionar la radio. En la página siguiente se explican las funciones más avanzadas del sintonizador y cómo utilizarlas.



### Importante

Si se utiliza esta unidad en América del Norte, América Central o América del Sur, se deberá cambiar el paso de sintonía de AM (consulte *Ajuste del paso de sintonía de AM* en la página 128).

- ① **Indicador de frecuencia**  
Muestra la frecuencia en que la radio está sintonizada.
- ② **Indicador de estéreo (CD)**  
Muestra que la frecuencia seleccionada se está transmitiendo en estéreo.
- ③ **Indicador del número de presintonía**  
Muestra la memoria seleccionada.
- ④ **Indicador de banda**  
Muestra la banda en que la radio está sintonizada: AM o FM.
- ⑤ **Indicador LOC**  
Aparece cuando la sintonización por búsqueda local está activada.

### 1 Presione SOURCE para seleccionar el sintonizador.

Presione **SOURCE** hasta que se visualice **Tuner**.

### 2 Utilice VOLUME para ajustar el nivel de sonido.

Haga girar el control para aumentar o disminuir el volumen.

### 3 Presione BAND para seleccionar una banda.

Presione **BAND** hasta que visualice la banda deseada: **FM-1**, **FM-2**, **FM-3** para FM o **AM**.

### 4 Para utilizar la sintonización manual, presione brevemente ◀ o ▶.

Las frecuencias aumentan o disminuyen paso a paso.

### 5 Para utilizar la sintonización por búsqueda, presione ◀ o ▶ y mantenga presionado durante aproximadamente un segundo, y libere el botón.

El sintonizador explorará las frecuencias hasta que encuentre una emisora con señales de suficiente intensidad como para asegurar una buena recepción.

- Se puede cancelar la sintonización por búsqueda presionando brevemente ◀ o ▶.
- Si presiona ◀ o ▶ y mantiene presionado, podrá saltar las emisoras. La sintonización por búsqueda comienza inmediatamente después de que libera el botón. □

## Introducción a las funciones avanzadas del sintonizador



①

### ① Visualización de función

Muestra el estado de la función.

#### 1 Presione OPEN para abrir la carátula.

#### 2 Presione FUNCTION para visualizar los nombres de las funciones.

Presione **FUNCTION** repetidamente para cambiar entre las siguientes funciones:

**BSM** (memoria de las mejores emisoras)—  
Lista de canales presintonizados—**Local** (sintonización por búsqueda local)

- Para volver a la visualización de la frecuencia, presione **BAND**.



#### Nota

Si no se utiliza la función en unos 30 segundos, el display volverá automáticamente a la visualización de la frecuencia. □

## Almacenamiento y llamada de frecuencias

Si se presiona cualquiera de los botones de ajuste de presintonías **1–6**, se pueden almacenar con facilidad hasta seis frecuencias de emisoras para llamarlas con posterioridad presionando un solo botón.

- Cuando encuentre la frecuencia que desea almacenar en la memoria, presione uno de los botones de ajuste de presintonías **1–6** y manténgalo presionado hasta que el número de presintonía deje de destellar.

El número seleccionado destellará en el indicador del número de presintonía y quedará iluminado. Se ha almacenado en la memoria la frecuencia de la emisora de radio seleccionada.

La próxima vez que presione el mismo botón de ajuste de presintonías, la frecuencia de la emisora se llamará de la memoria.



#### Notas

- Se pueden almacenar en la memoria hasta 18 emisoras FM, seis por cada una de las tres bandas FM, y seis emisoras AM.
- También se pueden usar los botones **▲** y **▼** para llamar las frecuencias de las emisoras de radio asignadas a los botones de ajuste de presintonías **1–6**. □

## Sintonización de señales fuertes

La sintonización por búsqueda local le permite sintonizar sólo las emisoras de radio con señales lo suficientemente fuertes como para asegurar una buena recepción.

#### 1 Presione FUNCTION para seleccionar Local.

Presione **FUNCTION** hasta que **Local** aparezca en el display.

#### 2 Presione **▲** para activar la sintonización por búsqueda local.

La sensibilidad de búsqueda local (p. ej., **Level 2**) aparece en el display.

### 3 Presione ◀ o ▶ para ajustar la sensibilidad.

Hay cuatro niveles de sensibilidad para FM y dos niveles para AM:

FM: **Level 1—Level 2—Level 3—Level 4**

AM: **Level 1—Level 2**

El ajuste **Level 4** sólo permite recibir las emisoras con las señales más fuertes, mientras que los ajustes más bajos permiten recibir de manera progresiva las emisoras con las señales más débiles.

### 4 Cuando desee volver a la sintonización por búsqueda normal, presione ▼ para desactivar la sintonización por búsqueda local.

**Local OFF** aparece en el display. □

## Almacenamiento de las frecuencias de radio más fuertes

La función BSM (memoria de las mejores emisoras) le permite almacenar automáticamente seis frecuencias de las emisoras más fuertes en los botones de ajuste de presintonías **1–6**.

Una vez almacenadas, podrá sintonizar esas frecuencias presionando un solo botón.

#### 1 Presione FUNCTION para seleccionar BSM.

Presione **FUNCTION** hasta que **BSM** aparezca en el display.

#### 2 Presione ▲ para activar la función BSM.

Aparece **Searching**. Las seis frecuencias de las emisoras más fuertes se almacenarán en los botones **1–6** en orden según la intensidad de las señales.

Una vez finalizada la operación, desaparece **Searching** y el display cambia al modo de lista de canales presintonizados.

- Para cancelar el proceso de almacenamiento, presione ▼.

#### Nota

Al almacenar frecuencias con la función BSM, se pueden reemplazar las frecuencias que se almacenaron con los botones **1–6**. □

## Selección de emisoras de la lista de canales presintonizados

La lista de canales presintonizados le permite ver la lista de emisoras presintonizadas y seleccionar la que desea recibir.

#### 1 Presione FUNCTION para seleccionar la lista de canales presintonizados.

Presione **FUNCTION** hasta que la lista de frecuencias de emisoras de radio aparezca en el display.



#### 2 Presione ▲ o ▼ para desplazarse por la lista de frecuencias.

#### 3 Presione ▶ para llamar la emisora de radio. □

## Reproductor de CD incorporado

### Reproducción de un CD



A continuación se indican los pasos básicos necesarios para reproducir un CD con el reproductor de CD incorporado. En la página siguiente se explican las funciones más avanzadas del reproductor y cómo utilizarlas.

#### ① Indicador de número de pista

Muestra la pista que se está reproduciendo actualmente.

#### ② Indicador de tiempo de reproducción

Muestra el tiempo transcurrido de reproducción de la pista actual.

#### 1 Presione EJECT.

Aparece la ranura de carga de CD.

- Después de colocar un CD, presione **SOURCE** para seleccionar el reproductor de CD incorporado.

#### 2 Introduzca un CD por la ranura de carga de CD.

La reproducción comenzará automáticamente.

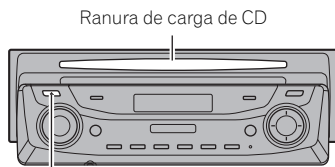

- Se puede expulsar un CD presionando **EJECT**.

- Si la carátula se encuentra en la posición adecuada para expulsar un CD (antes indicada), sólo funcionarán los botones **EJECT**, **VOLUME**, **OPEN** y **ATT** (del mando a distancia).

#### 3 Utilice VOLUME para ajustar el nivel de sonido.

Haga girar el control para aumentar o disminuir el volumen.

#### 4 Para realizar el avance rápido o retroceso, presione ◀ o ▶ y mantenga presionado.

- Si selecciona el método de búsqueda **Rough search**, al presionar ◀ o ▶ y mantener presionado podrá buscar una pista cada 10 pistas en el disco actual. (Consulte *Selección del método de búsqueda* en la página 88.)

#### 5 Para saltar y retroceder o avanzar hasta otra pista, presione ◀ o ▶.

Al presionar ▶ se salta al comienzo de la siguiente pista. Al presionar una vez el botón ◀, se salta al comienzo de la pista actual. Si se vuelve a pulsar este botón, se saltará a la pista anterior.



#### Notas

- El reproductor de CD incorporado tiene capacidad para un solo CD estándar de 12 cm x 8 cm (simple) por vez. No utilice un adaptador al reproducir discos de 8 cm.
- No coloque ningún otro elemento que no sea un CD en la ranura de carga de CD.
- A veces se produce una demora entre el comienzo de la reproducción de un CD y la emisión del sonido. Durante la lectura inicial, se visualiza **Format read**.
- Si no se puede introducir un disco por completo o si después de hacerlo, el disco no se reproduce, compruebe que el lado de la etiqueta del disco esté hacia arriba. Presione **EJECT** para expulsar el disco y verifique si presenta daños antes de volver a introducirlo.

## Reproductor de CD incorporado

- Si el reproductor de CD incorporado no funciona correctamente, puede aparecer un mensaje de error tal como **ERROR-11**. Consulte *Comprensión de los mensajes de error del reproductor de CD incorporado* en la página 135.
- Se puede expulsar el CD presionando el botón **EJECT** y manteniéndolo presionado con la carátula en la posición adecuada, cuando la carga o expulsión de CD no funciona correctamente. 

### Selección directa de una pista

Al utilizar el mando a distancia, se puede seleccionar directamente una pista ingresando el número de la pista deseada.

#### 1 Presione **DIRECT**.

Se visualiza en el display el área para ingresar el número de pista.

#### 2 Presione los botones **NUMBER** para ingresar el número de la pista deseada.

- Se puede cancelar el número ingresado presionando **CLEAR**.

#### 3 Presione **DIRECT**.

Se reproducirá la pista seleccionada.

#### Nota

Después de acceder al modo de ingreso de números, si no realiza una operación en unos ocho segundos, el modo se cancelará automáticamente. 

## Introducción a las funciones avanzadas del reproductor de CD incorporado

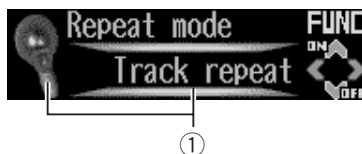

#### ① Visualización de función

Muestra el estado de la función.

#### 1 Presione **OPEN** para abrir la carátula.

#### 2 Presione **FUNCTION** para visualizar los nombres de las funciones.

Presione **FUNCTION** repetidamente para cambiar entre las siguientes funciones:

- Lista de títulos de las pistas—**Repeat mode** (repetición de reproducción)—**Random mode** (reproducción aleatoria)—**Scan mode** (reproducción con exploración)—**Pause** (pausa)
- Compression** (compresión y BMX)
- Search mode** (método de búsqueda)
- Tag read mode** (visualización de etiqueta)
  - Para volver a la visualización de reproducción, presione **BAND**.

#### Notas

- Al reproducir datos de audio (CD-DA), no se visualizará la etiqueta aunque active **Tag read mode** (visualización de etiqueta). (Consulte la página 97.)
- Si no se utiliza la función en unos 30 segundos, el display volverá automáticamente a la visualización de reproducción. 

## Reproductor de CD incorporado

### Repetición de reproducción

La repetición de reproducción le permite escuchar la misma pista de nuevo.

#### 1 Presione FUNCTION para seleccionar Repeat mode.

Presione **FUNCTION** hasta que **Repeat mode** aparezca en el display.

#### 2 Presione ▲ para activar la repetición de reproducción.

Se enciende la luz. La pista actual se reproducirá hasta el final y se repetirá.

- Para desactivar la repetición de reproducción, presione ▼.



#### Nota

Si se realiza una búsqueda de pista o el avance rápido/retroceso, la repetición de reproducción se cancelará automáticamente.

### Reproducción de las pistas en un orden aleatorio

La reproducción aleatoria le permite reproducir las pistas del CD en un orden aleatorio.

#### 1 Presione FUNCTION para seleccionar Random mode.

Presione **FUNCTION** hasta que **Random mode** aparezca en el display.

#### 2 Presione ▲ para activar la reproducción aleatoria.

Se enciende la luz. Las pistas se reproducirán en un orden aleatorio.

- Presione ▼ para desactivar la reproducción aleatoria.

### Exploración de las pistas de un CD

La reproducción con exploración le permite escuchar los primeros 10 segundos de cada pista de un CD.

#### 1 Presione FUNCTION para seleccionar Scan mode.

Presione **FUNCTION** hasta que **Scan mode** aparezca en el display.

#### 2 Presione ▲ para activar la reproducción con exploración.

Se enciende la luz. Se reproducirán los primeros 10 segundos de cada pista.

#### 3 Cuando encuentre la pista deseada, presione ▼ para desactivar la reproducción con exploración.

Se apaga la luz. La pista se continuará reproduciendo.

- Si el display vuelve automáticamente a la visualización de reproducción, seleccione **Scan mode** de nuevo presionando **FUNCTION**.



#### Nota

Una vez finalizada la exploración del CD, volverá a comenzar la reproducción normal de las pistas.

### Pausa de la reproducción de un CD

La pausa le permite detener temporalmente la reproducción del CD.

#### 1 Presione FUNCTION para seleccionar Pause.

Presione **FUNCTION** hasta que **Pause** aparezca en el display.

## Reproductor de CD incorporado

### 2 Presione ▲ para activar la pausa.

Se enciende la luz. Se detiene la reproducción de la pista actual.

- Para desactivar la pausa, presione ▼. 

## Uso de la compresión y BMX

El uso de las funciones COMP (compresión) y BMX le permite ajustar la calidad sonora que ofrece el reproductor de CD. Cada una de las funciones tiene un ajuste de dos pasos. La función COMP equilibra la salida de los sonidos más fuertes y más suaves a volúmenes altos. La función BMX permite controlar las reverberaciones para proporcionar un sonido de reproducción más completo. Escuche cada uno de los efectos a medida que los selecciona y utilice la función que realce mejor la reproducción de la pista o del CD que está escuchando.

### 1 Presione FUNCTION para seleccionar Compression.

Presione **FUNCTION** hasta que **Compression** aparezca en el display.

### 2 Presione ▲ o ▼ para seleccionar el ajuste favorito.

Presione ▲ o ▼ repetidamente para cambiar entre los siguientes ajustes:

**COMP/BMX OFF—COMP 1—COMP 2—  
COMP/BMX OFF—BMX 1—BMX 2** 

## Selección del método de búsqueda

Se puede cambiar el método de búsqueda entre las opciones de avance rápido/retroceso y búsqueda cada 10 pistas.

### 1 Presione FUNCTION para seleccionar Search mode.

Presione **FUNCTION** hasta que **Search mode** aparezca en el display.

### 2 Presione ◀ o ▶ para seleccionar el método de búsqueda.

Presione ◀ o ▶ hasta que el método de búsqueda deseado aparezca en el display.

- **FF / REV** – Avance rápido y retroceso
- **Rough search** – Búsqueda cada 10 pistas 

## Búsqueda cada 10 pistas en el disco actual

Si un disco tiene más de 10 pistas, se puede hacer la búsqueda cada 10 pistas. Cuando un disco tiene muchas pistas, se puede realizar una búsqueda aproximada de la pista que se desea reproducir.

### 1 Seleccione el método de búsqueda Rough search.

Consulte *Selección del método de búsqueda* en esta página.

### 2 Presione ◀ o ▶ y mantenga presionado para buscar una pista cada 10 pistas en un disco.

- Si un disco tiene menos de 10 pistas, al presionar ▶ y mantener presionado se llama la última pista del disco. También si después de realizar una búsqueda cada 10 pistas, quedan menos de 10 pistas, al presionar ▶ y mantener presionado se llama la última pista del disco.
- Si un disco tiene menos de 10 pistas, al presionar ◀ y mantener presionado se llama la primera pista del disco. También si después de realizar una búsqueda cada 10 pistas, quedan menos de 10 pistas, al presionar ◀ y mantener presionado se llama la primera pista del disco. 



## Reproductor de CD incorporado

### Uso de las funciones de títulos de discos

Se pueden ingresar títulos de CD y visualizarlos. La próxima vez que se coloque un CD cuyo título se haya ingresado, se visualizará el título de ese CD.

### Ingreso de títulos de discos

Utilice la función de ingreso de títulos de discos para almacenar hasta 48 títulos de CD en la unidad. Cada título puede tener una longitud de hasta 10 caracteres.

- 1 Reproduzca el CD cuyo título desea ingresar.**
- 2 Presione OPEN para abrir la carátula.**
- 3 Presione FUNCTION y mantenga presionado hasta que Title input aparezca en el display.**
  - Al reproducir un disco CD TEXT, no se podrá cambiar a **Title input**. El título del disco ya estará grabado en el disco CD TEXT.
- 4 Presione el botón número 1 para seleccionar el tipo de carácter deseado.**

Presione el botón número **1** repetidamente para cambiar entre los siguientes tipos de caracteres:

Alfabeto (mayúsculas), números y símbolos—  
Alfabeto (minúsculas)—letras de idiomas europeos, tales como aquéllas con acentos (p. ej., **á, à, ä, ç**)

  - Se puede seleccionar el ingreso de números y símbolos presionando el botón número **2**.

- 5 Presione ▲ o ▼ para seleccionar una letra del alfabeto.**

Cada vez que se presiona **▲**, se visualizará una letra del alfabeto en orden ascendente **A B C ... X Y Z**, y los números y símbolos en el

orden de **1 2 3 ... @ # <**. Cada vez que se presiona **▼**, se visualizará una letra en el orden inverso, tal como **Z Y X ... C B A**.



- 6 Presione ► para mover el cursor a la siguiente posición de carácter.**

Cuando se visualice la letra deseada, presione **►** para mover el cursor a la siguiente posición y seleccione la letra siguiente. Presione **◀** para mover el cursor hacia atrás en el display.

- 7 Mueva el cursor a la última posición presionando ► después de ingresar el título.**

Al presionar **►** una vez más, el título ingresado se almacena en la memoria.

- 8 Presione BAND para volver a la visualización de reproducción.**



#### Notas

- Los títulos se conservan en la memoria, aun después de que se quita el disco de la unidad, y se llaman cuando se vuelve a colocar el disco correspondiente.
- Después que los datos para 48 discos han sido almacenados en la memoria, los datos para un nuevo disco se superponen a los datos más antiguos.
- Si conecta un reproductor de CD múltiple, podrá ingresar los títulos de hasta 100 discos.

### Visualización de los títulos

Se puede visualizar el título de cualquier disco que haya sido almacenado con un título.

- 1 Presione OPEN para abrir la carátula.**

## Reproductor de CD incorporado

### 2 Presione DISPLAY.

Presione **DISPLAY** repetidamente para cambiar entre los siguientes ajustes:

#### Formato 1

Tiempo de reproducción—: título del disco  
 Cuando se selecciona la opción título del disco, se visualiza en el display el título del disco que se está reproduciendo.

- Si no se ha ingresado ningún título para el disco, se visualizará **No title.**

## Uso de las funciones CD TEXT

Algunos discos contienen información que viene codificada de fábrica. Estos discos pueden contener información tal como el título del CD, el título de la pista, el nombre del artista y el tiempo de reproducción, y se denominan discos CD TEXT. Sólo estos discos especialmente codificados son compatibles con las funciones que se indican a continuación.

## Visualización de títulos de discos CD TEXT

### 1 Presione OPEN para abrir la carátula.

### 2 Presione DISPLAY.

Presione **DISPLAY** repetidamente para cambiar entre los siguientes ajustes:

#### Formato 1

Tiempo de reproducción—: título del disco  
 —: nombre del artista del disco—: título de la pista—: nombre del artista de la pista

#### Formato 2

Tiempo de reproducción y : título del disco  
 —Tiempo de reproducción y : nombre del artista del disco—Tiempo de reproducción y : título de la pista—Tiempo de reproducción y : nombre del artista de la pista—: título

del disco y : título de la pista—: nombre del artista del disco y : título de la pista

- Si determinada información no se grabó en un disco CD TEXT, se visualizará **No xxxx** (p. ej., **No artist name**).

## Desplazamiento de títulos en el display

Esta unidad permite visualizar las primeras 22 letras del título del disco, nombre del artista del disco, título de la pista y nombre del artista de la pista. Cuando la información de texto tiene más de 22 letras, puede desplazarse por el display de la siguiente manera.

### 1 Presione OPEN para abrir la carátula.

### 2 Presione DISPLAY y mantenga presionado hasta que el título comience a desplazarse por el display.

Se desplazan los títulos.



#### Notas

- Si se activa la función de desplazamiento continuo en el ajuste inicial, la información de texto del CD se desplaza de manera ininterrumpida por el display. Si desea ver momentáneamente los primeros 22 caracteres de la información de texto y desplazarse desde el principio, presione **DISPLAY** y mantenga presionado. Para obtener información sobre esta función, consulte *Cambio del desplazamiento continuo* en la página 130.
- Si selecciona el formato de visualización 2, podrá ver hasta 14 letras de los títulos (consulte la página 77).

## Reproductor de CD incorporado

### Selección de pistas de la lista de títulos de las pistas

Esta función le permite ver la lista de los títulos de las pistas en un disco CD TEXT y seleccionar uno de ellos para su reproducción.

#### 1 Presione **FUNCTION** para seleccionar la lista de títulos de las pistas.

Presione **FUNCTION** hasta que la lista de títulos de las pistas aparezca en el display.



#### 2 Presione **▲** o **▼** para desplazarse por la lista de títulos de las pistas.

- Si no se grabaron títulos de las pistas en un disco, se visualizará **No T.Title**.

#### 3 Presione **▶** para seleccionar el título de la pista deseada.

Comienza la reproducción del disco seleccionado. 

## Reproductor de MP3/ WMA/WAV

### Reproducción de ficheros MP3/WMA/WAV

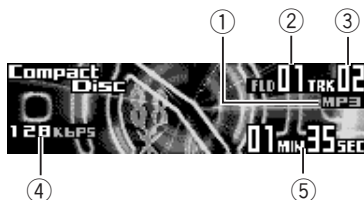

A continuación se indican los pasos básicos necesarios para reproducir un MP3/WMA/WAV con el reproductor de CD incorporado. En la página 94 se explican las funciones más avanzadas y cómo utilizarlas.

#### ① Indicador MP3/WMA/WAV

Aparece cuando se está reproduciendo un fichero MP3/WMA/WAV.

#### ② Indicador del número de carpeta

Muestra el número de la carpeta que se está reproduciendo.

#### ③ Indicador de número de pista

Muestra la pista (fichero) que se está reproduciendo actualmente.

#### ④ Indicador de frecuencia de muestreo/ velocidad de grabación

Muestra la frecuencia de muestreo o velocidad de grabación de la pista (fichero) actual.

#### ⑤ Indicador de tiempo de reproducción

Muestra el tiempo transcurrido de reproducción de la pista (fichero) actual.

### 1 Presione EJECT.

Aparece la ranura de carga de CD.

- Después de colocar un CD-ROM, presione **SOURCE** para seleccionar el reproductor de CD incorporado.

### 2 Introduzca un CD-ROM por la ranura de carga de CD.

La reproducción comenzará automáticamente.

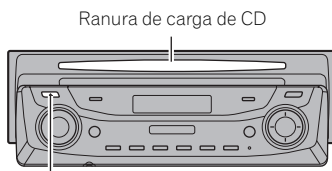

Botón **EJECT**

- Se puede expulsar un CD-ROM presionando **EJECT**.
  - Si la carátula se encuentra en la posición adecuada para expulsar un CD (antes indicada), sólo funcionarán los botones **EJECT**, **VOLUME**, **OPEN** y **ATT** (del mando a distancia).

### 3 Utilice **VOLUME** para ajustar el nivel de sonido.

Haga girar el control para aumentar o disminuir el volumen.

### 4 Presione **▲** o **▼** para seleccionar una carpeta.

- No se puede seleccionar una carpeta que no tenga un fichero MP3/WMA/WAV grabado.
- Para volver a la carpeta 01 (RAÍZ), presione **BAND** y mantenga presionado. Sin embargo, si la carpeta 01 (RAÍZ) no contiene ficheros, la reproducción comenzará con la carpeta 02.

### 5 Para realizar el avance rápido o retroceso, presione **◀** o **▶** y mantenga presionado.

- El avance rápido y retroceso sólo funcionan con el fichero que se está reproduciendo. La operación se cancela cuando se llega al fichero anterior o al siguiente.
- Si selecciona el método de búsqueda **Rough search**, al presionar **◀** o **▶** y mantener

## Reproductor de MP3/ WMA/WAV

presionado podrá buscar una pista cada 10 pistas en la carpeta actual. (Consulte *Selección del método de búsqueda* en la página 96.)

### 6 Para saltar y retroceder o avanzar hasta otra pista, presione ◀ o ▶.

Al presionar ▶ se salta al comienzo de la siguiente pista. Al presionar una vez el botón ◀, se salta al comienzo de la pista actual. Si se vuelve a pulsar este botón, se saltará a la pista anterior.



#### Notas

- Al reproducir discos con ficheros MP3/WMA/WAV y datos de audio (CD-DA), tales como CD-EXTRA y CD de MODO MIXTO (MIXED-MODE CD), los dos tipos de discos se pueden reproducir sólo si se cambia el modo entre MP3/WMA/WAV y CD-DA con **BAND**.
- Si se cambia entre la reproducción de ficheros MP3/WMA/WAV y datos de audio (CD-DA), la reproducción comienza en la primera pista del disco.
- El reproductor de CD incorporado puede reproducir ficheros MP3/WMA/WAV grabados en un CD-ROM. (Consulte la página 137, donde encontrará información sobre los ficheros que se pueden reproducir.)
- No coloque ningún otro elemento que no sea un CD en la ranura de carga de CD.
- A veces se produce una demora entre el comienzo de la reproducción de un CD y la emisión del sonido. Durante la lectura inicial, se visualiza **Format read**.
- Si no se puede introducir un disco por completo o si después de hacerlo, el disco no se reproduce, compruebe que el lado de la etiqueta del disco esté hacia arriba. Presione **EJECT** para expulsar el disco y verifique si presenta daños antes de volver a introducirlo.
- Los discos se reproducen en el orden del número de fichero. Se saltan las carpetas que no tienen ficheros. (Si la carpeta 01 (RAÍZ) no

contiene ficheros, la reproducción comenzará con la carpeta 02.)

- Al reproducir ficheros grabados como VBR (velocidad de grabación variable), el tiempo de reproducción no se visualizará correctamente si se utilizan las funciones de avance rápido o retroceso.
- Si el disco que se ha colocado no contiene ficheros que se puedan reproducir, se visualiza **No audio**.
- Si el disco que se ha colocado en el reproductor contiene ficheros WMA protegidos con el sistema de gestión de derechos digitales (DRM), se visualizará **TRK SKIPPED** mientras se salta el fichero protegido.
- Si todos los ficheros del disco están protegidos con el sistema DRM, se visualizará **PROTECT**.
- Cuando se utilizan las funciones de avance rápido o retroceso no se emite sonido.
- Si el reproductor de CD incorporado no funciona correctamente, puede aparecer un mensaje de error tal como **ERROR-11**. Consulte *Comprensión de los mensajes de error del reproductor de CD incorporado* en la página 135.
- Se puede expulsar el CD presionando el botón **EJECT** y manteniéndolo presionado con la carátula en la posición adecuada, cuando la carga o expulsión de CD no funciona correctamente. ▣

## Selección directa de una pista en la carpeta actual

Al utilizar el mando a distancia, se puede seleccionar directamente una pista ingresando el número de la pista deseada.

### 1 Presione DIRECT.

Se visualiza en el display el área para ingresar el número de pista.

## Reproductor de MP3/ WMA/WAV

**2 Presione los botones NUMBER para ingresar el número de la pista deseada.**

- Se puede cancelar el número ingresado presionando **CLEAR**.

**3 Presione DIRECT.**

Se reproducirá la pista seleccionada.



### Nota

Después de acceder al modo de ingreso de números, si no realiza una operación en unos ocho segundos, el modo se cancelará automáticamente. ▣

## Introducción a las funciones avanzadas del reproductor de CD incorporado (MP3/WMA/WAV)

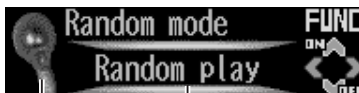

①

### ① Visualización de función

Muestra el estado de la función.

**1 Presione OPEN para abrir la carátula.**

**2 Presione FUNCTION para visualizar los nombres de las funciones.**

Presione **FUNCTION** repetidamente para cambiar entre las siguientes funciones:

- Lista de nombres de ficheros—**Play mode** (repetición de reproducción)—**Random mode** (reproducción aleatoria)—**Scan mode** (reproducción con exploración)—**Pause** (pausa)
- Compression** (compresión y BMX)
- Search mode** (método de búsqueda)
- Tag read mode** (visualización de etiqueta)

- Para volver a la visualización de reproducción, presione **BAND**.



### Nota

Si no se utiliza la función en unos 30 segundos, el display volverá automáticamente a la visualización de reproducción. ▣

## Repetición de reproducción

Para la reproducción de un MP3/WMA/WAV, hay tres gamas de repetición: **Folder repeat** (repetición de carpeta), **Track repeat** (repeti-

## Reproductor de MP3/ WMA/WAV

ción de una sola pista) y **Disc repeat** (repetición de todas las pistas).

### 1 Presione FUNCTION para seleccionar Play mode.

Presione **FUNCTION** hasta que **Play mode** aparezca en el display.

### 2 Presione ◀ o ▶ para seleccionar la gama de repetición.

Presione ◀ o ▶ hasta que la gama de repetición deseada aparezca en el display.

- **Folder repeat** – Repite la carpeta actual
- **Track repeat** – Sólo repite la pista actual
- **Disc repeat** – Repite todas las pistas



#### Notas

- Si se selecciona otra carpeta durante la repetición de reproducción, la gama de repetición cambia a **Disc repeat**.
- Si se realiza una búsqueda de pistas o el avance rápido/retroceso durante la repetición **Track repeat**, la gama de repetición cambia a **Folder repeat**.
- Cuando se selecciona **Folder repeat**, no se puede reproducir una subcarpeta de esa carpeta.

## Reproducción de las pistas en un orden aleatorio

La reproducción aleatoria le permite reproducir las pistas en un orden aleatorio dentro de la gama de repetición **Folder repeat** y **Disc repeat**.

### 1 Seleccione la gama de repetición.

Consulte *Repetición de reproducción* en la página anterior.

### 2 Presione FUNCTION para seleccionar Random mode.

Presione **FUNCTION** hasta que **Random mode** aparezca en el display.

### 3 Presione ▲ para activar la reproducción aleatoria.

Se enciende la luz. Las pistas se reproducirán en un orden aleatorio en la gama de repetición **Folder repeat** o **Disc repeat** seleccionada con anterioridad.

- Presione ▼ para desactivar la reproducción aleatoria.

## Exploración de carpetas y pistas

Mientras utiliza la gama de repetición **Folder repeat**, el comienzo de cada pista de la carpeta seleccionada se reproduce durante unos 10 segundos. En cambio, cuando utiliza la gama **Disc repeat**, el comienzo de la primera pista de cada carpeta se reproduce durante unos 10 segundos.

### 1 Seleccione la gama de repetición.

Consulte *Repetición de reproducción* en la página anterior.

### 2 Presione FUNCTION para seleccionar Scan mode.

Presione **FUNCTION** hasta que **Scan mode** aparezca en el display.

### 3 Presione ▲ para activar la reproducción con exploración.

Se enciende la luz. Se reproducirán los primeros 10 segundos de cada pista de la carpeta actual (o la primera pista de cada carpeta).

## Reproductor de MP3/ WMA/WAV

### 4 Cuando encuentre la pista (o la carpeta) deseada, presione ▼ para desactivar la reproducción con exploración.

Se apaga la luz. La pista (o carpeta) se continuará reproduciendo.

- Si el display vuelve automáticamente a la visualización de reproducción, seleccione **Scan mode** de nuevo presionando **FUNCTION**.



#### Nota

Una vez finalizada la exploración de pistas o carpetas, volverá a comenzar la reproducción normal de las pistas. □

## Pausa de la reproducción de un MP3/WMA/WAV

La pausa le permite detener temporalmente la reproducción del MP3/WMA/WAV.

### 1 Presione FUNCTION para seleccionar Pause.

Presione **FUNCTION** hasta que **Pause** aparezca en el display.

### 2 Presione ▲ para activar la pausa.

Se enciende la luz. Se detiene la reproducción de la pista actual.

- Para desactivar la pausa, presione ▼. □

## Uso de la compresión y BMX

El uso de las funciones COMP (compresión) y BMX le permite ajustar la calidad sonora que ofrece el reproductor de CD. Cada una de las funciones tiene un ajuste de dos pasos. La función COMP equilibra la salida de los sonidos más fuertes y más suaves a volúmenes altos. La función BMX permite controlar las reverberaciones para proporcionar un sonido de

reproducción más completo. Escuche cada uno de los efectos a medida que los selecciona y utilice la función que realce mejor la reproducción de la pista o del CD que está escuchando.

### 1 Presione FUNCTION para seleccionar Compression.

Presione **FUNCTION** hasta que **Compression** aparezca en el display.

### 2 Presione ▲ o ▼ para seleccionar el ajuste favorito.

Presione ▲ o ▼ repetidamente para cambiar entre los siguientes ajustes:

**COMP/BMX OFF—COMP 1—COMP 2—  
COMP/BMX OFF—BMX 1—BMX 2** □

## Selección del método de búsqueda

Se puede cambiar el método de búsqueda entre las opciones de avance rápido/retroceso y búsqueda cada 10 pistas.

### 1 Presione FUNCTION para seleccionar Search mode.

Presione **FUNCTION** hasta que **Search mode** aparezca en el display.

### 2 Presione ◀ o ▶ para seleccionar el método de búsqueda.

Presione ◀ o ▶ hasta que el método de búsqueda deseado aparezca en el display.

- **FF / REV** – Avance rápido y retroceso
- **Rough search** – Búsqueda cada 10 pistas □



## Reproductor de MP3/ WMA/WAV

### Búsqueda cada 10 pistas en la carpeta actual

Si la carpeta actual tiene más de 10 pistas, se puede hacer la búsqueda cada 10 pistas.

Cuando la carpeta tiene muchas pistas, se puede realizar una búsqueda aproximada de la pista que se desea reproducir.

#### 1 Seleccione el método de búsqueda Rough search.

Consulte *Selección del método de búsqueda* en la página anterior.

#### 2 Presione ◀ o ▶ y mantenga presionado para buscar una pista cada 10 pistas en la carpeta actual.

- Si la carpeta actual tiene menos de 10 pistas, al presionar ▶ y mantener presionado se llama la última pista de la carpeta. También si después de realizar una búsqueda cada 10 pistas, quedan menos de 10 pistas, al presionar ▶ y mantener presionado se llama la última pista de la carpeta.
- Si la carpeta actual tiene menos de 10 pistas, al presionar ◀ y mantener presionado se llama la primera pista de la carpeta. También si después de realizar una búsqueda cada 10 pistas, quedan menos de 10 pistas, al presionar ◀ y mantener presionado se llama la primera pista de la carpeta. □

### Cambio de la visualización de etiqueta

Se puede activar o desactivar la visualización de etiqueta, si el disco MP3/WMA contiene información de texto, como por ejemplo, el título de la pista o el nombre del artista.

- Si se desactiva la visualización de etiqueta, el tiempo de reproducción será inferior al utilizado cuando esta función está activada.

#### 1 Presione FUNCTION para seleccionar Tag read mode.

Presione **FUNCTION** hasta que **Tag read mode** aparezca en el display.

#### 2 Presione ▲ para activar la visualización de etiqueta.

**ON** aparece en el display.

#### 3 Presione ▼ para desactivar la visualización de etiqueta.

**OFF** aparece en el display.



#### Nota

Cuando se activa la visualización de etiqueta, la unidad vuelve al comienzo de la pista actual para leer la información de texto. □

### Visualización de información de texto de un disco MP3/WMA/WAV

Se puede visualizar la información de texto grabada en un disco MP3/WMA/WAV.

### Al reproducir un disco MP3/WMA

#### 1 Presione OPEN para abrir la carátula.

#### 2 Presione DISPLAY.













Presione **DISPLAY** repetidamente para cambiar entre los siguientes ajustes:

##### Formato 1

Tiempo de reproducción—□: nombre de la carpeta—🎵: nombre del fichero—🎵: título de la pista—👤: nombre del artista—🎵: título del álbum—🗒️: comentarios

##### Formato 2

## Reproductor de MP3/ WMA/WAV

Tiempo de reproducción y : nombre de la carpeta—Tiempo de reproducción y : nombre del fichero—Tiempo de reproducción y : título de la pista—Tiempo de reproducción y : nombre del artista—Tiempo de reproducción y : título del álbum—Tiempo de reproducción y : comentarios—: nombre de la carpeta y : nombre del fichero—: título del álbum y : título de la pista—: nombre del artista y : título de la pista

- Al reproducir ficheros MP3 grabados como VBR (velocidad de grabación variable), el valor de la velocidad de grabación no se visualiza aunque luego se cambie a la velocidad de grabación. (Se visualizará **VBR**.)
- Al reproducir ficheros WMA grabados como VBR (velocidad de grabación variable), se visualiza el valor promedio de la velocidad de grabación.
- Si se desactivó la visualización de etiqueta, no se podrá cambiar a las opciones título de la pista, nombre del artista, título del álbum ni a comentarios.
- Si determinada información no se grabó en un disco MP3/WMA, se visualizará **No xxxx** (p. ej., **No title**).
- Cuando se utilizan ciertas aplicaciones para codificar los ficheros WMA, es posible que no se visualicen correctamente los nombres de álbumes y demás información de texto.



### Al reproducir un disco WAV

#### 1 Presione OPEN para abrir la carátula.



#### 2 Presione DISPLAY.



Presione **DISPLAY** repetidamente para cambiar entre los siguientes ajustes:

##### Formato 1

Tiempo de reproducción—: nombre de la carpeta—: nombre del fichero

##### Formato 2

Tiempo de reproducción y : nombre de la carpeta—Tiempo de reproducción y : nom-

bre del fichero—: nombre de la carpeta y : nombre del fichero

- Sólo se pueden reproducir ficheros WAV en las frecuencias de 16; 22,05; 24; 32; 44,1 y 48 kHz (LPCM) o de 22,05 y 44,1 kHz (MS ADPCM). Puede redondearse la frecuencia de muestreo que se visualiza en el display. 

## Desplazamiento de información de texto en el display

Esta función sólo permite visualizar las primeras 22 letras del nombre de la carpeta, nombre del fichero, nombre del artista, título del álbum y de comentarios. Cuando la información grabada tiene más de 22 letras, se podrá desplazar el texto hacia la izquierda para que se pueda ver el resto de la información.

#### 1 Presione OPEN para abrir la carátula.

#### 2 Presione DISPLAY y mantenga presionado hasta que la información de texto comience a desplazarse por el display.

Se desplaza la información de texto.



#### Notas

- A diferencia de los ficheros MP3 y WMA, con los ficheros WAV sólo puede visualizarse el nombre de la carpeta y el nombre del fichero.
- Si se activa la función de desplazamiento continuo en el ajuste inicial, la información de texto del CD se desplaza de manera ininterrumpida por el display. Si desea ver momentáneamente los primeros 22 caracteres de la información de texto y desplazarse desde el principio, presione **DISPLAY** y mantenga presionado. Para obtener información sobre esta función, consulte *Cambio del desplazamiento continuo* en la página 130.

## Reproductor de MP3/ WMA/WAV

- Si selecciona el formato de visualización 2, podrá ver hasta 14 letras de los títulos (consulte la página 77). □

### Selección de pistas de la lista de nombres de ficheros

Esta función le permite ver la lista de los nombres de los ficheros (o nombres de las carpetas) y seleccionar uno de ellos para su reproducción.

#### 1 Presione FUNCTION para seleccionar la lista de nombres de ficheros.

Presione **FUNCTION** hasta que los nombres de los ficheros o las carpetas aparezcan en el display.

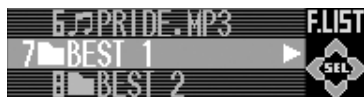

#### 2 Presione ▲ o ▼ para desplazarse por la lista de nombres de los ficheros (o de las carpetas).

#### 3 Presione ► para seleccionar el nombre del fichero deseado (o de la carpeta deseada).

Al seleccionar el fichero, comenzará su reproducción.

Al seleccionar la carpeta, aparece en el display la lista de ficheros (o carpetas) de la carpeta seleccionada.

- Una vez seleccionada la carpeta, presione ► y mantenga presionado para reproducir los ficheros de esa carpeta.
- Para volver a la lista anterior (la carpeta de un nivel superior), presione ◀.
- Para volver a la carpeta 01 (RAÍZ), presione ◀ y mantenga presionado. □

## Reproductor de CD múltiple

### Reproducción de un CD



Se puede usar esta unidad para controlar un reproductor de CD múltiple, que se vende por separado.

A continuación se indican los pasos básicos necesarios para reproducir un CD con el reproductor de CD múltiple. En la página siguiente se explican las funciones más avanzadas del reproductor y cómo utilizarlas.

#### ① Indicador de número de disco

Muestra el disco que se está reproduciendo actualmente.

#### ② Indicador de número de pista

Muestra la pista que se está reproduciendo actualmente.

#### ③ Indicador de tiempo de reproducción

Muestra el tiempo transcurrido de reproducción de la pista actual.

### 1 Presione SOURCE para seleccionar el reproductor de CD múltiple.

Presione **SOURCE** hasta que se visualice **Multi-CD**.

### 2 Utilice VOLUME para ajustar el nivel de sonido.

Haga girar el control para aumentar o disminuir el volumen.

### 3 Seleccione el disco que desea escuchar con los botones 1–6.

Para los discos ubicados en 1 a 6, presione el número del botón correspondiente.

Si desea seleccionar un disco ubicado en 7 a 12, presione el número correspondiente, como por ejemplo, **1** para 7, y mantenga presionado hasta que el número del disco aparezca en el display.

■ También se puede seleccionar un disco consecutivamente presionando **▲/▼**.

### 4 Para realizar el avance rápido o retroceso, presione ◀ o ▶ y mantenga presionado.

### 5 Para saltar y retroceder o avanzar hasta otra pista, presione ◀ o ▶.

Al presionar **▶** se salta al comienzo de la siguiente pista. Al presionar una vez el botón **◀**, se salta al comienzo de la pista actual. Si se vuelve a pulsar este botón, se saltará a la pista anterior.



#### Notas

- Mientras el reproductor de CD múltiple realiza las funciones preparatorias, se visualiza **Ready**.
- Si el reproductor de CD múltiple no funciona correctamente, puede aparecer un mensaje de error tal como **ERROR-11**. Consulte el manual de instrucciones del reproductor de CD múltiple.
- Si no hay discos en el cargador de CD del reproductor de CD múltiple, se visualiza **No disc**.

### Selección directa de una pista

Al utilizar el mando a distancia, se puede seleccionar directamente una pista ingresando el número de la pista deseada.

## Reproductor de CD múltiple

### 1 Presione DIRECT.

Se visualiza en el display el área para ingresar el número de pista.

### 2 Presione los botones NUMBER para ingresar el número de la pista deseada.

- Se puede cancelar el número ingresado presionando **CLEAR**.

### 3 Presione DIRECT.

Se reproducirá la pista seleccionada.

#### Nota

Después de acceder al modo de ingreso de números, si no realiza una operación en unos ocho segundos, el modo se cancelará automáticamente. 

## Reproductor de CD múltiple de 50 discos

Sólo las funciones descritas en este manual son compatibles con los reproductores de CD múltiple de 50 discos.

Esta unidad no está diseñada para utilizar las funciones de lista de títulos de los discos con un reproductor de CD múltiple de 50 discos. Consulte *Selección de discos o pistas de la lista de títulos* en la página 107 para obtener información sobre las funciones de lista de títulos de los discos. 

## Introducción a las funciones avanzadas del reproductor de CD múltiple



### ① Visualización de función

Muestra el estado de la función.

### 1 Presione OPEN para abrir la carátula.

### 2 Presione FUNCTION para visualizar los nombres de las funciones.

Presione **FUNCTION** repetidamente para cambiar entre las siguientes funciones:

Lista de títulos—**Play mode** (repetición de reproducción)—**Random mode** (reproducción aleatoria)—**Scan mode** (reproducción con exploración)—**Pause** (pausa)—**Compression** (compresión y DBE)—**ITS play mode** (reproducción ITS)

- Para volver a la visualización de reproducción, presione **BAND**.

#### Nota

Si no se utiliza la función en unos 30 segundos, el display volverá automáticamente a la visualización de reproducción. 

## Repetición de reproducción

Hay tres gamas de repetición en el reproductor de CD múltiple: **Magazine repeat** (repetición de todos los discos en el reproductor de CD múltiple), **Track repeat** (repetición de una sola pista) y **Disc repeat** (repetición de disco).

## Reproductor de CD múltiple

### 1 Presione **FUNCTION** para seleccionar **Play mode**.

Presione **FUNCTION** hasta que **Play mode** aparezca en el display.

### 2 Presione ◀ o ▶ para seleccionar la gama de repetición.

Presione ◀ o ▶ hasta que la gama de repetición deseada aparezca en el display.

- **Magazine repeat** – Repite todos los discos que se encuentran en el reproductor de CD múltiple
- **Track repeat** – Sólo repite la pista actual
- **Disc repeat** – Repite el disco actual



#### Notas

- Si se seleccionan otros discos durante la repetición de reproducción, la gama de repetición cambia a **Magazine repeat**.
- Si se realiza una búsqueda de pistas o el avance rápido/retroceso durante la repetición **Track repeat**, la gama de repetición cambia a **Disc repeat**. □

## Reproducción de las pistas en un orden aleatorio

La reproducción aleatoria le permite reproducir las pistas en un orden aleatorio dentro de la gama de repetición **Magazine repeat** y **Disc repeat**.

### 1 Seleccione la gama de repetición.

Consulte *Repetición de reproducción* en la página anterior.

### 2 Presione **FUNCTION** para seleccionar **Random mode**.

Presione **FUNCTION** hasta que **Random mode** aparezca en el display.

### 3 Presione ▲ para activar la reproducción aleatoria.

Se enciende la luz. Las pistas se reproducirán en un orden aleatorio en la gama de repetición **Magazine repeat** o **Disc repeat** seleccionada con anterioridad.

- Presione ▼ para desactivar la reproducción aleatoria. □

## Exploración de CD y pistas

Mientras utiliza la gama de repetición **Disc repeat**, el comienzo de cada pista del disco seleccionado se reproduce durante unos 10 segundos. En cambio, cuando utiliza la gama **Magazine repeat**, el comienzo de la primera pista de cada disco se reproduce durante unos 10 segundos.

### 1 Seleccione la gama de repetición.

Consulte *Repetición de reproducción* en la página anterior.

### 2 Presione **FUNCTION** para seleccionar **Scan mode**.

Presione **FUNCTION** hasta que **Scan mode** aparezca en el display.

### 3 Presione ▲ para activar la reproducción con exploración.

Se enciende la luz. Se reproducirán los primeros 10 segundos de cada pista del disco actual (o la primera pista de cada disco).

### 4 Cuando encuentre la pista (o el disco) deseada(o), presione ▼ para desactivar la exploración.

Se apaga la luz. La pista (o el disco) se continuará reproduciendo.

- Si el display vuelve automáticamente a la visualización de reproducción, seleccione **Scan mode** de nuevo presionando **FUNCTION**.

## Reproductor de CD múltiple

### Nota

Una vez finalizada la exploración de pistas o discos, volverá a comenzar la reproducción normal de las pistas. 

## Pausa de la reproducción de un CD

La pausa le permite detener temporalmente la reproducción del CD.

### 1 Presione FUNCTION para seleccionar Pause.

Presione **FUNCTION** hasta que **Pause** aparezca en el display.

### 2 Presione ▲ para activar la pausa.

Se enciende la luz. Se detiene la reproducción de la pista actual.

- Para desactivar la pausa, presione ▼. 

## Uso de la compresión y del enfatizador de graves

*Estas funciones sólo se pueden usar con un reproductor de CD múltiple compatible con ellas.*

El uso de las funciones COMP (compresión) y DBE (enfatizador dinámico de graves) le permite ajustar la calidad sonora que ofrece el reproductor de CD múltiple. Cada una de las funciones tiene un ajuste de dos pasos. La función COMP equilibra la salida de los sonidos más fuertes y más suaves a volúmenes altos. La función DBE intensifica los niveles de graves para proporcionar un sonido de reproducción más completo. Escuche cada uno de los efectos a medida que los selecciona y utilice la función que realce mejor la reproducción de la pista o del CD que está escuchando.

### 1 Presione FUNCTION para seleccionar Compression.

Presione **FUNCTION** hasta que **Compression** aparezca en el display.

- Si el reproductor de CD múltiple no es compatible con la función COMP/DBE, se visualiza **No COMP** cuando se intenta seleccionar la función.

### 2 Presione ▲ o ▼ para seleccionar el ajuste favorito.

Presione ▲ o ▼ repetidamente para cambiar entre los siguientes ajustes:

**COMP OFF—COMP 1—COMP 2—  
COMP OFF—DBE 1—DBE 2** 

## Uso de listas de reproducción ITS

La función ITS (selección instantánea de pista) le permite crear una lista de reproducción de sus pistas favoritas de los discos que se encuentran en el cargador del reproductor de CD múltiple. Después de añadir sus pistas favoritas a la lista de reproducción, puede activar la reproducción ITS y reproducir sólo las pistas seleccionadas.

## Creación de una lista de reproducción con la programación ITS

Se puede utilizar la función ITS para ingresar y reproducir hasta 99 pistas por disco y hasta 100 discos (con los títulos de los discos). (Con los reproductores de CD múltiple anteriores a los modelos CDX-P1250 y CDX-P650, se pueden almacenar hasta 24 pistas en la lista de reproducción.)

## Reproductor de CD múltiple

### 1 Reproduzca el CD que desea programar.

Presione ▲ o ▼ para seleccionar el CD.

### 2 Presione OPEN para abrir la carátula.

### 3 Presione FUNCTION y mantenga presionado hasta que Title input aparezca en el display. Presione FUNCTION para seleccionar ITS memory.

Después de que visualice **Title input**, presione **FUNCTION** repetidamente y aparecerán en el display las siguientes funciones:

**Title input** (ingreso de títulos de discos)

—**ITS memory** (programación ITS)

### 4 Seleccione la pista deseada presionando ◀ o ▶.

### 5 Presione ▲ para almacenar la pista que se está reproduciendo actualmente en la lista de reproducción.

Se visualiza **Memory complete** por un momento y se agrega la pista actual a la lista de reproducción.

### 6 Presione BAND para volver a la visualización de reproducción.



#### Nota

Después que los datos para 100 discos han sido almacenados en la memoria, los datos para un nuevo disco se superponen a los datos más antiguos.

## Reproducción de la lista de reproducción ITS

La reproducción ITS le permite escuchar las pistas que ha ingresado en su lista de reproducción ITS. Cuando activa la reproducción ITS, se comenzarán a reproducir las pistas de

la lista de reproducción ITS en el reproductor de CD múltiple.

### 1 Seleccione la gama de repetición.

Consulte *Repetición de reproducción* en la página 101.

### 2 Presione FUNCTION para seleccionar ITS play mode.

Presione **FUNCTION** hasta que **ITS play mode** aparezca en el display.

### 3 Presione ▲ para activar la reproducción ITS.

Se enciende la luz. La reproducción de las pistas de la lista comienza en la gama de repetición **Magazine repeat** o **Disc repeat** seleccionada con anterioridad.

- Presione ▼ para desactivar la reproducción ITS.
- Si no hay pistas programadas en la gama de repetición actual, se visualiza **ITS empty**.

## Borrado de una pista de la lista de reproducción ITS

Cuando se desea borrar una pista de la lista de reproducción ITS, se puede hacer si la reproducción ITS está activada.

Si la reproducción ITS ya está activada, vaya al paso 2. Si la reproducción ITS todavía no está activada, presione **FUNCTION**.

### 1 Reproduzca el CD que tiene la pista que desea borrar de la lista de reproducción ITS y active la reproducción ITS.

Consulte *Reproducción de la lista de reproducción ITS* en esta página.

### 2 Presione OPEN para abrir la carátula.



## Reproductor de CD múltiple

**3 Presione FUNCTION y mantenga presionado hasta que Title input aparezca en el display. Presione FUNCTION para seleccionar ITS memory.**

Después de que visualice **Title input**, presione **FUNCTION** hasta que **ITS memory** aparezca en el display.

**4 Seleccione la pista deseada presionando ◀ o ▶.**

**5 Presione ▼ para borrar la pista de la lista de reproducción ITS.**

La pista que se está reproduciendo se borra de la lista de reproducción ITS y comienza la reproducción de la próxima pista de la lista.

- Si no hay pistas de la lista de reproducción en la gama actual, se visualiza **ITS empty** y se reanuda la reproducción normal.

**6 Presione BAND para volver a la visualización de reproducción.**

### Borrado de un CD de la lista de reproducción ITS

Cuando se desea borrar todas las pistas de un CD de la lista de reproducción ITS, se puede hacer si la reproducción ITS está desactivada.

**1 Reproduzca el CD que desea borrar.**

Presione ▲ o ▼ para seleccionar el CD.

**2 Presione OPEN para abrir la carátula.**

**3 Presione FUNCTION y mantenga presionado hasta que Title input aparezca en el display. Presione FUNCTION para seleccionar ITS memory.**

Después de que visualice **Title input**, presione **FUNCTION** hasta que **ITS memory** aparezca en el display.

**4 Presione ▼ para borrar todas las pistas del CD que se está reproduciendo de la lista de reproducción ITS.**

Todas las pistas del CD que se está reproduciendo se borran de la lista de reproducción y se visualiza **Memory deleted**.

**5 Presione BAND para volver a la visualización de reproducción. ◻**

### Uso de las funciones de títulos de discos

Se pueden ingresar títulos de CD y visualizarlos. De esta manera, se puede buscar y seleccionar con facilidad el disco deseado.

### Ingreso de títulos de discos

Utilice la función de ingreso de títulos de discos para almacenar hasta 100 títulos de CD (con la lista de reproducción ITS) en el reproductor de CD múltiple. Cada título puede tener una longitud de hasta 10 caracteres.

**1 Reproduzca el CD cuyo título desea ingresar.**

Presione ▲ o ▼ para seleccionar el CD.

**2 Presione OPEN para abrir la carátula.**

**3 Presione FUNCTION y mantenga presionado hasta que Title input aparezca en el display.**

Después de que visualice **Title input**, presione **FUNCTION** repetidamente y aparecerán en el display las siguientes funciones:

**Title input** (ingreso de títulos de discos)

—**ITS memory** (programación ITS)

## Reproductor de CD múltiple

- Al reproducir un disco CD TEXT en un reproductor de CD múltiple compatible con este tipo de disco, no podrá cambiar a **Title input**. El título del disco ya estará grabado en el disco CD TEXT.

### 4 Presione el botón número 1 para seleccionar el tipo de carácter deseado.

Presione el botón número **1** repetidamente para cambiar entre los siguientes tipos de caracteres:

Alfabeto (mayúsculas), números y símbolos—  
Alfabeto (minúsculas)—letras de idiomas europeos, tales como aquéllas con acentos (p. ej., á, â, ã, ç)

- Se puede seleccionar el ingreso de números y símbolos presionando el botón número **2**.

### 5 Presione ▲ o ▼ para seleccionar una letra del alfabeto.

Cada vez que se presiona ▲, se visualizará una letra del alfabeto en orden ascendente **A B C ... X Y Z**, y los números y símbolos en el orden de **1 2 3 ... @ # <**. Cada vez que se presiona ▼, se visualizará una letra en el orden inverso, tal como **Z Y X ... C B A**.



### 6 Presione ► para mover el cursor a la siguiente posición de carácter.

Cuando se visualice la letra deseada, presione ► para mover el cursor a la siguiente posición y seleccione la letra siguiente. Presione ◀ para mover el cursor hacia atrás en el display.

### 7 Mueva el cursor a la última posición presionando ► después de ingresar el título.

Al presionar ► una vez más, el título ingresado se almacena en la memoria.

### 8 Presione BAND para volver a la visualización de reproducción.



### Notas

- Los títulos se conservan en la memoria, aun después de que se quitan los discos del cargador y se llaman cuando se vuelven a colocar los discos correspondientes.
- Después que los datos para 100 discos han sido almacenados en la memoria, los datos para un nuevo disco se sobrepone a los datos más antiguos.

## Visualización de los títulos

Se puede visualizar el título de cualquier disco que haya sido almacenado con un título.

### 1 Presione OPEN para abrir la carátula.

### 2 Presione DISPLAY.

Presione **DISPLAY** repetidamente para cambiar entre los siguientes ajustes:

#### Formato 1

Tiempo de reproducción—: título del disco  
Cuando se selecciona la opción título del disco, se visualiza en el display el título del disco que se está reproduciendo.

- Si no se ha ingresado ningún título para el disco, se visualizará **No title**.

## Uso de las funciones CD TEXT

*Estas funciones sólo se pueden usar con un reproductor de CD múltiple compatible con CD TEXT.*

Algunos discos contienen información que viene codificada de fábrica. Estos discos pueden contener información tal como el título del CD, el título de la pista, el nombre del artista y el tiempo de reproducción, y se denominan discos CD TEXT. Sólo estos discos especialmente codificados son compatibles con las funciones que se indican a continuación.

## Reproductor de CD múltiple

### Visualización de títulos de discos CD TEXT

**1 Presione OPEN para abrir la carátula.**

**2 Presione DISPLAY.**

Presione **DISPLAY** repetidamente para cambiar entre los siguientes ajustes:

#### Formato 1

Tiempo de reproducción—: título del disco—: nombre del artista del disco—: título de la pista—: nombre del artista de la pista

#### Formato 2

Tiempo de reproducción y : título del disco—Tiempo de reproducción y : nombre del artista del disco—Tiempo de reproducción y : título de la pista—Tiempo de reproducción y : nombre del artista de la pista—: título del disco y : título de la pista—: nombre del artista del disco y : título de la pista

■ Si determinada información no se grabó en un disco CD TEXT, se visualizará **No xxxx** (p. ej., **No artist name**).

### Desplazamiento de títulos en el display

Esta unidad permite visualizar las primeras 22 letras del título del disco, nombre del artista del disco, título de la pista y nombre del artista de la pista. Cuando la información de texto tiene más de 22 letras, puede desplazarse por el display de la siguiente manera.

**1 Presione OPEN para abrir la carátula.**

**2 Presione DISPLAY y mantenga presionado hasta que el título comience a desplazarse por el display.**

Se desplazan los títulos.



#### Notas

- Si se activa la función de desplazamiento continuo en el ajuste inicial, la información de

texto del CD se desplaza de manera ininterrumpida por el display. Si desea ver momentáneamente los primeros 22 caracteres de la información de texto y desplazarse desde el principio, presione **DISPLAY** y mantenga presionado. Para obtener información sobre esta función, consulte *Cambio del desplazamiento continuo* en la página 130.

- Si selecciona el formato de visualización 2, podrá ver hasta 14 letras de los títulos (consulte la página 77).

### Selección de discos o pistas de la lista de títulos

Esta función le permite ver la lista de los títulos de los discos (o de las pistas) y seleccionar uno de ellos para su reproducción.

**1 Presione FUNCTION para seleccionar la lista de títulos.**

Presione **FUNCTION** hasta que el título del disco aparezca en el display.

**2 Presione ▲ o ▼ para desplazarse por la lista de títulos de los discos.**

- Si no se ha ingresado un título para un disco, se visualizará **No D.Title**.
- Se visualiza **No disc** al lado del número del disco cuando no hay discos en el cargador.

**3 Presione ► para seleccionar el título del disco deseado.**

Comienza la reproducción del disco seleccionado.

**4 Al seleccionar un disco CD TEXT, presione ► para cambiar a la lista de pistas.**

Al reproducir un disco CD TEXT, la lista de títulos de las pistas aparece en el display.

## Reproductor de CD múltiple

**5 Presione ▲ o ▼ para desplazarse por la lista de títulos de las pistas.**

- Si no se grabaron títulos de las pistas en un disco, se visualizará **No T.Title**.

**6 Presione ► para seleccionar el título de la pista deseada.**

Comienza la reproducción del disco seleccionado.

- Para volver a la lista de títulos de los discos, presione ◀. 

## Ajustes de audio

### Modos de funcionamiento

Esta unidad ofrece dos modos de funcionamiento: el modo de red de 3 vías (NW) y el modo estándar (STD). Se puede cambiar entre los modos según se desee. El DSP viene ajustado en el modo estándar (STD). (Consulte *Cambio del modo de ajuste del DSP* en la página 75.)

- El modo de red de 3 vías (NW) le permite crear un sistema de 3 vías de altavoces y amplificadores múltiples con altavoces independientes para la reproducción de frecuencias (bandas) altas, medias y bajas, y amplificadores de potencia exclusivos para cada uno de estos componentes. Este modo ofrece las funciones de alineación temporal y red, dos funciones esenciales en un sistema de altavoces y amplificadores múltiples, que permiten controlar con precisión los ajustes de cada gama de frecuencias.
- El modo estándar (STD) le permite crear un sistema de 4 altavoces con altavoces delanteros y traseros o un sistema de 6 altavoces con altavoces delanteros y traseros, y altavoces de subgraves.



#### Importante

- Si no se suministra energía a esta unidad debido a que se reemplaza la batería del automóvil o por otro motivo similar, se restablecerán los valores iniciales del microordenador. En caso de que esto ocurra, se borrarán todos los ajustes de audio de la memoria. Una vez que haya finalizado la configuración del audio, grabe los ajustes que se indican en la página 140.

### Indicaciones de los modos de funcionamiento

En este manual se utilizan las siguientes indicaciones para mayor claridad de la descripción que se ofrece.

**NW**: Esta indicación señala que una función u operación sólo está disponible en el modo NW.

**STD**: Esta indicación señala que una función u operación sólo está disponible en el modo STD.

- Las funciones y operaciones que no tienen estas indicaciones se usan indistintamente en los modos NW y STD.

### Modo de red de 3 vías **NW**

Al realizar los siguientes ajustes en el orden indicado, podrá crear con facilidad un campo sonoro definido con precisión.

- *Uso del selector de posición* en la página 112
- *Uso del ajuste del balance* **NW** en la página 112
- *Uso de la alineación temporal* en la página 113
- *Ajuste de red* en la página 116
- *Llamada de las curvas de ecualización* en la página 120
- *Ajuste de las curvas de ecualización* en la página 120
- *Ajuste del ecualizador gráfico de 13 bandas* en la página 120

## Modo Estándar **STD**

### Ajuste sencillo del sistema de audio

Las siguientes funciones le permiten ajustar con facilidad el sistema de audio de acuerdo con las características acústicas del interior del automóvil, las que variarán según el tipo de automóvil de que se trate.

- *Llamada de las curvas de ecualización* en la página 120
- *Uso del selector de posición* en la página 112
- *Ajuste de las curvas de ecualización* en la página 120

### Ajuste de precisión del sistema de audio

Al realizar los siguientes ajustes en el orden indicado, podrá crear con facilidad un campo sonoro definido con precisión.

- *Uso del selector de posición* en la página 112
- *Uso del ajuste del balance* **STD** en la página 112
- *Uso de la salida de subgraves* **STD** en la página 117
- *Ajuste del filtro de paso alto para los altavoces delanteros* en la página 118
- *Ajuste del filtro de paso alto para los altavoces traseros* en la página 119
- *TA y EQ automáticos (alineación temporal y ecualización automáticas)* **STD** en la página 123
- *Llamada de las curvas de ecualización* en la página 120
- *Ajuste de las curvas de ecualización* en la página 120
- *Ajuste del ecualizador gráfico de 13 bandas* en la página 120

## Funciones adicionales

Estas funciones son útiles para ajustar el sonido de acuerdo con el sistema de que dispone o sus preferencias personales.

- *Uso del sonido BBE* en la página 121
- *Ajuste de la sonoridad* en la página 121
- *Uso del nivelador automático de sonido* en la página 122
- *Ajuste de los niveles de la fuente* en la página 122

## Ajustes de audio

### Introducción a los ajustes de audio



#### ① Visualización de audio

Muestra el estado de los ajustes de audio.

#### 1 Presione OPEN para abrir la carátula.

#### 2 Presione AUDIO para visualizar los nombres de las funciones del primer menú de audio.

Presione **AUDIO** repetidamente para cambiar entre las siguientes funciones de audio:

##### NW

**Balance** (ajuste del balance)—**POSITION** (selector de posición)—**TA.1** (alineación temporal)—**TA.2** (ajuste de la alineación temporal)—**LOUD** (sonoridad)—**EQ1** (ecualizador gráfico)—**EQ2** (ecualizador gráfico de 13 bandas)—**BBE** (BBE)—**ASL** (nivelador automático de sonido)—**SLA** (ajuste del nivel de fuente)

##### STD

**FAD/BAL** (ajuste del balance)—**POSITION** (selector de posición)—**TA.1** (alineación temporal)—**TA.2** (ajuste de la alineación temporal)—**LOUD** (sonoridad)—**EQ1** (ecualizador gráfico)—**EQ2** (ecualizador gráfico de 13 bandas)—**SW.1** (altavoz de subgraves activado/desactivado)—**SW.2** (frecuencia de corte de subgraves)—**SW.3** (pendiente de subgraves)—**BBE** (BBE)

3 Presione **AUDIO** y mantenga presionado hasta que **NW.1** (**NW**) o **HP F1** (**STD**) aparezca en el display. Presione **AUDIO** para visualizar los nombres de las funciones del segundo menú de audio.

Después de visualizar **NW.1** o **HP F1**, presione **AUDIO** repetidamente para cambiar entre las siguientes funciones de audio:

##### NW

**NW.1** (ajuste de red 1)—**NW.2** (ajuste de red 2)—**NW.3** (ajuste de red 3)—**NW.4** (ajuste de red 4)

##### STD

**HP F1** (pendiente del filtro de paso alto delantero)—**HP F2** (frecuencia de corte del filtro de paso alto delantero)—**HP R1** (pendiente del filtro de paso alto trasero)—**HP R2** (frecuencia de corte del filtro de paso alto trasero)—**AUTO EQ** (autoecualizador activado/desactivado)—**ASL** (nivelador automático de sonido)—**SLA** (ajuste del nivel de fuente)

- Para volver a la visualización de cada fuente, presione **BAND**.
- Se puede seleccionar **SW.2** y **SW.3** sólo si se activa la salida de subgraves en **SW.1**.
- Cuando se seleccione el sintonizador de FM como fuente, no se puede cambiar a **SLA**.



#### Nota

Si no se utiliza la función en unos 30 segundos, el display se restablecerá automáticamente. □

## Uso del selector de posición

Una manera de garantizar un sonido más natural consiste en posicionar con claridad la imagen estéreo, colocándola en el centro propiamente dicho del campo sonoro. El selector de posición le permite ajustar automáticamente los niveles de salida de los altavoces e introduce un retardo a fin de armonizar la cantidad y la posición de los asientos ocupados.

### 1 Presione **AUDIO** para seleccionar **POSITION**.

Presione **AUDIO** hasta que **POSITION** aparezca en el display.

### 2 Presione **◀/▶/▲/▼** para seleccionar una posición del oyente.

Botón	Visualización	Posición
◀	Front Left	Asiento delantero izquierdo
▶	Front Right	Asiento delantero derecho
▲	Front Seat	Asientos delanteros
▼	All Seat	Todos los asientos <b>STD</b>

- Para cancelar la posición seleccionada, vuelva a presionar el mismo botón.
- No podrá seleccionar la opción **All Seat** si seleccionó el modo **NW**. 

## Uso del ajuste del balance **NW**

Se puede seleccionar el ajuste del balance que proporciona un entorno de audio ideal en todos los asientos ocupados.

### 1 Presione **AUDIO** para seleccionar **Balance**.

Presione **AUDIO** hasta que **Balance** aparezca en el display.

### 2 Presione **◀ o ▶** para ajustar el balance entre los altavoces izquierdos/derechos.

Cada vez que se presiona **◀ o ▶**, se mueve el balance entre los altavoces izquierdos/derechos hacia la izquierda o hacia la derecha. Se visualiza **BAL: L25 – BAL: R25** mientras se mueve el balance entre los altavoces izquierdos/derechos desde la izquierda hacia la derecha. 

## Uso del ajuste del balance **STD**

Se puede seleccionar el ajuste de fader/balance que proporciona un entorno de audio ideal en todos los asientos ocupados.

### 1 Presione **AUDIO** para seleccionar **FAD/BAL**.

Presione **AUDIO** hasta que **FAD/BAL** aparezca en el display.

### 2 Presione **▲ o ▼** para ajustar el balance entre los altavoces delanteros/traseros.

Cada vez que se presiona **▲ o ▼**, se mueve el balance entre los altavoces delanteros/traseros hacia adelante o hacia atrás.

Se visualiza **FAD: F25 – FAD: R25** mientras el balance entre los altavoces delanteros/traseros se mueve desde adelante hacia atrás.

- **FAD:FR00** es el ajuste apropiado cuando se usan sólo dos altavoces.

### 3 Presione **◀ o ▶** para ajustar el balance entre los altavoces izquierdos/derechos.

Cada vez que se presiona **◀ o ▶**, se mueve el balance entre los altavoces izquierdos/derechos hacia la izquierda o hacia la derecha.

Se visualiza **BAL: L25 – BAL: R25** mientras se mueve el balance entre los altavoces izquierdos/derechos desde la izquierda hacia la derecha. 



## Ajustes de audio

### Uso de la alineación temporal

La alineación temporal le permite ajustar la distancia que existe entre cada altavoz y la posición del oyente.

#### 1 Presione **AUDIO** para seleccionar **TA.1**.

Presione **AUDIO** hasta que **TA.1** aparezca en el display.

#### 2 Presione ◀ o ▶ para seleccionar la alineación temporal.

Cada vez que se presiona ◀ o ▶, se selecciona la alineación temporal en el siguiente orden:

**Initial** (inicial)—**Custom** (personalizada)—**Auto TA** (alineación temporal automática **STD**)—**TA OFF** (desactivada)

- **Initial** es la alineación temporal que viene ajustada de fábrica.
  - **Custom** es una alineación temporal ajustada, creada por el usuario.
  - **Auto TA** es la alineación temporal creada con las funciones TA y EQ automáticas. (Consulte *TA y EQ automáticos (alineación temporal y ecualización automáticas)* **STD** en la página 123.)
- No podrá seleccionar la opción **Auto TA** si seleccionó el modo **NW**.
  - Aparece **Please set Auto TA**. Esto indica que no se puede seleccionar **Auto TA** si no se han realizado los ajustes TA y EQ automáticos.

### Ajuste de la alineación temporal

Se puede ajustar la distancia entre cada altavoz y la posición seleccionada.

- La alineación temporal ajustada se memoriza en **Custom**.

#### 1 Presione **AUDIO** para seleccionar **TA.1**.

Presione **AUDIO** hasta que **TA.1** aparezca en el display.

#### 2 Presione ▲ o ▼ para seleccionar una unidad de medida.

Presione ▲ para seleccionar centímetros y aparece **cm** en el display. Presione ▼ para seleccionar pulgadas y aparece **inch** en el display.

#### 3 Presione **AUDIO** para seleccionar **TA.2**.

Presione **AUDIO** hasta que **TA.2** aparezca en el display.

- Al seleccionar **TA OFF** en **TA.1**, no podrá cambiar a **TA.2**.

#### 4 Presione ◀ o ▶ para seleccionar el altavoz a ajustar.

Cada vez que se presiona ◀ o ▶, se selecciona el altavoz en el siguiente orden:

**NW**

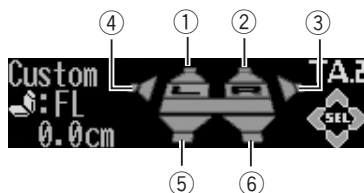

- ① Altavoz izquierdo de gama alta
- ② Altavoz derecho de gama alta
- ③ Altavoz derecho de gama media
- ④ Altavoz izquierdo de gama media
- ⑤ Altavoz izquierdo de gama baja
- ⑥ Altavoz derecho de gama baja

Altavoz izquierdo de gama alta—Altavoz derecho de gama alta—Altavoz derecho de gama media—Altavoz izquierdo de gama media—Altavoz izquierdo de gama baja—Altavoz derecho de gama baja

**STD**

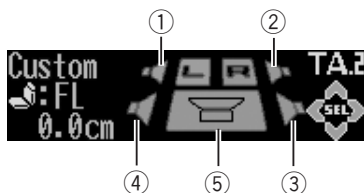

- ① Altavoz delantero izquierdo
- ② Altavoz delantero derecho
- ③ Altavoz trasero derecho
- ④ Altavoz trasero izquierdo
- ⑤ Altavoz de subgraves

Altavoz delantero izquierdo—Altavoz delantero derecho—Altavoz trasero derecho—Altavoz trasero izquierdo—Altavoz de subgraves

- No podrá seleccionar el altavoz de subgraves si la salida de subgraves está desactivada.
- No podrá ajustar la alineación temporal si no selecciona **Front Left** ni **Front Right** en el modo selector de posición.

### 5 Presione ▲ o ▼ para ajustar la distancia entre el altavoz seleccionado y la posición del oyente.

Cada vez que se presiona ▲ o ▼, se aumenta o disminuye la distancia.

Se visualiza **400.0cm – 0.0cm** mientras se aumenta o disminuye la distancia, si se seleccionó la unidad de medida centímetros (**cm**). Se visualiza **160inch – 0inch** mientras se aumenta o disminuye la distancia, si se seleccionó la unidad de medida pulgadas (**inch**).

- Puede ajustar la distancia de los demás altavoces de la misma manera.

### 6 Presione BAND para cancelar el modo de alineación temporal. □

## Acerca de la función de red

### NW

La función de red le permite dividir la señal de audio en distintas bandas de frecuencia y reproducir cada una de ellas a través de altavoces separados.

Puede realizar ajustes de precisión en la banda de frecuencia reproducida (con un filtro de paso bajo o de paso alto), el nivel, la fase y demás parámetros de acuerdo con las características de cada altavoz.

## Parámetros ajustables

La función de red le permite ajustar los siguientes parámetros. Haga los ajustes según la banda de frecuencia reproducida y las características de cada altavoz conectado.

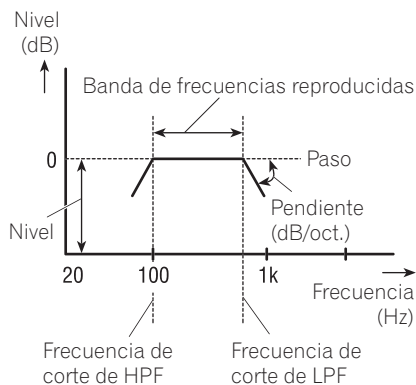

## Banda de frecuencia reproducida

El ajuste de la frecuencia de corte del filtro de paso alto (HPF) o del filtro de paso bajo (LPF) le permite definir la banda de frecuencia reproducida de cada altavoz.

- El filtro de paso alto (HPF) corta las frecuencias (bajas) por debajo de la frecuencia definida, lo que permite que pasen las frecuencias altas.

## Ajustes de audio

- El filtro de paso bajo (LPF) corta las frecuencias (altas) por encima de la frecuencia definida, lo que permite que pasen las frecuencias bajas.

### Nivel

Se pueden corregir las diferencias de los niveles reproducidos que existen entre los altavoces.

### Pendiente

El ajuste de la pendiente del HPF/LPF (pendiente de atenuación de filtro) le permite controlar la continuidad del sonido entre los altavoces.

- La pendiente indica el número de decibelios por el que se atenúa la señal cuando la frecuencia es una octava mayor (menor) (Unidad: dB/oct.). Cuanto más pronunciada sea la pendiente, mayor será la atenuación de la señal.

### Fase

Se puede cambiar la fase (normal, inversa) de la señal de entrada de cada altavoz. Cuando la continuidad del sonido entre los altavoces es imprecisa, intente cambiar la fase. De esta manera, se mejorará la continuidad del sonido.

## Puntos a tener en cuenta con respecto a los ajustes de red

### Ajuste de la frecuencia de corte

- Cuando el altavoz de gama baja está instalado en la bandeja posterior y se define la frecuencia de corte **Low LPF** en un nivel alto, los sonidos graves se separan de manera que parece que provienen de la parte posterior. Se recomienda definir la frecuencia de corte **Low LPF** en 100 Hz o menos.
- El ajuste de la potencia máxima de entrada de los altavoces de gama media y alta suele ser inferior al de los altavoces de

gama baja. Recuerde que si se define la frecuencia de corte **Mid HPF** o **High HPF** en un nivel inferior al requerido, la entrada de una señal de graves muy fuerte puede dañar el altavoz.

### Ajuste del nivel

Las frecuencias básicas de muchos instrumentos musicales se encuentran en la gama media. Primero, ajuste el nivel de la gama media, luego, el de la gama alta y por último, el nivel de la gama baja, siguiendo el orden indicado.

### Ajuste de la pendiente

- Si se define un valor absoluto reducido para la pendiente (una pendiente suave), las interferencias entre los altavoces adyacentes puede degradar con facilidad la respuesta de las frecuencias.
- Si se define un valor absoluto elevado para la pendiente (una pendiente pronunciada), se degradará la continuidad del sonido entre los altavoces y parecerá que se separan los sonidos.
- Si se define la pendiente en 0 dB/oct. (**Pass**), la señal de audio ignorará el filtro y éste no tendrá ningún efecto.

### Ajuste de la fase

Cuando el valor del punto de cruce de los filtros en ambos lados se define en  $-12$  dB/oct., la fase se invierte 180 grados a la frecuencia de corte de los filtros. En este caso, la inversión de la fase garantiza una continuidad superior del sonido.

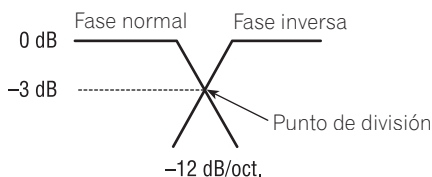

## Silenciamiento del altavoz (filtro)

Se puede silenciar cada altavoz (filtro). Al silenciar un altavoz (filtro), no se emitirá sonido por ese altavoz.

- Si se silencia el altavoz (filtro) seleccionado, la indicación **MUTE** destellará y no se podrán hacer ajustes.
- Aunque un altavoz (filtro) esté silenciado, se podrán ajustar los parámetros de los demás altavoces (filtros).

### 1 Presione **AUDIO** y mantenga presionado hasta que el segundo menú de audio aparezca en el display. Presione **AUDIO** para seleccionar **NW.1**.

Después de visualizar el segundo menú, presione **AUDIO** hasta que **NW.1** aparezca en el display.

### 2 Presione ◀ o ▶ para seleccionar el altavoz (filtro) a ajustar.

Cada vez que se presiona ◀ o ▶, se selecciona el altavoz (filtro) en el siguiente orden:

- **Low LPF** (LPF del altavoz de gama baja)
- **Mid HPF** (HPF del altavoz de gama media)
- **Mid LPF** (LPF del altavoz de gama media)
- **High HPF** (HPF del altavoz de gama alta)

### 3 Presione ▼ y mantenga presionado para silenciar el altavoz (filtro) seleccionado.

**MUTE** destella en el display.

- Para cancelar el silenciamiento, presione ▲.

## Ajuste de red

### 1 Presione **AUDIO** y mantenga presionado hasta que el segundo menú de audio aparezca en el display. Presione **AUDIO** para seleccionar **NW.1**.

Después de visualizar el segundo menú, presione **AUDIO** hasta que **NW.1** aparezca en el display.

### 2 Presione ◀ o ▶ para seleccionar el altavoz (filtro) a ajustar.

Cada vez que se presiona ◀ o ▶, se selecciona el altavoz (filtro) en el siguiente orden:

- **Low LPF** (LPF del altavoz de gama baja)
- **Mid HPF** (HPF del altavoz de gama media)
- **Mid LPF** (LPF del altavoz de gama media)
- **High HPF** (HPF del altavoz de gama alta)

### 3 Presione **AUDIO** para seleccionar **NW.2**.

Presione **AUDIO** hasta que **NW.2** aparezca en el display.

### 4 Presione ◀ o ▶ para seleccionar la frecuencia de corte (frecuencia de cruce) del altavoz (filtro) seleccionado.

Cada vez que se presiona ◀ o ▶, se selecciona la frecuencia de corte (frecuencia de cruce) en el siguiente orden:

- Low LPF:** 31.5—40—50—63—80—100—125—160—200 (Hz)
- Mid HPF:** 31.5—40—50—63—80—100—125—160—200 (Hz)
- Mid LPF:** 1.6—2—2.5—3.15—4—5—6.3—8—10—12.5—16 (kHz)
- High HPF:** 1.6—2—2.5—3.15—4—5—6.3—8—10—12.5—16 (kHz)

### 5 Presione ▲ o ▼ para ajustar el nivel del altavoz (filtro) seleccionado.

Cada vez que se presiona ▲ o ▼, se aumenta o disminuye el nivel del altavoz (filtro) seleccionado.

Se visualiza **±0** — **-24** mientras se aumenta o disminuye el nivel.

Se visualiza **+6** — **-24** mientras se aumenta o disminuye el nivel, sólo si se seleccionó

**Low LPF**.

### 6 Presione **AUDIO** para seleccionar **NW.3**.

Presione **AUDIO** hasta que **NW.3** aparezca en el display.

## Ajustes de audio

### 7 Presione ◀ o ▶ para ajustar la pendiente del altavoz (filtro) seleccionado.

Cada vez que se presiona ◀ o ▶, se selecciona la pendiente en el siguiente orden:

**Low LPF:** -36 — -30 — -24 — -18 — -12 (dB/oct.)

**Mid HPF:** -24 — -18 — -12 — -6 — Pass (0) (dB/oct.)

**Mid LPF:** -24 — -18 — -12 — -6 — Pass (0) (dB/oct.)

**High HPF:** -24 — -18 — -12 — -6 (dB/oct.)

### 8 Presione AUDIO para seleccionar NW.4.

Presione **AUDIO** hasta que **NW.4** aparezca en el display.

### 9 Presione ◀ o ▶ para elegir la fase del altavoz (filtro) seleccionado.

Presione ◀ para seleccionar la fase inversa y **Reverse** aparece en el display. Presione ▶ para seleccionar la fase normal y **Normal** aparece en el display.

- Puede ajustar los parámetros de los demás altavoces (filtros) siguiendo el mismo procedimiento.

### 10 Presione BAND para cancelar el modo de ajuste de red.

## Uso de la salida de subgraves

Esta unidad está equipada con una salida de subgraves que se puede activar o desactivar. Si hay un altavoz de subgraves conectado a esta unidad, active la salida de subgraves. La fase de la salida de subgraves puede cambiarse entre normal e inversa.

### 1 Presione AUDIO para seleccionar SW.1.

Presione **AUDIO** hasta que **SW.1** aparezca en el display.

### 2 Presione ▲ para activar la salida de subgraves.

**SW : ON** aparece en el display. Ahora la salida de subgraves está activada.

- Para desactivar la salida de subgraves, presione ▼.

### 3 Presione ◀ o ▶ para seleccionar la fase de la salida de subgraves.

Presione ◀ para seleccionar la fase inversa y **Reverse** aparece en el display. Presione ▶ para seleccionar la fase normal y **Normal** aparece en el display.

## Configuración de los ajustes de subgraves

Cuando la salida de subgraves está activada, se puede ajustar la frecuencia de corte y el nivel de salida del altavoz de subgraves.

### 1 Presione AUDIO para seleccionar SW.2.

Presione **AUDIO** hasta que **SW.2** aparezca en el display.

- Cuando la salida de subgraves está activada, se puede seleccionar **SW.2**.

### 2 Presione ◀ o ▶ para seleccionar la frecuencia de corte.

Cada vez que se presiona ◀ o ▶, se selecciona la frecuencia de corte en el siguiente orden:

**50—63—80—100—125—160—200** (Hz)

Sólo las frecuencias más bajas que aquéllas en la gama seleccionada se generan por el altavoz de subgraves.

### 3 Presione ▲ o ▼ para ajustar el nivel de salida del altavoz de subgraves.

Cada vez que se presiona ▲ o ▼, se aumenta o disminuye el nivel del altavoz de subgraves. Se visualiza **+6 — -24** mientras se aumenta o disminuye el nivel.

## Ajuste de la pendiente de atenuación del filtro de paso bajo

Cuando la salida de subgraves está activada, se puede ajustar la continuidad del sonido entre los altavoces.

### 1 Presione **AUDIO** para seleccionar el ajuste de la pendiente.

Presione **AUDIO** hasta que **SW.3** aparezca en el display.

- Cuando la salida de subgraves está activada, se puede seleccionar **SW.3**.

### 2 Presione ◀ o ▶ para seleccionar la pendiente.

Cada vez que se presiona ◀ o ▶, se selecciona la pendiente en el siguiente orden:

**-18—-12—-6** (dB/oct.)



#### Nota

Cuando la pendiente de subgraves y el filtro de paso bajo se definen en **-12dB**, y tienen la misma frecuencia de corte, la fase se invierte 180 grados a la frecuencia de corte. En este caso, la inversión de la fase garantiza una continuidad superior del sonido. ▣

## Uso del filtro de paso alto **STD**

Cuando no desea que se generen los sonidos bajos de la gama de frecuencias de salida de subgraves a través de los altavoces delanteros o traseros, active el filtro de paso alto (HPF). Sólo las frecuencias más altas que aquéllas en la gama seleccionada se generan a través de los altavoces delanteros o traseros.

## Silenciamiento de altavoces (filtros)

Se pueden silenciar los altavoces (filtros) delanteros y traseros por separado. Al silenciar los altavoces (filtros), no se emitirá sonido por esos altavoces.

- Si se silencia el altavoz (filtro) seleccionado, la indicación **MUTE** destellará y no se podrán hacer ajustes.
- Aunque un altavoz (filtro) esté silenciado, se podrán ajustar los parámetros de los demás altavoces (filtros).

### 1 Presione **AUDIO** y mantenga presionado hasta que el segundo menú de audio aparezca en el display. Presione **AUDIO** para seleccionar **HP F1** (o **HP R1**).

Después de visualizar el segundo menú, presione **AUDIO** hasta que **HP F1** (o **HP R1**) aparezca en el display.

### 2 Presione ▼ y mantenga presionado para silenciar el altavoz (filtro) seleccionado.

**MUTE** destella en el display.

- Para cancelar el silenciamiento, presione ▲.

## Ajuste del filtro de paso alto para los altavoces delanteros

### 1 Presione **AUDIO** y mantenga presionado hasta que el segundo menú de audio aparezca en el display. Presione **AUDIO** para seleccionar **HP F1**.

Después de visualizar el segundo menú, presione **AUDIO** hasta que **HP F1** aparezca en el display.

### 2 Presione ◀ o ▶ para seleccionar la pendiente.

Cada vez que se presiona ◀ o ▶, se selecciona la pendiente en el siguiente orden:

**-12—-6—Pass (0)** (dB/oct.)

## Ajustes de audio

- Si se define la pendiente en 0 dB/oct. (**Pass**), la señal de audio ignorará el filtro y éste no tendrá ningún efecto.

### 3 Presione **AUDIO** para seleccionar **HP F2**.

Presione **AUDIO** hasta que **HP F2** aparezca en el display.

### 4 Presione ◀ o ▶ para seleccionar la frecuencia de corte.

Cada vez que se presiona ◀ o ▶, se selecciona la frecuencia de corte en el siguiente orden:

**50—63—80—100—125—160—200** (Hz)

Sólo las frecuencias más altas que aquéllas en la gama seleccionada se generan a través de los altavoces delanteros.

### 5 Presione ▲ o ▼ para ajustar el nivel de salida de los altavoces delanteros.

Cada vez que se presiona ▲ o ▼, se aumenta o disminuye el nivel de los altavoces delanteros. Se visualiza **±0 — -24** mientras se aumenta o disminuye el nivel.

## Ajuste del filtro de paso alto para los altavoces traseros

### 1 Presione **AUDIO** y mantenga presionado hasta que el segundo menú de audio aparezca en el display. Presione **AUDIO** para seleccionar **HP R1**.

Después de visualizar el segundo menú, presione **AUDIO** hasta que **HP R1** aparezca en el display.

### 2 Presione ◀ o ▶ para seleccionar la pendiente.

Cada vez que se presiona ◀ o ▶, se selecciona la pendiente en el siguiente orden:

**-12—-6—Pass (0)** (dB/oct.)

- Si se define la pendiente en 0 dB/oct. (**Pass**), la señal de audio ignorará el filtro y éste no tendrá ningún efecto.

### 3 Presione **AUDIO** para seleccionar **HP R2**.

Presione **AUDIO** hasta que **HP R2** aparezca en el display.

### 4 Presione ◀ o ▶ para seleccionar la frecuencia de corte.

Cada vez que se presiona ◀ o ▶, se selecciona la frecuencia de corte en el siguiente orden:

**50—63—80—100—125—160—200** (Hz)

Sólo las frecuencias más altas que aquéllas en la gama seleccionada se generan a través de los altavoces traseros.

### 5 Presione ▲ o ▼ para ajustar el nivel de salida de los altavoces traseros.

Cada vez que se presiona ▲ o ▼, se aumenta o disminuye el nivel de los altavoces traseros. Se visualiza **±0 — -24** mientras se aumenta o disminuye el nivel.

## Uso del autoecualizador **STD**

El autoecualizador memoriza la curva de ecualización creada por las funciones **TA** y **EQ** automáticas (consulte **TA** y **EQ** automáticas (*alineación temporal* y *ecualización automática*) **STD** en la página 123).

Se puede activar o desactivar el autoecualizador.

### 1 Presione **AUDIO** y mantenga presionado hasta que el segundo menú de audio aparezca en el display. Presione **AUDIO** para seleccionar **AUTO EQ**.

Después de visualizar el segundo menú, presione **AUDIO** hasta que **AUTO EQ** aparezca en el display.

### 2 Presione ▲ para activar el autoecualizador.

**AUTO EQ ON** aparece en el display.

- Presione ▼ para desactivar el autoecualizador.

- Aparece **Please set Auto EQ**. Esto indica que no se puede activar el autoecualizador si no se han realizado los ajustes TA y EQ automáticos. 

## Llamada de las curvas de ecualización

El ecualizador le permite ajustar la ecualización de acuerdo con las características acústicas del interior del automóvil.

Hay siete curvas de ecualización almacenadas que se pueden llamar con facilidad en cualquier momento. A continuación se ofrece una lista de las curvas de ecualización:

Visualización	Curva de ecualización
<b>SUPER BASS</b>	Supergraves
<b>POWERFUL</b>	Potente
<b>NATURAL</b>	Natural
<b>VOCAL</b>	Vocal
<b>FLAT</b>	Plana
<b>CUSTOM1</b>	Personalizada 1
<b>CUSTOM2</b>	Personalizada 2

- **CUSTOM1** y **CUSTOM2** son curvas de ecualización ajustadas creadas por el usuario. Se pueden realizar los ajustes con un ecualizador gráfico de 13 bandas.
- Cuando se selecciona **FLAT**, no se introduce ningún suplemento o corrección al sonido. Esto es útil para verificar el efecto de las curvas de ecualización cambiándose alternativamente entre **FLAT** y otra curva de ecualización definida.

### ● Presione EQ para seleccionar el ecualizador.

Presione **EQ** repetidamente para cambiar entre las siguientes opciones:

**SUPER BASS—POWERFUL—NATURAL—VOCAL—FLAT—CUSTOM1—CUSTOM2** 

## Ajuste de las curvas de ecualización

Las curvas de ecualización que vienen predefinidas de fábrica, con la excepción de **FLAT**, se pueden ajustar a un nivel preciso (control de matiz).

### 1 Presione AUDIO para seleccionar EQ1.

Presione **AUDIO** hasta que **EQ1** aparezca en el display.

### 2 Presione ◀ o ▶ para seleccionar una curva de ecualización.

### 3 Presione ▲ o ▼ para ajustar la curva de ecualización.

Cada vez que se presiona **▲** o **▼**, se aumenta o disminuye la curva de ecualización, respectivamente.

Se visualiza **+6 – –5** (o **–6**) mientras se aumenta o disminuye la curva de ecualización.

- La gama real de ajustes difiere de acuerdo con la curva de ecualización seleccionada.
- No se puede ajustar una curva de ecualización con todas las frecuencias definidas en **0**. 

## Ajuste del ecualizador gráfico de 13 bandas

Para la curva **CUSTOM1** o **CUSTOM2**, se puede ajustar el nivel de cada banda.

- Se puede crear una curva **CUSTOM1** separada por cada fuente. (El reproductor de CD incorporado y el reproductor de CD múltiple se definen en el mismo ajuste de ecualización automáticamente.) Si se realizan ajustes cuando una curva distinta a **CUSTOM2** está seleccionada, los ajustes de la curva de ecualización se memorizarán en **CUSTOM1**.
- Se puede crear una curva **CUSTOM2** común a todas las fuentes. Si se realizan



## Ajustes de audio

ajustes cuando la curva **CUSTOM2** está seleccionada, la curva **CUSTOM2** se actualizará.

### 1 Llame la curva de ecualización que desea ajustar.

Consulte *Llamada de las curvas de ecualización* en la página anterior.

### 2 Presione **AUDIO** para seleccionar **EQ2**.

Presione **AUDIO** hasta que **EQ2** aparezca en el display.

### 3 Presione ◀ o ▶ para seleccionar la banda a ajustar.

Cada vez que se presiona ◀ o ▶, se cambia entre las bandas en el siguiente orden:

**50—80—125—200—315—500—800—1.25k—2k—3.15k—5k—8k—12.5k** (Hz)

### 4 Presione ▲ o ▼ para ajustar el nivel de la banda de ecualización.

Cada vez que se presiona ▲ o ▼, se aumenta o disminuye el nivel de la banda.

Se visualiza **+6—-6** mientras se aumenta o disminuye el nivel.

- Se puede seleccionar otra banda y ajustar su nivel.

### 5 Presione **BAND** para cancelar el modo del ecualizador gráfico de 13 bandas.

## Uso del sonido BBE

Con la función BBE, se puede obtener una reproducción que se aproxima en gran medida al sonido original mediante una corrección resultante de la combinación de la compensación de fases y la intensificación de las gamas altas para el retardo de las componentes de alta frecuencia y el desvío de amplitud que se produce durante la reproducción. Esta función permite reproducir un campo de sonido diná-

mico como si se estuviera escuchando una presentación en vivo.

Con la tecnología de procesamiento de sonido BBE, se puede ajustar el nivel de BBE.

### 1 Presione **AUDIO** para seleccionar **BBE**.

Presione **AUDIO** hasta que **BBE** aparezca en el display.

### 2 Presione ▲ para activar la función **BBE**.

- Presione ▼ para cancelar la función BBE.

### 3 Presione ◀ o ▶ para ajustar el nivel de **BBE**.

Cada vez que se presiona ◀ o ▶, se aumenta o disminuye el nivel de BBE.

Se visualiza **+4—-4** mientras se aumenta o disminuye el nivel.



#### Nota

Fabricado bajo licencia de BBE Sound, Inc. La marca BBE es una marca registrada de BBE Sound, Inc. 

## Ajuste de la sonoridad

La sonoridad compensa las deficiencias en las gamas de sonido bajas y altas cuando se escucha a un volumen bajo.

### 1 Presione **AUDIO** para seleccionar **LOUD**.

Presione **AUDIO** hasta que **LOUD** aparezca en el display.

### 2 Presione ▲ para activar la sonoridad.

**LOUD:ON** aparece en el display.

### 3 Presione ▼ para desactivar la sonoridad.

**LOUD:OFF** aparece en el display. 

## Uso del nivelador automático de sonido

Al conducir su automóvil, los ruidos en el vehículo cambian de acuerdo con la velocidad de conducción y las condiciones de la carretera. El nivelador automático de sonido (ASL) controla los niveles variables de estos ruidos y aumenta el volumen automáticamente, si los ruidos alcanzan niveles más altos. La sensibilidad (variación del nivel de volumen según el nivel de ruido) de la función ASL se puede ajustar en uno de cinco niveles disponibles.

### 1 Presione **AUDIO** para seleccionar **ASL**

**NW**

Presione **AUDIO** hasta que **ASL** aparezca en el display.

**STD**

Presione **AUDIO** y mantenga presionado hasta que el segundo menú de audio aparezca en el display. Presione **AUDIO** hasta que **ASL** aparezca en el display.

### 2 Presione **▲** para activar la función del **ASL**.

**ASL: ON** aparece en el display.

- Para desactivar la función del ASL, presione **▼**.

### 3 Presione **◀** o **▶** para seleccionar el nivel deseado del **ASL**.

Cada vez que se presiona **◀** o **▶**, se selecciona el nivel del ASL en el siguiente orden:

**Low** (bajo)—**Mid-Low** (medio-bajo)—**Mid** (medio)—**Mid-High** (medio-alto)—**High** (alto) **◻**

## Ajuste de los niveles de la fuente

La función SLA (ajuste del nivel de fuente) le permite ajustar el nivel de volumen de cada fuente para evitar cambios radicales en el volumen cuando se cambia entre las fuentes.

- Los ajustes se basan en el nivel de volumen del sintonizador de FM, que se mantiene inalterado.

### 1 Compare el nivel de volumen del sintonizador de FM con el de la fuente que desea ajustar.

### 2 Presione **AUDIO** para seleccionar **SLA**.

**NW**

Presione **AUDIO** hasta que **SLA** aparezca en el display.

**STD**

Presione **AUDIO** y mantenga presionado hasta que el segundo menú de audio aparezca en el display. Presione **AUDIO** hasta que **SLA** aparezca en el display.

- Cuando se seleccione el sintonizador de FM como fuente, no se puede cambiar a **SLA**.

### 3 Presione **▲** o **▼** para ajustar el volumen de la fuente.

Cada vez que se presiona **▲** o **▼**, se aumenta o disminuye el volumen de la fuente.

Se visualiza **+4** — **-4** mientras se aumenta o disminuye el volumen de la fuente.



#### Notas

- El nivel del volumen del sintonizador de AM también se puede regular con el ajuste del nivel de fuente.
- El reproductor de CD incorporado y el reproductor de CD múltiple se definen automáticamente con el mismo ajuste del nivel de fuente.

## Ajustes de audio

- La unidad externa 1 y la unidad externa 2 se definen automáticamente con el mismo ajuste del nivel de fuente. 

### TA y EQ automáticos (alineación temporal y ecualización automáticas)

La alineación temporal automática se ajusta automáticamente según la distancia que existe entre cada altavoz y la posición del oyente. El autoecualizador mide automáticamente las características acústicas del interior del automóvil y crea la curva de ecualización automática de acuerdo con la información recopilada.



#### ADVERTENCIA

Para evitar accidentes, nunca deben llevarse a cabo los ajustes de TA y EQ automáticos mientras se conduce. Cuando esta función mide las características acústicas del interior del vehículo a fin de crear una curva de ecualización automática, se puede generar un tono alto (ruido) de medición por los altavoces.



#### PRECAUCIÓN

- Si se realizan los ajustes TA y EQ automáticos en las siguientes condiciones, pueden dañarse los altavoces. Revise con atención las condiciones antes de efectuar estos ajustes.
  - Cuando los altavoces están conectados de manera incorrecta. (Por ejemplo, cuando un altavoz trasero está conectado a una salida de subgraves.)
  - Cuando un altavoz está conectado a un amplificador de potencia cuya salida es superior a la capacidad máxima de potencia de entrada del altavoz.
- Si el micrófono está ubicado en un lugar inadecuado, el tono de medición puede ser alto y la medición puede tardar mucho tiempo, por

lo que se puede descargar la batería. Asegúrese de colocar el micrófono en el lugar especificado.

### Antes de utilizar las funciones TA y EQ automáticas

- Realice los ajustes TA y EQ automáticos en un lugar que sea lo más silencioso posible, con el motor y el aire acondicionado del automóvil apagados. También desconecte los teléfonos móviles o portátiles del automóvil o quítelos antes de hacer estos ajustes. Si hay sonidos distintos al tono de medición (sonidos del entorno, sonidos del motor, teléfonos que llaman, etc.), se puede impedir la medición correcta de las características acústicas del interior del vehículo.
- Asegúrese de realizar los ajustes TA y EQ automáticos con el micrófono provisto. Si se utiliza otro micrófono es posible que no se pueda realizar la medición o que ésta sea incorrecta.
- Si el altavoz delantero no está conectado, no se podrán hacer los ajustes TA y EQ automáticos.
- Al silenciar los altavoces delanteros, no se pueden realizar los ajustes TA y EQ automáticos. (Consulte la página 118.)
- Cuando esta unidad está conectada a un amplificador de potencia con control de nivel de entrada, no se podrán realizar los ajustes TA y EQ automáticos si se disminuye el nivel de entrada del amplificador. Ajuste el nivel de entrada del amplificador en la posición estándar.

- Cuando esta unidad está conectada a un amplificador de potencia con un filtro de paso bajo (LPF), desactive el LPF del amplificador antes de realizar los ajustes TA y EQ automáticos. Además, se debe ajustar en el nivel máximo la frecuencia de corte correspondiente al LPF incorporado del altavoz de subgraves activo.
- El valor de la alineación de tiempo calculado por los ajustes TA y EQ automáticos puede ser diferente de la distancia real en las siguientes circunstancias. Sin embargo, la distancia calculada por el ordenador es el retardo óptimo para brindar resultados precisos dadas las circunstancias. Por ello, siga utilizando este valor.
  - Cuando el sonido reflejado en el interior del vehículo es fuerte y se producen demoras.
  - Cuando se producen demoras con sonidos bajos debido a la influencia del LPF de los altavoces de subgraves activos o de amplificadores externos.
- Los ajustes TA y EQ automáticos cambian los ajustes de audio según se indica a continuación:
  - Los ajustes de fader/balance vuelven a la posición central. (Consulte la página 112.)
  - La curva de ecualización cambia a **FLAT**. (Consulte la página 120.)
  - Si un altavoz de subgraves está conectado a esta unidad, se ajustará automáticamente a la salida de subgraves y a los valores del filtro de paso alto para el altavoz trasero.
- Si se utilizan las funciones TA y EQ automáticas cuando ya existen ajustes anteriores, se reemplazarán estos ajustes.

## Para realizar los ajustes TA y EQ automáticos

### 1 Detenga el automóvil en un lugar que sea lo más silencioso posible, cierre todas las puertas, ventanas y el techo corredizo, y apague el motor.

Si se deja en marcha el motor, el ruido puede impedir que se realicen correctamente los ajustes TA y EQ automáticos.

### 2 Coloque el micrófono provisto en el centro del apoyacabezas del asiento del conductor, mirando hacia adelante, con la ayuda de un cinturón (se vende por separado).

Los ajustes TA y EQ automáticos pueden presentar diferencias de acuerdo con el lugar en que se coloque el micrófono. Si lo desea, coloque el micrófono en el asiento delantero del acompañante para realizar los ajustes.

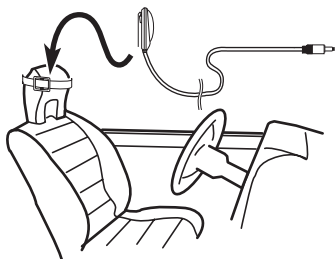

### 3 Coloque la llave de encendido del automóvil en ON o ACC.

Si el aire acondicionado o la calefacción del automóvil está encendido, apáguelo. El ruido del ventilador del aire acondicionado o de la calefacción puede impedir que se realicen los ajustes TA y EQ automáticos correctamente.

- Presione **SOURCE** para encender la fuente si esta unidad está apagada.

## Ajustes de audio

### 4 Seleccione la posición del asiento en que está colocado el micrófono.

Consulte *Uso del selector de posición* en la página 112.

- Si no se selecciona ninguna posición antes de comenzar con TA y EQ automáticos, se seleccionará **Front Left** automáticamente.

### 5 Presione SOURCE y mantenga presionado hasta que se apague la unidad.

### 6 Presione OPEN para abrir la carátula.

### 7 Presione AUDIO y mantenga presionado para ingresar al modo de TA y EQ automáticos.

### 8 Enchufe el micrófono en el conector de entrada de esta unidad.

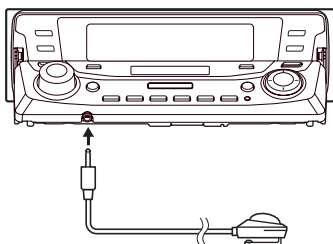

### 9 Presione ▲ para comenzar los ajustes TA y EQ automáticos.

### 10 Baje del automóvil y cierre la puerta dentro de los 10 segundos cuando comienza la cuenta regresiva de 10 segundos.

Se genera el tono de medición (ruido) por los altavoces y comienzan los ajustes TA y EQ automáticos.

- Cuando todos los altavoces están conectados, los ajustes TA y EQ automáticos finalizan en unos seis minutos.
- Para detener los ajustes TA y EQ automáticos, presione cualquier botón excepto **BAND**.

- Para cancelar los ajustes TA y EQ automáticos durante la operación, presione **BAND**.

### 11 Una vez finalizados los ajustes, se visualiza Complete.

Cuando no se puede obtener una medición correcta de las características acústicas del interior del automóvil, se visualiza un mensaje de error. (Consulte *Comprensión de los mensajes de error de los ajustes TA y EQ automáticos* en la página 135.)

### 12 Presione BAND para cancelar el modo de TA y EQ automáticos.

### 13 Guarde el micrófono con cuidado en la guantera.

Guarde el micrófono con cuidado en la guantera o en otro lugar seguro. Si el micrófono queda expuesto a la luz solar directa durante mucho tiempo, se puede distorsionar, alterar su color o funcionar incorrectamente como consecuencia de las altas temperaturas.

#### Nota

Asegúrese de haber desconectado el micrófono antes de presionar **OPEN** para abrir o cerrar la carátula (se emitirá una alarma de advertencia si el micrófono sigue conectado). 

## Configuración de los ajustes iniciales

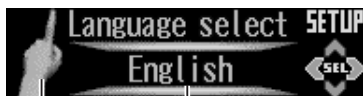

①

Se puede realizar la configuración inicial de los diferentes ajustes de esta unidad.

### ① Visualización de función

Muestra el estado de la función.

**1 Presione SOURCE y mantenga presionado hasta que se apague la unidad.**

**2 Presione OPEN para abrir la carátula.**

**3 Presione FUNCTION y mantenga presionado hasta que el nombre de la función aparezca en el display.**

**4 Presione FUNCTION para seleccionar uno de los ajustes iniciales.**

Presione **FUNCTION** repetidamente para cambiar entre los siguientes ajustes:

**Language select** (selección de idioma)

—**Clock** (reloj)—**AUX** (entrada auxiliar)

—**Dimmer** (atenuador de luz)—**Brightness**

(brillo)—**Digital ATT** (atenuador digital)

—**Mute** (silenciador/atenuación de teléfono)

—**FM tuning step** (paso de sintonía de FM)

—**AM tuning step** (paso de sintonía de AM)

—**Warning tone** (tono de advertencia)

—**Face auto open** (apertura automática de la cubierta)—**Demonstration** (demostración de características)—**Reverse mode** (modo inverso)—**Ever-scroll** (desplazamiento continuo)

Siga las instrucciones que se indican a continuación para operar cada ajuste en particular.

- Para cancelar los ajustes iniciales, presione **BAND**.
- También se pueden cancelar los ajustes iniciales presionando **FUNCTION** hasta que se apague la unidad. □

## Selección del idioma de visualización

Esta unidad le permite seleccionar el idioma de visualización.

### 1 Presione FUNCTION para seleccionar Language select.

Presione **FUNCTION** repetidamente hasta que **Language select** aparezca en el display.

### 2 Presione ◀ o ▶ para seleccionar el idioma.

Cada vez que se presiona ◀ o ▶, se selecciona el idioma en el siguiente orden:

**English—Español—Português** □

## Ajuste del reloj

Siga estas instrucciones para ajustar el reloj.

### 1 Presione FUNCTION para seleccionar Clock.

Presione **FUNCTION** repetidamente hasta que **Clock** aparezca en el display.

### 2 Presione ◀ o ▶ para seleccionar el segmento de la visualización del reloj que desea ajustar.

Al presionar ◀ o ▶ se seleccionará un solo segmento de la visualización del reloj:

Horas—Minutos

Al seleccionar las horas o los minutos de la visualización del reloj, los dígitos seleccionados aparecerán resaltados.

## Ajustes iniciales



### 3 Presione ▲ o ▼ para ajustar el reloj.

Al presionar ▲ se aumentarán los dígitos de las horas o los minutos seleccionados. Al presionar ▼ se disminuirán los dígitos de las horas o los minutos seleccionados. □

## Cambio del ajuste de un equipo auxiliar

Se puede utilizar un equipo auxiliar con esta unidad. Active el ajuste auxiliar al utilizar un equipo auxiliar conectado a esta unidad.

### 1 Presione FUNCTION para seleccionar AUX.

Presione **FUNCTION** repetidamente hasta que **AUX** aparezca en el display.

### 2 Presione ▲ o ▼ para activar o desactivar AUX.

Al presionar ▲ o ▼ se activará o desactivará **AUX** y se visualizará en el display el estado correspondiente (p. ej., **AUX ON**). □

## Cambio del ajuste del atenuador de luz

Para evitar que el display quede muy brillante durante la noche, se atenúa automáticamente cuando se encienden las luces del automóvil. Se puede activar y desactivar el atenuador de luz.

### 1 Presione FUNCTION para seleccionar Dimmer.

Presione **FUNCTION** repetidamente hasta que **Dimmer** aparezca en el display.

### 2 Presione ▲ o ▼ para activar o desactivar Dimmer.

Al presionar ▲ o ▼ se activará o desactivará **Dimmer** y se visualizará en el display el estado correspondiente (p. ej., **Dimmer ON**). □

## Ajuste del brillo

El ajuste del brillo le permite ajustar el display para facilitar la visualización cuando cambian las condiciones de iluminación.

### 1 Presione FUNCTION para seleccionar Brightness.

Presione **FUNCTION** repetidamente hasta que **Brightness** aparezca en el display.

### 2 Presione ◀ o ▶ para ajustar el nivel de brillo.

Cada vez que se presiona ◀ o ▶, se aumenta o disminuye el nivel de brillo. Se visualiza **00** – **31** a medida que se aumenta o disminuye el nivel. □

## Corrección de distorsiones del sonido

Al escuchar un CD u otra fuente en que el nivel de grabación es alto, el ajuste de la curva de equalización a un nivel alto puede causar distorsiones. Se puede cambiar el atenuador digital al nivel bajo para reducir las distorsiones.

- La calidad del sonido es superior con el ajuste alto y, por lo tanto, se suele utilizar este ajuste.

### 1 Presione **FUNCTION** para seleccionar **Digital ATT.**

Presione **FUNCTION** repetidamente hasta que **Digital ATT** aparezca en el display.

### 2 Presione ◀ o ▶ para cambiar **Digital ATT** entre el ajuste alto o bajo.

Al presionar ◀ o ▶ se cambiará entre **High** (alto) y **Low** (bajo), y se visualizará en el display el estado correspondiente. 

## Cambio del silenciamiento/atenuación del sonido

El sonido del sistema se silencia o atenúa automáticamente cuando se hace o se recibe una llamada con un teléfono móvil conectado a esta unidad.

- El sonido se desactiva, se visualiza **MUTE** o **ATT** y no se puede ajustar el audio.
- La operación vuelve a su estado normal cuando se termina la llamada telefónica.

### 1 Presione **FUNCTION** para seleccionar **Mute.**

Presione **FUNCTION** repetidamente hasta que **Mute** aparezca en el display.

### 2 Presione ◀ o ▶ para seleccionar el ajuste deseado.

Cada vez que se presiona ◀ o ▶, se seleccionan los ajustes en el siguiente orden:

**TEL mute** (silenciamiento)— **10dB ATT** (atenuación)— **20dB ATT** (atenuación)

El ajuste **20dB ATT** tiene un efecto más fuerte que **10dB ATT**. 

## Ajuste del paso de sintonía de FM

El paso de sintonía de FM que utiliza la sintonización por búsqueda se puede cambiar entre 100 kHz, el paso predefinido, y 50 kHz.

### 1 Presione **FUNCTION** para seleccionar **FM tuning step.**

Presione **FUNCTION** repetidamente hasta que **FM tuning step** aparezca en el display.

### 2 Presione ◀ o ▶ para seleccionar el paso de sintonía de FM.

Al presionar ◀ o ▶ se cambiará el paso de sintonía de FM entre 100 kHz y 50 kHz. El paso de sintonía de FM seleccionado aparecerá en el display.



#### Nota

Si la sintonización por búsqueda se realiza usando el paso de 50 kHz, es posible que las emisoras se sintonicen de manera imprecisa. En ese caso, sintonícelas manualmente o vuelva a utilizar la función de sintonización por búsqueda. 

## Ajuste del paso de sintonía de AM

El paso de sintonía de AM se puede cambiar entre 9 kHz, el paso predefinido, y 10 kHz. Si se utiliza el sintonizador en América del Norte, América Central o América del Sur, se deberá cambiar el paso de sintonía de 9 kHz (531 – 1.602 kHz permisibles) a 10 kHz (530 – 1.640 kHz permisibles).

### 1 Presione **FUNCTION** para seleccionar **AM tuning step.**

Presione **FUNCTION** repetidamente hasta que **AM tuning step** aparezca en el display.



## Ajustes iniciales

### 2 Presione ◀ o ▶ para seleccionar el paso de sintonía de AM.

Al presionar ◀ o ▶ se cambiará el paso de sintonía de AM entre 9 kHz y 10 kHz. El paso de sintonía de AM seleccionado aparecerá en el display. 

## Cambio del tono de advertencia

Si no se extrae la carátula de la unidad principal dentro de los cinco segundos después de desconectar la llave de encendido del automóvil, se emitirá un tono de advertencia. Se puede desactivar el tono de advertencia.

### 1 Presione FUNCTION para seleccionar Warning tone.

Presione **FUNCTION** repetidamente hasta que **Warning tone** aparezca en el display.

### 2 Presione ▲ o ▼ para activar o desactivar Warning tone.

Al presionar ▲ o ▼ se activará o desactivará **Warning tone** y se visualizará en el display el estado correspondiente (p. ej., **Warning tone ON**). 

## Cambio de la apertura de la cubierta

Para brindar protección contra robo, la carátula se abre automáticamente y se extrae con facilidad. Normalmente, se deja la función de apertura automática activada.

### 1 Presione FUNCTION para seleccionar Face auto open.

Presione **FUNCTION** repetidamente hasta que **Face auto open** aparezca en el display.

### 2 Presione ▲ o ▼ para activar o desactivar Face auto open.

Al presionar ▲ o ▼ se activará o desactivará **Face auto open** y se visualizará en el display el estado correspondiente (p. ej., **Face auto open ON**). 

## Uso de la demostración de características

La demostración de características se inicia automáticamente cuando se apaga la unidad mientras la llave de encendido está en ACC u ON.

Se puede activar y desactivar la demostración de características.

### Importante

El cable rojo (ACC) de esta unidad se debe conectar al terminal acoplado con las funciones de activación/desactivación de la llave de encendido del automóvil. En caso contrario, se puede descargar la batería del vehículo.

### 1 Presione FUNCTION para seleccionar Demonstration.

Presione **FUNCTION** repetidamente hasta que **Demonstration** aparezca en el display.

### 2 Presione ▲ o ▼ para activar o desactivar Demonstration.

Al presionar ▲ o ▼ se activará o desactivará **Demonstration** y se visualizará en el display el estado correspondiente (p. ej., **Demonstration ON**). 

## Uso del modo inverso

Si no se realiza ninguna operación en unos 30 segundos, las indicaciones de la pantalla comienzan a invertirse y siguen haciéndolo cada 10 segundos.

Se puede activar y desactivar el modo inverso.

### 1 Presione **FUNCTION** para seleccionar **Reverse mode**.

Presione **FUNCTION** repetidamente hasta que **Reverse mode** aparezca en el display.

### 2 Presione **▲** o **▼** para activar o desactivar **Reverse mode**.

Al presionar **▲** o **▼** se activará o desactivará **Reverse mode** y se visualizará en el display el estado correspondiente (p. ej., **Reverse mode ON**). 

## Cambio del desplazamiento continuo

Si la función de desplazamiento continuo está activada, la información de texto del CD se desplaza de manera ininterrumpida. Desactive la función si desea que la información se desplace una sola vez.

### 1 Presione **FUNCTION** para seleccionar **Ever-scroll**.

Presione **FUNCTION** repetidamente hasta que **Ever-scroll** aparezca en el display.

### 2 Presione **▲** o **▼** para activar o desactivar **Ever-scroll**.

Al presionar **▲** o **▼** se activará o desactivará **Ever-scroll** y se visualizará en el display el estado correspondiente (p. ej., **Ever-scroll ON**). 

## Otras funciones

### Activación y desactivación de la visualización del reloj

Se puede activar y desactivar la visualización del reloj.

- **Presione CLOCK para activar o desactivar la visualización del reloj.**

Cada vez que se presiona **CLOCK**, se activa o desactiva la visualización del reloj.

La visualización del reloj aparece en el display LCD.

- La visualización del reloj desaparece momentáneamente cuando se utilizan otras funciones, pero vuelve a aparecer después de 25 segundos.



#### Nota

Aunque las fuentes estén desactivadas, el reloj se visualizará en el display. Al presionar **CLOCK** se activa o desactiva la visualización del reloj. □

### Uso de la fuente AUX

Un interconector IP-BUS-RCA tal como el CD-RB20/CD-RB10 (que se vende por separado) le permite conectar esta unidad a un equipo auxiliar con salida RCA. Para más información, consulte el manual de instrucciones del interconector de IP-BUS-RCA.

### Selección de AUX como la fuente

- **Presione SOURCE para seleccionar AUX como la fuente.**

Presione **SOURCE** hasta que **AUX** aparezca en el display.

- Si no se activa el ajuste de la fuente auxiliar, no se podrá seleccionar **AUX**. Para más información, consulte *Cambio del ajuste de un equipo auxiliar* en la página 127.

### Ajuste del título del equipo auxiliar

Se puede cambiar el título que se visualiza para la fuente **AUX**.

- 1 Presione OPEN para abrir la carátula.**

- 2 Después de seleccionar AUX como la fuente, presione FUNCTION y mantenga presionado hasta que Title input aparezca en el display.**

- 3 Presione el botón número 1 para seleccionar el tipo de carácter deseado.**

Presione el botón número **1** repetidamente para cambiar entre los siguientes tipos de caracteres:

Alfabeto (mayúsculas), números y símbolos—  
Alfabeto (minúsculas)—letras de idiomas europeos, tales como aquéllas con acentos (p. ej., **á, à, â, ä, ç**)

- Se puede seleccionar el ingreso de números y símbolos presionando el botón número **2**.

- 4 Presione ▲ o ▼ para seleccionar una letra del alfabeto.**

Cada vez que se presiona **▲**, se visualizará una letra del alfabeto en orden ascendente **A B C ... X Y Z**, y los números y símbolos en el orden de **1 2 3 ... @ # <**. Cada vez que se presiona **▼**, se visualizará una letra en el orden inverso, tal como **Z Y X ... C B A**.



- 5 Presione ► para mover el cursor a la siguiente posición de carácter.**

Cuando se visualice la letra deseada, presione **►** para mover el cursor a la siguiente posición y seleccione la letra siguiente. Presione **◀** para mover el cursor hacia atrás en el display.

## 6 Mueva el cursor a la última posición presionando ► después de ingresar el título.

Al presionar ► una vez más, el título ingresa-do se almacena en la memoria.

## 7 Presione BAND para volver a la visualización de reproducción.

## Uso de diferentes visualizaciones de entretenimiento

Se puede disfrutar de distintas visualizaciones de entretenimiento mientras se escucha cada fuente.

### 1 Presione OPEN para abrir la carátula.

### 2 Presione ENTERTAINMENT.

Cada vez que presiona ENTERTAINMENT la vi-sualización cambia en el siguiente orden:

#### Formato 1

Presentación visual de fondo 1—Presentación visual de fondo 2—Presentación visual de fondo 3—Presentación visual de fondo 4—Pre-sentación visual de fondo 5—Imagen de fondo 1—Imagen de fondo 2—Imagen de fondo 3—Imagen de fondo 4—Imagen de fondo 5—En-tretenimiento desactivado—Analizador de es-pectro—Medidor de nivel—Indicador de nivel 1—Indicador de nivel 2—Reloj de entreteni-miento—Pantalla de películas 1—Pantalla de películas 2

#### Formato 2

Papel tapiz 1—Papel tapiz 2—Papel tapiz 3—Analizador de espectro—Medidor de nivel—In-dicador de nivel 1—Indicador de nivel 2—Reloj de entretenimiento—Pantalla de pelícu-las 1—Pantalla de películas 2 

## Uso del botón PGM

Se pueden utilizar las funciones preprograma-das de cada fuente con **PGM** del mando a dis-tancia.

### ● Presione PGM para activar la pausa al seleccionar el reproductor de CD incorpora-do, el reproductor de CD múltiple, el repro-ductor de DVD o el de DVD múltiple como la fuente.

- Para desactivar la pausa, vuelva a presionar **PGM**.

### ● Presione PGM y mantenga presionado para activar la función BSM al seleccionar el sintonizador como la fuente.

Presione **PGM** y mantenga presionado hasta que se active la función BSM.

- Para cancelar el proceso de almacenamiento, vuelva a presionar **PGM**.

### ● Presione PGM y mantenga presionado para activar la función BSSM al seleccionar el televisor como la fuente.

Presione **PGM** y mantenga presionado hasta que se active la función BSSM.

- Para cancelar el proceso de almacenamiento, vuelva a presionar **PGM**. 

## Regrabación de visualizaciones de entretenimiento

Se pueden grabar las visualizaciones de en-tretenimiento. Genere o descargue los datos utilizando su ordenador y grábelos en el CD-R. Para obtener más información, visite el sitio <http://www.pioneer.co.jp/car/pclink3a/>.

## Otras funciones

### Importante

Una vez que haya iniciado el proceso de grabación, no cierre la carátula ni desconecte la llave de encendido del automóvil hasta que finalice la operación.

**1 Presione SOURCE y mantenga presionado hasta que se apague la unidad.**

**2 Presione OPEN para abrir la carátula.**

**3 Presione los botones ENTERTAINMENT y DISPLAY, y manténgalos presionados hasta que la unidad ingrese en el modo de descarga.**

Aparece **DOWNLOAD** en el display LCD y luego, la ranura de carga de CD.

- Si hay un disco cargado en la unidad, se lo expulsará automáticamente.

**4 Introduzca el disco que contiene los datos grabados por la ranura de carga de CD.**

La grabación de los datos comenzará automáticamente. Se visualiza **Now loading** durante la operación.

**5 Después de visualizar Finished, presione EJECT para expulsar el disco.**

Se sale del modo de descarga y se apaga la unidad.

### Notas

- No coloque ningún otro elemento que no sea un CD en la ranura de carga de CD.
- Esta operación puede tardar varios minutos.
- En el modo de descarga, sólo se podrá usar el botón **OPEN** y el botón **EJECT**, y los demás botones no funcionarán.
- Para cancelar el modo de descarga, presione **EJECT**.
- Si el proceso de grabación no funciona correctamente, puede aparecer un mensaje de

error tal como **CD ERROR**. Consulte *Comprensión de los mensajes de error durante la grabación de visualizaciones de entretenimiento* en la página 136. 

## Introducción a la operación con DVD

*Se puede utilizar esta unidad con un reproductor de DVD o uno de DVD múltiple, que se venden por separado.*

Para obtener más información, consulte el manual de instrucciones del reproductor de DVD o de DVD múltiple. En esta sección se ofrece información sobre las funciones del reproductor de DVD y esta unidad que son diferentes de las que se describen en el manual de instrucciones del reproductor de DVD o de DVD múltiple.

### Operación

Se puede utilizar la siguiente función con esta unidad. (La página a la que se hace referencia corresponde a este manual.)

- *Uso de la lista de reproducción ITS y las funciones de títulos de discos* (Consulte la página siguiente.)

Además, la operación de la siguiente función con esta unidad presenta diferencias. (La página a la que se hace referencia corresponde a este manual.)

- *Cambio del menú de funciones* (Consulte la página siguiente.)
- *Selección de discos de la lista de discos* (Consulte la página siguiente.)

## Cambio del menú de funciones

- Durante la reproducción de un DVD, presione **FUNCTION** para visualizar los nombres de las funciones.

Presione **FUNCTION** repetidamente para cambiar entre las siguientes funciones:

Lista de discos—**Play mode** (repetición de reproducción)—**Pause** (pausa)

- Durante la reproducción de un vídeo CD, presione **FUNCTION** para visualizar los nombres de las funciones.

Presione **FUNCTION** repetidamente para cambiar entre las siguientes funciones:

Lista de discos—**Repeat mode** (repetición de reproducción)—**Pause** (pausa)

- Durante la reproducción de un CD, presione **FUNCTION** para visualizar los nombres de las funciones.

Presione **FUNCTION** repetidamente para cambiar entre las siguientes funciones:

Lista de discos—**Play mode/Repeat mode** (repetición de reproducción)—**Random mode** (reproducción aleatoria)—**Scan mode** (reproducción con exploración)—**Pause** (pausa)—**ITS play mode** (reproducción ITS)



### Notas

- Al utilizar esta unidad con un reproductor de DVD múltiple, se puede cambiar a la lista de discos y a la función **ITS play mode**.
- La función de repetición de reproducción varía según los tipos de discos.
  - Durante la reproducción de un DVD, presione ◀ o ▶ para seleccionar la gama de repetición.
  - Durante la reproducción de un vídeo CD o un CD, presione ▲ o ▼ para activar o desactivar la repetición de reproducción.

## Selección de discos de la lista de discos

Esta función le permite ver la lista de tipos o títulos de los discos y puede seleccionar uno de ellos para su reproducción.

- Se puede utilizar esta función sólo si un reproductor de DVD múltiple está conectado a esta unidad.

**1 Presione OPEN para abrir la carátula.**

**2 Presione FUNCTION para seleccionar la lista de discos.**

**3 Presione ▲ o ▼ para desplazarse por la lista de tipos o títulos de los discos.**

**4 Presione ▶ para reproducir el disco.**

Comienza la reproducción del disco seleccionado.

## Uso de la lista de reproducción ITS y las funciones de títulos de discos

Al utilizar esta unidad con un reproductor de DVD múltiple, se pueden usar estas funciones durante la reproducción de un CD. La operación es igual a la del reproductor de CD múltiple. Consulte la sección sobre el reproductor de CD múltiple. □

## Información adicional

### Comprensión de los mensajes de error del reproductor de CD incorporado

Cuando se presentan problemas durante la reproducción de un CD, puede aparecer un mensaje de error en el display. Si esto ocurre, consulte la tabla que se ofrece a continuación para ver la causa del problema y la acción correctiva sugerida. Si no es posible corregir el error, póngase en contacto con su concesionario o el Servicio Técnico Oficial de Pioneer más próximo a su domicilio.

Mensaje	Causa	Acción
<b>ERROR-11, 12, 17, 30</b>	Disco sucio	Limpe el disco.
<b>ERROR-11, 12, 17, 30</b>	Disco rayado	Reemplace el disco.
<b>ERROR-10, 11, 12, 17, 30, A0</b>	Problema eléctrico o mecánico	Cambie la llave de encendido del automóvil entre las posiciones de activación y desactivación, o cambie a una fuente diferente, y después vuelva a activar el reproductor de CD.
<b>ERROR-22, 23</b>	No se puede reproducir el formato del CD	Reemplace el disco.
<b>ERROR-44</b>	Se saltan todas las pistas	Reemplace el disco.



### Comprensión de los mensajes de error de los ajustes TA y EQ automáticos

Cuando no se puede obtener una medición correcta de las características acústicas del interior del automóvil con las funciones TA y EQ automáticas, puede aparecer un mensaje de error en el display. En ese caso, consulte la siguiente tabla para determinar cuál es el problema y el método sugerido para su solución. Después de verificarlo, vuelva a intentar la operación.

Mensaje	Causa	Acción
<b>MIC Error</b>	El micrófono no está conectado.	Enchufe bien el micrófono provisto en el conector.
<b>Front SP Error, FL speaker Error, FR speaker Error, RL speaker Error, RR speaker Error, Sub-woofer Error</b>	El micrófono no puede captar el tono de medición de los altavoces.	<ul style="list-style-type: none"> <li>• Verifique que los altavoces están conectados de manera correcta.</li> <li>• Corrija el ajuste de nivel de entrada del amplificador de potencia conectado a los altavoces.</li> <li>• Ajuste el micrófono correctamente.</li> </ul>
<b>Noise Error</b>	El nivel de ruido del entorno es demasiado alto.	<ul style="list-style-type: none"> <li>• Detenga el automóvil en un lugar que sea lo más silencioso posible y apague el motor, el aire acondicionado o la calefacción.</li> <li>• Ajuste el micrófono correctamente.</li> </ul>
<b>Not available</b>	Está activado el modo NW.	Las funciones TA y EQ automáticas no funcionan en el modo NW.



## Comprensión de los mensajes de error durante la regrabación de visualizaciones de entretenimiento

Cuando se presentan problemas durante la regrabación de visualizaciones de entretenimiento, puede aparecer un mensaje de error en el display. Si esto ocurre, consulte la tabla que se ofrece a continuación para ver la causa del problema y la acción correctiva sugerida. Si no es posible corregir el error, póngase en contacto con su concesionario o el servicio técnico oficial de Pioneer más próximo a su domicilio.

Mensaje	Causa	Acción
<b>CD ERROR</b>	Error del reproductor de CD	Presione <b>EJECT</b> y revise el disco.
<b>CD ERROR A0</b>	Problema eléctrico	Cambie la llave de encendido del automóvil entre las posiciones de activación y desactivación.
<b>Disc ERROR</b>	El disco no contiene los datos necesarios	Presione <b>EJECT</b> y reemplace el disco.
<b>Download ERROR, Transmit ERROR</b>	Error de escritura	Presione <b>EJECT</b> y vuelva a intentar el proceso de regrabación.



## Reproductor de CD y cuidados

- Sólo utilice discos compactos que tengan una de las marcas Compact Disc Digital Audio que se muestran a continuación.



- Sólo utilice discos compactos normales y redondos. Si se coloca un CD de otra forma y no redondo, es posible que el CD se atasque en el reproductor o que no se reproduzca correctamente.



- Revise todos los discos compactos para ver si están agrietados, rayados o alabeados antes de reproducirlos. Es posible que los CD que se encuentran en estas condiciones no se reproduzcan correctamente. No utilice estos discos.
- Evite tocar la superficie grabada (sin impresión) cuando maneje los discos.
- Almacene los discos en sus cajas cuando no los utilice.
- Mantenga los discos fuera del alcance de la luz solar directa y no los exponga a altas temperaturas.
- No fije etiquetas, no escriba ni aplique sustancias químicas en la superficie de los discos.
- Para limpiar un CD, pásele un paño suave desde el centro hacia afuera.





## Información adicional

- Si se usa un calefactor en el invierno, se puede condensar humedad en las piezas internas del reproductor de CD. La humedad condensada puede causar una falla del reproductor. En caso de que esto ocurra, apague el reproductor de CD durante alrededor de una hora para permitir que el reproductor se seque y limpie los discos húmedos con un paño suave para eliminar la humedad.
- Las vibraciones en las carreteras pueden interrumpir la reproducción de un CD.

### Discos CD-R/CD-RW

- Cuando se utilizan discos CD-R/CD-RW, sólo se pueden reproducir los discos finalizados.
- Es posible que no se puedan reproducir los discos CD-R/CD-RW grabados en un grabador de CD de música o un PC debido a sus características, por las rayaduras y la suciedad que pueda tener el disco o por la suciedad, condensación, etc. acumulada en el lente del producto.
- Es posible que no se puedan reproducir los discos grabados en un PC por los ajustes de la aplicación y el entorno utilizados. Grabe los discos con el formato correcto. (Para obtener información, póngase en contacto con el fabricante de la aplicación.)
- Puede resultar imposible reproducir los discos CD-R/CD-RW en caso de exposición a los rayos solares directos, altas temperaturas o debido a las condiciones de almacenamiento del automóvil.
- Es posible que no se puedan visualizar los títulos y demás información de texto grabados en un disco CD-R/CD-RW en esta unidad (en el caso de datos de audio (CD-DA)).
- Esta unidad es compatible con la función de salto de pista de discos CD-R/CD-RW.

Las pistas con información de salto de pista se saltan automáticamente (en el caso de datos de audio (CD-DA)).

- Si se coloca un disco CD-RW en esta unidad, el tiempo de reproducción será mayor que el de un disco CD o CD-R convencional.
- Lea las precauciones que se incluyen con los discos CD-R/CD-RW antes de utilizarlos.

### Ficheros MP3, WMA y WAV

- MP3 es la abreviatura de "MPEG Audio Layer 3" y alude a una norma de tecnología de compresión de audio.
- WMA es la abreviatura de "Windows Media™ Audio" y alude a una tecnología de compresión de audio desarrollada por Microsoft Corporation. Los datos WMA se pueden codificar utilizando Windows Media Player versión 7 o posterior.
- WAV es la abreviatura de "waveform" y alude a un formato de fichero de audio estándar para Windows®.
- Cuando se utilizan ciertas aplicaciones para codificar los ficheros WMA, es posible que esta unidad no funcione correctamente.
- Cuando se utilizan ciertas aplicaciones para codificar los ficheros WMA, es posible que no se visualicen correctamente los nombres de álbumes y demás información de texto.
- Esta unidad permite reproducir ficheros MP3/WMA/WAV en discos CD-ROM, CD-R y CD-RW. También se pueden reproducir grabaciones de discos compatibles con los niveles 1 y 2 de la norma ISO9660, y con el sistema de archivo Romeo y Joliet.
- Se pueden reproducir discos grabados compatibles con el formato multi-sesión.

## Información adicional

- Los ficheros MP3/WMA/WAV no son compatibles con la transferencia de datos en formato Packet Write.
- Se pueden visualizar, como máximo, 64 caracteres del nombre de un fichero, incluida la extensión (.mp3, .wma o .wav), contados desde el primer carácter.
- Se pueden visualizar, como máximo, 64 caracteres del nombre de una carpeta.
- En el caso de los ficheros grabados con el sistema Romeo, sólo se pueden visualizar los primeros 64 caracteres.
- Al reproducir discos con ficheros MP3/WMA/WAV y datos de audio (CD-DA), tales como CD-EXTRA y CD de MODO MIXTO (MIXED-MODE CD), los dos tipos de discos se pueden reproducir sólo si se cambia el modo entre MP3/WMA/WAV y CD-DA.
- La secuencia de selección de la carpeta que se desea reproducir y las demás operaciones constituyen la secuencia de escritura que utiliza el programa de escritura. Por este motivo, la secuencia esperada en el momento de la reproducción puede no coincidir con la secuencia de reproducción real. Sin embargo, hay algunos programas de escritura que permiten definir el orden de la reproducción.



### Importante

- Al escribir el nombre de un fichero MP3, WMA o WAV, añada la extensión correspondiente (.mp3, .wma o .wav).
- Esta unidad reproduce los ficheros con la extensión (.mp3, .wma o .wav) como fichero MP3, WMA o WAV. Para evitar que se genere ruido y se produzcan fallas de funcionamiento, no utilice esta extensión para otros ficheros que no sean ficheros MP3, WMA o WAV.

### Información adicional sobre MP3

- Los ficheros son compatibles con los formatos de etiqueta ID3 Ver. 1.0, 1.1, 2.2, 2.3 y

2.4 que permiten visualizar el álbum (título del disco), la pista (título de la pista), el artista (artista de la pista) y comentarios. Las versiones 2.x de la etiqueta ID3 tienen prioridad cuando coexisten las versiones 1.x y 2.x.

- El enfatizador funciona sólo cuando se reproducen ficheros MP3 con frecuencias de 32; 44,1 y 48 kHz. (Se pueden reproducir frecuencias de muestreo de 16; 22,05; 24; 32; 44,1, 48 kHz.)
- No existe compatibilidad con la lista de reproducción m3u.
- No existe compatibilidad con los formatos MP3i (MP3 interactivo) y mp3 PRO.
- La calidad del sonido de los ficheros MP3 suele ser mejor cuando se utilizan velocidades de grabación superiores. Esta unidad puede reproducir grabaciones con velocidades de 8 kbps a 320 kbps, pero para poder disfrutar de una determinada calidad de sonido, se recomienda utilizar sólo los discos grabados con una velocidad de 128 kbps, como mínimo.

### Información adicional sobre WMA

- Esta unidad reproduce ficheros WMA codificados con Windows Media Player versión 7, 7.1, 8 y 9.
- Sólo se pueden reproducir ficheros WMA en las frecuencias de 32; 44,1 y 48 kHz.
- La calidad del sonido de los ficheros WMA suele ser mejor cuando se utilizan velocidades de grabación superiores. Esta unidad puede reproducir grabaciones con velocidades de 48 kbps a 320 kbps (CBR) o de 48 kbps a 384 kbps (VBR), pero para poder disfrutar de una determinada calidad de sonido, se recomienda utilizar los discos grabados con una velocidad mayor.
- Esta unidad no es compatible con los siguientes formatos.
  - Windows Media Audio 9 Professional (5.1 pulg.)

## Información adicional

- Windows Media Audio 9 Lossless
- Windows Media Audio 9 Voice

### Información adicional sobre WAV

- Esta unidad reproduce ficheros WAV codificados en los formatos LPCM (PCM lineal) o MS ADPCM.
- Sólo se pueden reproducir ficheros WAV en las frecuencias de 16; 22,05; 24; 32; 44,1 y 48 kHz (LPCM) o de 22,05 y 44,1 kHz (MS ADPCM). Puede redondearse la frecuencia de muestreo que se visualiza en el display.
- La calidad del sonido de los ficheros WAV suele ser mejor cuando se utiliza una gran cantidad de bits de cuantificación. Esta unidad puede reproducir grabaciones con 8 y 16 bits de cuantificación (LPCM) o con 4 bits de cuantificación (MS ADPCM), pero para poder disfrutar de una determinada calidad de sonido, se recomienda utilizar discos grabados con la mayor cantidad de bits de cuantificación.

### Acerca de las carpetas y los ficheros MP3/WMA/WAV

- A continuación se ilustra un esquema de un CD-ROM con ficheros MP3/WMA/WAV. Las subcarpetas se muestran como carpetas de la carpeta seleccionada.

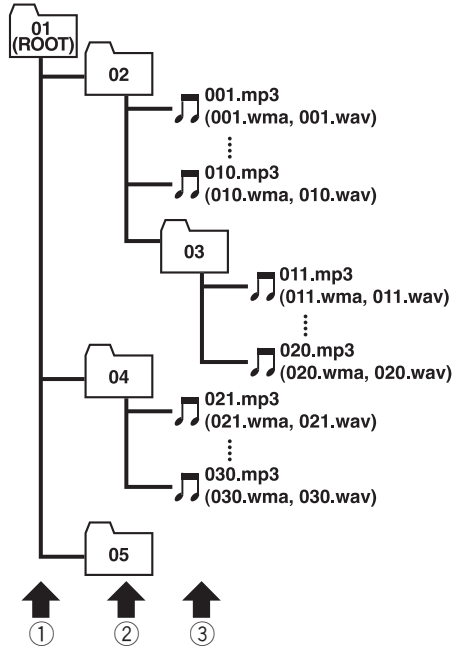

① Primer nivel

② Segundo nivel

③ Tercer nivel

#### Notas

- Esta unidad asigna los números de carpetas. El usuario no puede asignarlos.
- No se pueden revisar las carpetas que no tienen ficheros MP3/WMA/WAV. (Se saltarán estas carpetas sin mostrar su número.)
- Se pueden reproducir ficheros MP3/WMA/WAV en carpetas de hasta 8 niveles. Sin embargo, el comienzo de la reproducción demora cuando los discos tienen muchos niveles. Por este motivo, se recomienda crear discos con no más de 2 niveles.
- Se pueden reproducir hasta 99 carpetas de un disco.

## Información adicional

### Planilla de valores de ajuste del DSP

#### Modo de red de 3 vías **NW**

##### Ajuste de red

Filtro	Low LPF	Mid HPF	Mid LPF	High HPF
Frecuencia de corte				
Nivel				
Pendiente				
Fase				

##### Ajuste de la alineación temporal

Altavoz	Altavoz de gama alta		Altavoz de gama media		Altavoz de gama baja	
	Izquierda	Derecha	Izquierda	Derecha	Izquierda	Derecha
Distancia						

#### Modo Estándar **STD**

##### Ajuste de red

Filtro	Altavoz de subgraves	HPF (delantero)	HPF (trasero)
Frecuencia de corte			
Nivel			
Pendiente			
Fase			

##### Ajuste de la alineación temporal

Altavoz	Altavoz delantero		Altavoz trasero		Altavoz de subgraves
	Izquierda	Derecha	Izquierda	Derecha	
Distancia					

### Curvas de ecualización

#### Curva CUSTOM2

Frecuencia	50	80	125	200	315	500	800	1.25k	2k	3.15k	5k	8k	12.5k
Nivel													



## Información adicional

### Glosario

#### Etiqueta ID3

Es un método para incorporar información relacionada con las pistas en un fichero MP3. Esta información incorporada puede consistir en el título de la pista, el nombre del artista, el título del álbum, el género musical, el año de producción, comentarios y otros datos. El contenido se puede editar libremente utilizando programas con funciones de edición de etiquetas ID3. Si bien las etiquetas están limitadas en la cantidad de caracteres, se puede visualizar la información cuando se reproduce la pista.

#### Formato ISO9660

Es la norma internacional para la lógica del formato de las carpetas y los ficheros de un CD-ROM. Respecto de este formato, existen reglas para los siguientes dos niveles.

##### Nivel 1:

Para el nombre del fichero se utiliza un formato 8.3 (el nombre consta de hasta 8 caracteres, mayúsculas en inglés de medio byte, números de medio byte y el signo "\_", con una extensión de tres caracteres.)

##### Nivel 2:

El nombre del fichero puede tener hasta 31 caracteres (incluido el signo "." y la extensión del fichero). Cada carpeta contiene menos de 8 jerarquías.

#### Formatos extendidos

Joliet:

Los nombres de los ficheros pueden tener hasta 64 caracteres.

Romeo:

Los nombres de los ficheros pueden tener hasta 128 caracteres.

#### m3u

Las listas de reproducción creadas con el programa "WINAMP" tienen la extensión (.m3u).

#### MP3

MP3 es la abreviatura de "MPEG Audio Layer 3". Es una norma de compresión de audio definida por un grupo de trabajo (MPEG) de la ISO (Organización Internacional de Normalización). El MP3 puede comprimir los datos de audio hasta aproximadamente una décima parte del nivel de un disco convencional.

#### MS ADPCM

Esta sigla significa "Microsoft Adaptive Differential Pulse Code Modulation" (modulación adaptativa diferencial de códigos de impulso Microsoft) y representa el sistema de grabación de señal que se utiliza para los programas de multimedia de Microsoft Corporation.

#### Multi-sesión

La multi-sesión es un método de grabación que permite grabar datos adicionales en otro momento. Al grabar datos en un CD-ROM, CD-R o CD-RW, etc., se considera a todos los datos desde el comienzo hasta el final como una sola unidad o sesión. Este método permite grabar más de 2 sesiones en un solo disco.

#### Número de bits de cuantificación

Es un factor importante de la calidad del sonido en general. Cuanto mayor sea la "profundidad de bits", la calidad del sonido será superior. Sin embargo, al aumentar dicha profundidad también se incrementa la cantidad de datos y por lo tanto, el espacio de almacenamiento que se necesita.

#### Packet Write

Es un término general que se refiere a un método para escribir ficheros en un CD-R, etc., en el momento necesario, al igual que en el caso de los ficheros que se escriben en un disquete o el disco duro.

**PCM lineal (LPCM)/Modulación de códigos de impulso**

Esta sigla significa "Linear Pulse Code Modulation" (modulación lineal de códigos de impulso) y representa el sistema de grabación de señal que se utiliza para discos DVD y CD de música.

**VBR**

VBR es la abreviatura de velocidad de grabación variable. En general, se utiliza mucho más la velocidad de grabación constante (CBR). Pero al ajustar con flexibilidad la velocidad de grabación de acuerdo con las necesidades de compresión de audio, se puede lograr un nivel de calidad del sonido con prioridades de compresión.

**Velocidad de grabación**

Expresa el volumen de datos por segundo o unidades bps (bits por segundo). Cuanto mayor sea la velocidad, más información habrá para reproducir el sonido. Si se utiliza el mismo método de codificación (tal como MP3), cuanto mayor sea la velocidad, la calidad del sonido será superior.

**WAV**

WAV es la abreviatura de "waveform" y alude a un formato de fichero de audio estándar para Windows®.

**WMA**

WMA es la abreviatura de "Windows Media™ Audio" y alude a una tecnología de compresión de audio desarrollada por Microsoft Corporation. Los datos WMA se pueden codificar utilizando Windows Media Player versión 7 o posterior.

Microsoft, Windows Media y el logo de Windows son marcas comerciales o registradas de Microsoft Corporation en los EE.UU. y/o en otros países. □

# Información adicional

## Especificaciones

### Generales

- Fuente de alimentación nominal ..... 14,4 V CC  
(gama de tensión permisible: 12,0 – 14,4 V CC)
- Sistema de conexión a tierra ..... Tipo negativo
- Consumo máximo de corriente ..... 10,0 A
- Dimensiones (An × Al × Pr):  
DIN  
Bastidor ..... 178 × 50 × 157 mm  
Cara anterior ..... 188 × 58 × 28 mm
- D  
Bastidor ..... 178 × 50 × 162 mm  
Cara anterior ..... 170 × 44 × 23 mm
- Peso ..... 1,7 kg

### Audio/DSP

- La potencia de salida continua es de 22 W por canal, mínima a 4 ohmios, ambos canales activados, 50 Hz a 15.000 Hz, con una distorsión armónica de no más del 5%.
- Potencia de salida máxima ..... 50 W × 4
- Impedancia de carga ..... 4 Ω (4 – 8 Ω permisible)
- Nivel de salida máx. del preamplificador (Pre-out)/impedancia de salida ..... 6,5 V/100Ω
- Contorno de sonoridad ..... +10 dB (100 Hz), +6,5 dB (10 kHz) (volumen: –30 dB)
- Ecuador (Ecuador gráfico de 13 bandas):  
Frecuencia ..... 50/80/125/200/315/500/800 Hz  
1,25/2/3,15/5/8/12,5 kHz
- Gama de ecualización ..... ±12 dB
- Autoecualizador (sólo en el modo estándar):  
Frecuencia ..... 50/80/125/200/315/500/800 Hz  
1,25/2/3,15/5/8/12,5 kHz
- Gama de ecualización ..... +6 – –12 dB
- Red (modo estándar):  
HPF (Trasero/delantero):  
Frecuencia ..... 50/63/80/100/125/160/200 Hz  
Pendiente ..... 0 (Pass)/–6/–12 dB/oct  
Ganancia ..... 0 – –24 dB/Silenció

- Altavoz de subgraves:  
Frecuencia ..... 50/63/80/100/125/160/200 Hz  
Pendiente ..... –6/–12/–18 dB/oct  
Ganancia ..... +6 – –24 dB  
Fase ..... Normal/Inversa

- Red (modo de red de 3 vías):  
HPF alto:  
Frecuencia ..... 1,6/2/2,5/3,15/4/5/6,3/8/10/12,5/16 kHz  
Pendiente ..... –6/–12/–18/–24 dB/oct  
Ganancia ..... 0 – –24 dB/Silenció  
Fase ..... Normal/Inversa
- HPF/LPF medio:  
Frecuencia (LPF) ..... 1,6/2/2,5/3,15/4/5/6,3/8/10/12,5/16 kHz  
Frecuencia (HPF) ..... 31,5/40/50/63/80/100/125/160/200 Hz  
Pendiente ..... 0 (Pass)/–6/–12/–18/–24 dB/oct  
Ganancia ..... 0 – –24 dB/Silenció  
Fase ..... Normal/Inversa
- LPF bajo:  
Frecuencia ..... 31,5/40/50/63/80/100/125/160/200 Hz  
Pendiente ..... –12/–18/–24/–30/–36 dB/oct  
Ganancia ..... +6 – –24 dB/Silenció  
Fase ..... Normal/Inversa

### Reproductor de CD

- Sistema ..... Sistema de audio de discos compactos
- Discos utilizables ..... Disco compacto
- Formato de la señal:  
Frecuencia de muestreo ..... 44,1 kHz  
Número de bits de cuantificación ..... 16; lineal
- Características de la frecuencia ..... 5 – 20.000 Hz (±1 dB)
- Relación de señal a ruido .... 99 dB (1 kHz) (red IEC-A)
- Gama dinámica ..... 95 dB (1 kHz)
- Número de canales ..... 2 (estéreo)
- Formato de decodificación MP3 ..... MPEG-1 & 2 Audio Layer 3
- Formato de decodificación WMA ..... Ver. 7, 7.1, 8, 9 (audio 2 canales)
- Formato de señal WAV ..... PCM lineal & MS ADPCM

## Información adicional

### Sintonizador de FM

Gama de frecuencias .....	87,5 – 108,0 MHz
Sensibilidad utilizable .....	8 dBf (0,7 $\mu$ V/75 $\Omega$ , mono, Señal/ruido: 30 dB)
Umbral de silenciamiento a 50 dB .....	10 dBf (0,9 $\mu$ V/75 $\Omega$ , mono)
Relación de señal a ruido ....	75 dB (red IEC-A)
Distorsión .....	0,3 % (a 65 dBf, 1 kHz, esté- reo) 0,1 % (a 65 dBf, 1 kHz, mono)
Respuesta de frecuencia .....	30 – 15.000 Hz ( $\pm$ 3 dB)
Separación estéreo .....	45 dB (a 65 dBf, 1 kHz)

### Sintonizador de AM

Gama de frecuencias .....	531 – 1.602 kHz (9 kHz) 530 – 1.640 kHz (10 kHz)
Sensibilidad utilizable .....	18 $\mu$ V (Señal/ruido: 20 dB)
Relación de señal a ruido ....	65 dB (red IEC-A)



#### Nota

Las especificaciones y el diseño están sujetos a posibles modificaciones sin previo aviso.



## Agradecemos por você ter adquirido este produto Pioneer.

Leia as instruções de operação a seguir para saber como operar corretamente o seu modelo. *Ao terminar de ler as instruções, guarde este manual em um local seguro para referência futura.*

### 01 Antes de utilizar este produto

- Sobre o display em vários idiomas **149**
- Sobre este manual **149**
- Precauções **149**
- Recursos **149**
- Sobre o WMA **150**
- Proteção da sua unidade contra roubo **150**
  - Extração do painel frontal **150**
  - Colocação do painel frontal **151**
- Ativação do modo de ajuste do DSP **151**
- Reajuste do microprocessador **151**
- Utilização e cuidados do controle remoto **152**
  - Instalação da bateria **152**
  - Utilização do controle remoto **152**
- Indicação de display **152**
- Sobre o modo de demonstração **153**
  - Modo de demonstração de retrocesso **153**
  - Modo de demonstração de recursos **153**
- Sobre os displays básicos **153**

### 02 Introdução aos botões

- Unidade principal (painel frontal fechado) **154**
- Unidade principal (painel frontal aberto) **155**
- Controle remoto **156**

### 03 Ligar e desligar

- Como ligar a unidade **157**
- Seleção de uma fonte **157**
- Como desligar a unidade **157**

### 04 Sintonizador

- Como escutar o rádio **158**
- Introdução à operação avançada do sintonizador **159**
- Armazenamento e chamada das frequências de transmissão da memória **159**
- Sintonia em sinais fortes **159**

- Armazenamento das frequências mais fortes de transmissão **160**
- Seleção de emissoras da lista de canais programados **160**

### 05 CD player incorporado

- Reprodução de um CD **161**
- Seleção direta de uma faixa **162**
- Introdução à operação avançada do CD player incorporado **162**
- Repetição da reprodução **163**
- Reprodução de faixas em uma ordem aleatória **163**
- Exploração de faixas de um CD **163**
- Pausa na reprodução do CD **163**
- Utilização de compressão e BMX **164**
- Seleção do método de busca **164**
- Busca a cada 10 faixas no disco atual **164**
- Utilização das funções de título de disco **165**
  - Introdução de títulos de disco **165**
  - Visualização de títulos de disco **165**
- Utilização das funções CD TEXT **166**
  - Visualização de títulos em discos com CD TEXT **166**
  - Rolagem de títulos no display **166**
- Seleção de faixas da lista de títulos de faixa **167**

### 06 MP3/WMA/WAV player

- Reprodução de MP3/WMA/WAV **168**
- Seleção de uma faixa diretamente na pasta atual **169**
- Introdução à operação avançada do CD player incorporado (MP3/WMA/WAV) **170**
- Repetição da reprodução **171**
- Reprodução de faixas em uma ordem aleatória **171**
- Exploração de pastas e faixas **171**
- Pausa na reprodução de MP3/WMA/WAV **172**

- Utilização de compressão e BMX **172**
- Seleção do método de busca **172**
- Busca a cada 10 faixas na pasta atual **173**
- Ativação da exibição de identificação **173**
- Visualização de informações de texto em disco MP3/WMA/WAV **173**
  - Quando reproduzir um disco MP3/WMA **173**
  - Quando reproduzir um disco WAV **174**
- Rolagem de informações de texto no display **174**
- Seleção de faixas da lista de nomes de arquivo **175**

## 07 Multi-CD player

- Reprodução de um CD **176**
- Seleção direta de uma faixa **176**
- Multi-CD player para 50 discos **177**
- Introdução à operação avançada do Multi-CD player **177**
- Repetição da reprodução **177**
- Reprodução de faixas em uma ordem aleatória **178**
- Exploração de CDs e faixas **178**
- Pausa na reprodução do CD **179**
- Utilização de compressão e ênfase de graves **179**
- Utilização de listas de reprodução ITS **179**
  - Criação de uma lista de reprodução com a programação ITS **179**
  - Reprodução da sua lista ITS **180**
  - Exclusão de uma faixa da sua lista de reprodução ITS **180**
  - Exclusão de um CD da sua lista de reprodução ITS **181**
- Utilização das funções de título de disco **181**
  - Introdução de títulos de disco **181**
  - Visualização de títulos de disco **182**
- Utilização das funções CD TEXT **182**

- Visualização de títulos em discos com CD TEXT **182**
- Rolagem de títulos no display **183**
- Seleção de discos ou faixas da lista de títulos **183**

## 08 Ajustes de áudio

- Modos de operação **184**
  - Marcas do modo de operação **184**
- Modo de rede tridirecional **NW** **184**
- Modo padrão **STD** **184**
  - Fácil ajuste do áudio **184**
  - Ajuste preciso do áudio **185**
- Funções extras **185**
- Introdução aos ajustes de áudio **185**
- Utilização do seletor de posição **186**
- Utilização do ajuste do equilíbrio **NW** **186**
- Utilização do ajuste do equilíbrio **STD** **187**
- Utilização do alinhamento de tempo **187**
  - Ajuste do alinhamento de tempo **188**
- Sobre a função de rede **NW** **189**
  - Parâmetros ajustáveis **189**
  - Pontos relacionados aos ajustes de rede **189**
  - Emudecimento da unidade de alto-falante (filtro) **190**
  - Ajuste da rede **191**
- Utilização da saída do alto-falante de graves secundário **STD** **192**
  - Ajuste do alto-falante de graves secundário **192**
  - Ajuste da inclinação de atenuação do filtro de baixa frequência **193**
- Utilização do filtro de alta frequência **STD** **193**
  - Emudecimento das unidades de alto-falante (filtros) **193**
  - Ajuste do filtro de alta frequência para os alto-falantes dianteiros **194**
  - Ajuste do filtro de alta frequência para os alto-falantes traseiros **194**

Utilização do equalizador automático

**STD** 194

Chamada das curvas do equalizador da memória 195

Ajuste das curvas do equalizador 195

Ajuste do equalizador gráfico de 13 bandas 196

Utilização do som BBE 196

Ajuste da sonoridade 197

Utilização do nivelador automático de som 197

Ajuste de níveis de fonte 197

Função TA e EQ automáticos (Alinhamento de tempo automático e Equalização automática) **STD** 198

- Antes de operar a função TA e EQ automáticos 199
- Execução da função TA e EQ automáticos 199

## 09 Ajustes iniciais

Definição dos ajustes iniciais 202

Seleção do idioma do display 202

Ajuste de hora 202

Ativação do ajuste auxiliar 203

Ativação do ajuste do redutor de luz 203

Ajuste do brilho 203

Correção de som distorcido 203

Alternância de emudecimento/atenuação do som 204

Ajuste do passo de sintonia FM 204

Ajuste do passo de sintonia AM 204

Ativação do som de advertência 205

Ativação da abertura automática do flap 205

Utilização do modo de demonstração de recursos 205

Utilização do modo de demonstração de retrocesso 205

Ativação da rolagem contínua 206

## 10 Outras funções

Ativação ou desativação da visualização de hora 207

Utilização da fonte AUX 207

- Seleção de AUX como a fonte 207
- Ajuste do título AUX 207

Utilização de diferentes visualizações de entretenimento 208

Utilização do botão PGM 208

Regravação das visualizações de entretenimento 208

Introdução à operação do DVD 209

- Operação 209
- Ativação do menu de função 209
- Seleção de discos da lista de discos 210
- Utilização das funções de lista de reprodução ITS e título de disco 210

## Informações adicionais

Compreensão das mensagens de erro do CD player incorporado 211

Compreensão das mensagens de erro da função TA e EQ automáticos 211

Compreensão da mensagem de erro ao gravar visualizações de entretenimento 212

Cuidados com o CD player 212

Discos CD-R/CD-RW 213

Arquivos MP3, WMA e WAV 213

- Informações adicionais sobre MP3 214
- Informações adicionais sobre WMA 214
- Informações adicionais sobre WAV 214

Sobre as pastas e os arquivos MP3/WMA/WAV 215

Folha de registro do valor de ajuste do DSP 216

- Modo de rede tridirecional **NW** 216

- Modo padrão **STD** **216**
  - Curvas do equalizador **216**
- Termos **217**  
Especificações **219**

## Antes de utilizar este produto

### Sobre o display em vários idiomas

Esta unidade permite selecionar o idioma do display OEL. Consulte *Seleção do idioma do display* na página 202 para saber como fazer o ajuste. Este manual utiliza displays em inglês nas explicações. ▣

### Sobre este manual

Esta unidade vem com diversas funções sofisticadas que garantem recepção e operação superiores. Todas as funções foram projetadas para serem utilizadas da forma mais fácil possível, mas muitas delas requerem explicação. Este manual de instruções tem como objetivo ajudá-lo a obter total benefício do potencial desta unidade e fazer com que você aproveite ao máximo o seu áudio.

É recomendável familiarizar-se com as funções e respectivas operações, lendo o manual antes de começar a utilizar esta unidade. É especialmente importante que você leia e observe as precauções nesta página e em outras seções. ▣

### Precauções

- Mantenha este manual acessível como referência para os procedimentos de operação e precauções.
- Deixe sempre o volume baixo para que possa ouvir os sons do tráfego.
- Proteja esta unidade contra umidade.
- Se a bateria do carro for desconectada ou descarregada, a memória programada será apagada e deverá ser reprogramada.
- Se esta unidade não funcionar corretamente, entre em contato com o revendedor ou a central de serviços autorizados da Pioneer mais próxima. ▣

### Recursos

#### Reprodução de CD

É possível reproduzir CD/CD-R/CD-RW para música.

#### Reprodução de arquivo MP3

É possível reproduzir arquivos MP3 gravados em CD-ROM/CD-R/CD-RW (gravações padrão ISO9660 Nível 1/Nível 2).

- O fornecimento deste produto dá o direito a apenas uma licença para uso particular e não comercial, e não dá o direito a uma licença nem implica qualquer direito de uso deste produto em qualquer transmissão em tempo real (terrestre, via satélite, cabo e/ou qualquer outro meio) comercial (ou seja, que gere receita), transmissão/reprodução via internet, intranets e/ou outras redes ou em outros sistemas de distribuição de conteúdo eletrônico, como aplicativos de áudio pago ou áudio por demanda. É necessária uma licença independente para tal uso. Para obter detalhes, visite <http://www.mp3licensing.com>.

#### Reprodução de arquivo WMA

É possível reproduzir arquivos WMA gravados em CD-ROM/CD-R/CD-RW (gravações padrão ISO9660 Nível 1/Nível 2).

#### Reprodução de arquivo WAV

É possível reproduzir arquivos WAV gravados em CD-ROM/CD-R/CD-RW [gravações em PCM linear (LPCM)/MS ADPCM]. ▣

## Antes de utilizar este produto

### Sobre o WMA



O logotipo Windows Media™ impresso na caixa indica que esta unidade pode reproduzir dados de WMA.

WMA é a forma abreviada de Áudio do Windows Media e refere-se a uma tecnologia de compressão de áudio desenvolvida pela Microsoft Corporation. Os dados de WMA podem ser codificados utilizando o Windows Media Player versão 7 ou posterior. Microsoft, Windows Media e o logotipo do Windows são marcas comerciais ou registradas da Microsoft Corporation nos Estados Unidos e/ou em outros países.



#### Notas

- Esta unidade pode não operar corretamente com alguns aplicativos utilizados para codificar arquivos WMA.
- Os nomes dos álbuns e outras informações de texto podem não ser visualizados corretamente com alguns aplicativos utilizados para codificar arquivos WMA. ▣

### Proteção da sua unidade contra roubo

O painel frontal pode ser extraído da unidade principal e colocado em uma caixa protetora, que acompanha a unidade, como uma medida anti-roubo.

- Se, após desligar a ignição, o painel frontal não for extraído da unidade principal den-

tro de cinco segundos, um som de advertência será emitido e o painel frontal será aberto.

- Você pode desativar o som de advertência. Consulte *Ativação do som de advertência* na página 205.
- Você pode desativar a abertura automática do flap. Consulte *Ativação da abertura automática do flap* na página 205.



#### Importante

- Nunca force nem segure com muita firmeza o display e os botões ao extrair ou colocar o painel frontal.
- Evite sujeitar o painel frontal a impactos excessivos.
- Mantenha o painel frontal distante da luz direta do sol e não o exponha a temperaturas altas.
- Alguns segundos após a ignição ser ligada ou desligada, o painel frontal se moverá automaticamente. Quando isso ocorre, seus dedos podem ficar presos no painel, sendo assim, mantenha suas mãos distantes.
- Ao extrair o painel frontal, certifique-se de segurar o botão de liberação corrugado na parte traseira do painel frontal ao puxar.

### Extração do painel frontal

**1 Pressione OPEN para abrir o painel frontal.**

**2 Deslize e extraia o painel frontal em sua direção.**

Cuidado para não segurá-lo com muita força ou deixá-lo cair.

## Antes de utilizar este produto

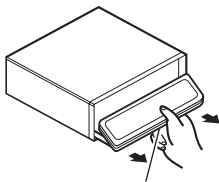

Botão de liberação

3 Coloque o painel frontal na caixa protetora fornecida para mantê-lo em segurança.

## Colocação do painel frontal

1 Verifique se a tampa interna está fechada.

2 Recoloque o painel frontal acoplando-o em sua base.

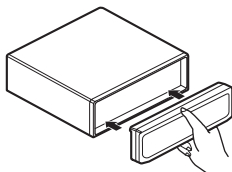

## Ativação do modo de ajuste do DSP

Esta unidade vem com dois modos de operação: o modo de rede tridirecional (NW) e o modo padrão (STD). Você pode alternar entre os modos, conforme desejado. Inicialmente, o ajuste do DSP estará no modo padrão (STD).

- Após a ativação, reajuste o microprocessador.

## ⚠ ADVERTÊNCIA

Não utilize esta unidade no modo padrão quando um sistema de alto-falantes para o modo de rede tridirecional estiver conectado a ela. Isso pode causar danos aos alto-falantes.

- Utilize uma chave de fenda de ponta fina padrão para alternar a chave DSP na parte inferior desta unidade.

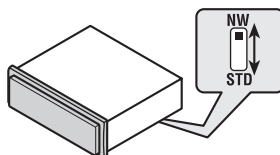

## Reajuste do microprocessador

O microprocessador deve ser reajustado sob as seguintes condições:

- Antes de utilizar esta unidade pela primeira vez após a instalação
- Se a unidade parar de funcionar corretamente
- Quando mensagens estranhas ou incorretas forem visualizadas no display

- Pressione RESET na unidade principal com a ponta de uma caneta ou outro instrumento pontiagudo.

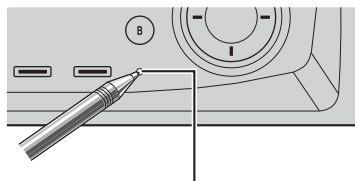

Botão RESET

## Antes de utilizar este produto

### Utilização e cuidados do controle remoto

#### Instalação da bateria

Deslize para fora a bandeja localizada na parte posterior do controle remoto e insira a bateria com os pólos mais (+) e menos (-) apontando para a direção apropriada.

- Ao utilizar pela primeira vez, puxe o filme que se projeta da bandeja.

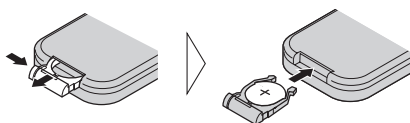

#### **!** ADVERTÊNCIA

Mantenha a bateria fora do alcance de crianças. Caso ela seja ingerida, consulte imediatamente um médico.

#### **!** CUIDADO

- Utilize apenas uma bateria de lítio **CR2025 (3 V)**.
- Remova a bateria se não for utilizar o controle remoto por um mês ou mais.
- Não recarregue, desmonte, aqueça ou descarregue a bateria queimando-a.
- Não manuseie a bateria com ferramentas metálicas.
- Não armazene a bateria com materiais metálicos.
- Em caso de vazamento da bateria, limpe completamente o controle remoto e instale uma nova bateria.
- Ao descartar baterias utilizadas, certifique-se de estar em conformidade com as regulamentações governamentais ou com as normas das instituições públicas ambientais que se aplicam ao seu país/região.

### Utilização do controle remoto

Aponte o controle remoto para a direção do painel frontal para operá-lo.

- O controle remoto poderá não funcionar corretamente se ficar exposto à luz direta do sol.



#### Importante

- Não deixe o controle remoto exposto a temperaturas altas ou à luz direta do sol.
- Não deixe o controle remoto cair no chão, onde pode ficar preso embaixo do pedal do freio ou acelerador. **■**

### Indicação de display

Esta unidade está equipada com dois tipos de indicações de display, display LCD e display OEL. Este manual explica principalmente a utilização do display OEL.

- O display LCD contém informações básicas sobre cada fonte e outros ajustes que serão visualizados sempre que o painel frontal for aberto ou fechado.

Número da faixa atualmente sendo reproduzida

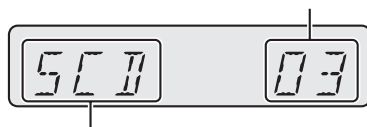

Fonte atualmente sendo reproduzida

**Display LCD (por exemplo, CD player incorporado)**



## Antes de utilizar este produto

- O display OEL contém informações detalhadas sobre cada fonte e outros ajustes que serão visualizados somente quando o painel frontal for aberto.

Número da faixa atualmente sendo reproduzida



Tempo de reprodução

**Display OEL (por exemplo, CD player incorporado)**

## Sobre o modo de demonstração

Esta unidade vem com dois modos de demonstração. Um é o modo de demonstração de retrocesso e o outro é o modo de demonstração de recursos.

### Importante

O fio condutor vermelho (ACC) desta unidade deve ser conectado a um terminal acoplado às operações de ativação/desativação da chave de ignição. Do contrário, a bateria do veículo pode descarregar.

## Modo de demonstração de retrocesso

Se você não executar uma operação em aproximadamente 30 segundos, as indicações na tela começarão a retroceder e continuarão retrocedendo a cada 10 segundos. Quando esta unidade estiver desligada enquanto a chave de ignição estiver definida a ACC ou ON, pressionar o botão **5** cancelará o modo de de-

monstração de retrocesso. Pressione novamente o botão **5** para iniciar o modo de demonstração de retrocesso.

- Algumas visualizações de entretenimento podem não operar o modo de demonstração de retrocesso.

## Modo de demonstração de recursos

Quando esta unidade estiver desligada enquanto a chave de ignição estiver definida a ACC ou ON, pressionar o botão **6** iniciará o modo de demonstração de recursos. Pressionar o botão **6** durante a operação de demonstração de recursos cancelará o modo de demonstração de recursos. Lembre-se de que se o modo de demonstração de recursos continuar funcionando com o motor do carro desligado, a bateria poderá descarregar. ■

## Sobre os displays básicos

Esta unidade apresenta dois formatos de display OEL básico. Escolha o seu preferido.



Formato 1



Formato 2

**1 Pressione OPEN para abrir o painel frontal.**

**2 Pressione e segure ENTERTAINMENT até alterar o formato do display. ■**

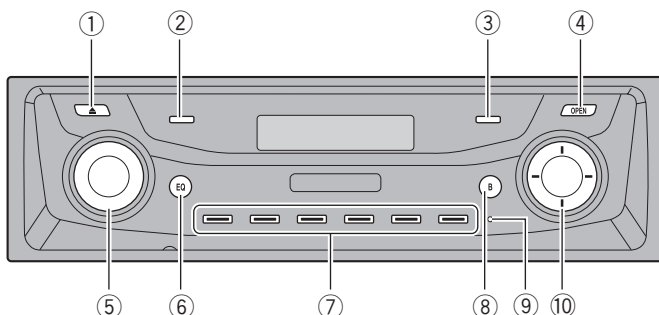

## Unidade principal (painel frontal fechado)

### ① Botão EJECT

Pressione para ejetar um CD do CD player incorporado.

### ② Botão CLOCK

Pressione para alterar para a visualização de hora.

### ③ Botão PAUSE

Pressione para ativar ou desativar a pausa.

### ④ Botão OPEN

Pressione para abrir ou fechar o painel frontal.

Quando quiser operar os botões dentro do painel frontal, pressione **OPEN** para abri-lo.

### ⑤ Botão SOURCE, VOLUME

Esta unidade será ligada ao selecionar uma fonte. Pressione para percorrer todas as fontes disponíveis.

Gire para aumentar ou diminuir o volume.

### ⑥ Botão EQ

Pressione para selecionar várias curvas do equalizador.

### ⑦ Botões 1–6

Pressione para sintonia de emissora programada e busca de número de disco quando for utilizar um Multi-CD player.

### ⑧ Botão BAND

Pressione para selecionar entre três bandas FM e uma banda AM e para cancelar o modo de controle das funções.

### ⑨ Botão RESET

Pressione para reajustar o microprocessador.

### ⑩ Botões ▲/▼/◀/▶

Pressione para enviar comandos de sintonia por busca manual, avanço rápido, retrocesso e busca de faixas. Também utilizados para controlar funções. 

## Introdução aos botões

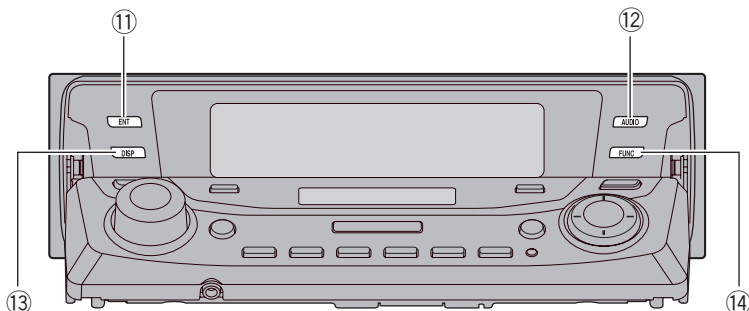

### Unidade principal (painel frontal aberto)

Os botões relacionados a seguir poderão ser operados apenas quando o painel frontal estiver aberto.

#### ① Botão ENTERTAINMENT

Pressione para alterar para a visualização de entretenimento.

Pressione e segure para alterar o formato do display.

#### ② Botão AUDIO

Pressione para selecionar vários controles de qualidade sonora.

#### ③ Botão DISPLAY

Pressione para selecionar diferentes visualizações.

#### ④ Botão FUNCTION

Pressione para selecionar as funções. 

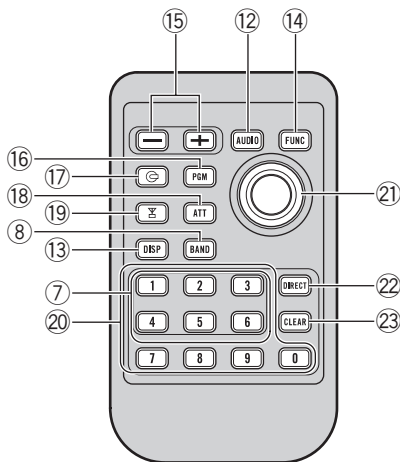

## Controle remoto

A operação é a mesma que utilizar os botões na unidade principal.

### 15 Botões VOLUME

Pressione para aumentar ou diminuir o volume.

### 16 Botão PGM

Pressione para operar as funções pré-programadas de cada fonte. (Consulte *Utilização do botão PGM* na página 208.)

### 17 Botão CD

Pressione para selecionar o CD player incorporado ou o Multi-CD player como a fonte.

### 18 Botão ATT

Pressione para diminuir rapidamente o nível de volume em aproximadamente 90%. Pressione novamente para retornar ao nível de volume original.

### 19 Botão TUNER

Pressione para selecionar o sintonizador como a fonte.

### 20 Botões NUMBER

Pressione para inserir o número para seleção de uma faixa desejada no modo de seleção direta de faixas.

### 21 Joystick

Mova para enviar comandos de sintonia por busca manual, avanço rápido, retrocesso e busca por faixa. Também utilizado para controlar funções.

As funções são as mesmas que as dos botões ▲/▼/◀/▶.

### 22 Botão DIRECT

Pressione para selecionar diretamente a faixa desejada.

### 23 Botão CLEAR

Pressione para cancelar o número inserido, quando **NUMBER** estiverem sendo utilizados. ■

## Ligar e desligar

### Como ligar a unidade

- **Pressione SOURCE para ligar a unidade.**

Ao selecionar uma fonte, a unidade é ligada. 

### Seleção de uma fonte

Você pode selecionar uma fonte que deseja ouvir. Para alternar para o CD player incorporado, carregue um disco na unidade (consulte a página 161).

- **Pressione SOURCE para selecionar uma fonte.**

Pressione **SOURCE** várias vezes para alternar entre as seguintes fontes:

**Sintonizador—Televisão—DVD player/  
Multi-DVD player—CD player incorporado  
—Multi-CD player—Unidade externa 1—  
Unidade externa 2—AUX**

- **Ao utilizar o controle remoto, pressione TUNER ou CD para selecionar uma fonte.**

Pressione várias vezes cada botão para alternar entre as seguintes fontes:

**TUNER: Sintonizador—Televisão—Fontes desligadas**

**CD: DVD player/Multi-DVD player—CD player incorporado—Multi-CD player—Fontes desligadas**

### Notas

- Nos seguintes casos, a fonte de áudio não mudará:
  - Quando não houver uma unidade correspondente à fonte selecionada conectada a esta unidade.
  - Quando não houver um disco na unidade.
  - Quando não houver um disco no DVD player.
  - Quando não houver uma disqueteira no Multi-CD player.

- Quando não houver uma disqueteira no Multi-DVD player.
- Quando AUX (Entrada auxiliar) estiver desativada (consulte a página 203).

- Unidade externa refere-se a um produto Pioneer (por exemplo, um produto que será disponibilizado futuramente) que, embora seja incompatível como uma fonte, possibilita o controle das funções básicas por esta unidade. Duas unidades externas podem ser controladas por esta unidade. Quando duas unidades externas são conectadas, a alocação das mesmas à unidade externa 1 ou à unidade externa 2 é automaticamente ajustada por esta unidade.
- Quando o fio condutor azul/branco desta unidade é conectado ao terminal de controle do relé da antena automática do veículo, a antena se estende quando a fonte da unidade é ligada. Para retrain a antena, desligue a fonte. 

### Como desligar a unidade

- **Pressione e segure SOURCE até desligar a unidade.** 

## Como escutar o rádio



Estas são as etapas básicas necessárias para operar o rádio. Operação mais avançada do sintonizador será explicada a partir da próxima página.

### Importante

Se você estiver utilizando esta unidade na América do Norte, Central ou do Sul, reajuste o passo de sintonia AM (consulte *Ajuste do passo de sintonia AM* na página 204).

#### ① Indicador de frequência

Mostra em qual frequência o sintonizador está sintonizado.

#### ② Indicador de estéreo (☞)

Mostra que a frequência selecionada está sendo transmitida em estéreo.

#### ③ Indicador de número programado

Mostra qual programação foi selecionada.

#### ④ Indicador de banda

Mostra em qual banda o rádio está sintonizado, AM ou FM.

#### ⑤ Indicador LOC

Mostra quando a sintonia por busca local está ativada.

### 1 Pressione SOURCE para selecionar o sintonizador.

Pressione SOURCE até visualizar Tuner.

### 2 Utilize VOLUME para ajustar o nível do som.

Gire para aumentar ou diminuir o volume.

### 3 Pressione BAND para selecionar uma banda.

Pressione BAND até visualizar a banda desejada, FM-1, FM-2, FM-3 para FM ou AM.

### 4 Para sintonia manual, pressione ◀ ou ▶ rapidamente.

As frequências mudam, passo a passo, para cima ou para baixo.

### 5 Para sintonia por busca, pressione e segure ◀ ou ▶ por aproximadamente um segundo e solte.

O sintonizador buscará as frequências até encontrar uma transmissão forte o suficiente para boa recepção.

- Você pode cancelar a sintonia por busca pressionando ◀ ou ▶ rapidamente.
- Se você pressionar e segurar ◀ ou ▶, poderá pular as emissoras. A sintonia por busca começará assim que o botão for liberado. 

## Sintonizador

### Introdução à operação avançada do sintonizador



#### ① Visualização de função

Mostra o status da função.

#### 1 Pressione OPEN para abrir o painel frontal.

#### 2 Pressione FUNCTION para visualizar os nomes das funções.

Pressione **FUNCTION** várias vezes para alternar entre as seguintes funções:

**BSM** (Memória das melhores emissoras)—  
Lista de canais programados—**Local** (Sintonia por busca local)

- Para retornar à visualização de frequência, pressione **BAND**.



#### Nota

Se você não operar a função em aproximadamente 30 segundos, o display retornará automaticamente para a visualização de frequência.

### Armazenamento e chamada das frequências de transmissão da memória

Se você pressionar qualquer um dos botões de sintonia de emissora programada **1–6**, poderá facilmente armazenar até seis frequências de transmissão a serem chamadas posteriormente da memória com o toque de um botão.

- Ao encontrar uma frequência que deseja armazenar na memória, pressione e segure um dos botões de sintonia de emissora programada **1–6** até o número programado parar de piscar.

O número que você pressionou piscará no indicador de número programado e permanecerá aceso. A frequência da emissora de rádio selecionada terá sido armazenada na memória.

Na próxima vez que você pressionar o mesmo botão de sintonia de emissora programada, a frequência da emissora de rádio será chamada da memória.



#### Notas

- Até 18 emissoras FM, seis para cada uma das três bandas FM, e seis emissoras AM podem ser armazenadas na memória.
- Você também pode utilizar ▲ e ▼ para chamar da memória as frequências de emissoras de rádio atribuídas aos botões de sintonia de emissora programada **1–6**.

### Sintonia em sinais fortes

A sintonia por busca local permite que você sintonize apenas as emissoras de rádio com sinais suficientemente fortes para boa recepção.

#### 1 Pressione FUNCTION para selecionar Local.

Pressione **FUNCTION** até visualizar **Local** no display.

#### 2 Pressione ▲ para ativar a sintonia por busca local.

A sensibilidade de busca local (por exemplo, **Level 2**) será visualizada no display.

### 3 Pressione ◀ ou ▶ para ajustar a sensibilidade.

Existem quatro níveis de sensibilidade para FM e dois níveis para AM:

FM: **Level 1—Level 2—Level 3—Level 4**

AM: **Level 1—Level 2**

O ajuste **Level 4** permite a recepção apenas das emissoras mais fortes, enquanto os ajustes inferiores permitem que você receba progressivamente as emissoras mais fracas.

### 4 Se quiser retornar à sintonia por busca normal, pressione ▼ para desativar a sintonia por busca local.

**Local OFF** será visualizado no display. □

## Armazenamento das frequências mais fortes de transmissão

A BSM (Memória das melhores emissoras) permite que você armazene automaticamente as seis frequências mais fortes de transmissão nos botões de sintonia de emissora programada **1–6** e, uma vez armazenadas, você poderá sintonizar essas frequências com o toque de um botão.

#### 1 Pressione FUNCTION para selecionar BSM.

Pressione **FUNCTION** até visualizar **BSM** no display.

#### 2 Pressione ▲ para ativar BSM.

**Searching** será visualizado. As seis frequências mais fortes de transmissão são armazenadas nos botões de sintonia de emissora programada **1–6** na ordem da intensidade do sinal.

Quando concluído, **Searching** desaparecerá e o display mudará para o modo de lista de canais programados.

Para cancelar o processo de armazenamento, pressione ▼.

#### Nota

O armazenamento das frequências de transmissão com BSM pode substituir as frequências de transmissão gravadas utilizando os botões **1–6**. □

## Seleção de emissoras da lista de canais programados

A lista de canais programados permite que você veja a lista de emissoras programadas e selecione uma delas para recepção.

#### 1 Pressione FUNCTION para selecionar a lista de canais programados.

Pressione **FUNCTION** até visualizar a lista de frequências das emissoras de rádio no display.



#### 2 Pressione ▲ ou ▼ para percorrer a lista de frequências.

#### 3 Pressione ▶ para chamar da memória a emissora de rádio. □



## CD player incorporado

### Reprodução de um CD



Estas são as etapas básicas necessárias para reproduzir um CD com o CD player incorporado. Operação mais avançada do CD será explicada a partir da próxima página.

#### ① Indicador de número de faixas

Mostra a faixa atualmente sendo reproduzida.

#### ② Indicador de tempo de reprodução

Mostra o tempo de reprodução decorrido da faixa atual.

#### 1 Pressione EJECT.

O slot de carregamento de CD aparece.

- Após um CD ter sido inserido, pressione **SOURCE** para selecionar o CD player incorporado.

#### 2 Insira um CD no slot de carregamento de CD.

A reprodução iniciará automaticamente.



Botão **EJECT**

- Você pode ejetar um CD pressionando **EJECT**.
- Se o painel frontal estiver na posição de ejeção (mostrada acima), os botões diferentes de

**EJECT**, **VOLUME**, **OPEN** e **ATT** (no controle remoto) não poderão ser operados.

#### 3 Utilize **VOLUME** para ajustar o nível do som.

Gire para aumentar ou diminuir o volume.

#### 4 Para executar um avanço ou retrocesso rápido, pressione e segure ◀ ou ▶.

- Se você selecionar **Rough search**, pressionar e segurar ◀ ou ▶ permitirá uma busca a cada 10 faixas no disco atual. (Consulte *Seleção do método de busca* na página 164.)

#### 5 Para retroceder ou avançar uma faixa, pressione ◀ ou ▶.

Pressionar ▶ pulará para o início da próxima faixa. Pressionar ◀ uma vez pulará para o início da faixa atual. Pressionar novamente pulará para a faixa anterior.



#### Notas

- O CD player incorporado reproduz um (único) CD de 12 cm ou 8 cm padrão por vez. Não utilize um adaptador ao reproduzir CDs de 8 cm.
- Não insira nada além de CDs no slot de carregamento de CD.
- Às vezes, ocorre um atraso entre o início da reprodução do CD e o som emitido. Durante a leitura, **Format read** é visualizado.
- Se você não conseguir inserir completamente um disco ou se, após inserir um disco, ele não for reproduzido, verifique se o lado da etiqueta está voltado para cima. Pressione **EJECT** para ejetar o disco e verifique-o quanto a danos antes de inseri-lo novamente.
- Se o CD player incorporado não funcionar corretamente, uma mensagem de erro, como **ERROR-11**, poderá ser visualizada. Consulte *Compreensão das mensagens de erro do CD player incorporado* na página 211.

- Na posição de ejeção, você poderá ejetar o CD ao pressionar e segurar **EJECT** quando o carregamento ou a ejeção do CD não funcionar corretamente. 

## Seleção direta de uma faixa

Ao utilizar o controle remoto, você pode selecionar diretamente uma faixa inserindo o número da faixa desejado.

### 1 Pressione **DIRECT**.

O número da faixa inserido é visualizado no display.

### 2 Pressione os botões **NUMBER** para inserir o número da faixa desejado.

- Você pode cancelar o número inserido pressionando **CLEAR**.

### 3 Pressione **DIRECT**.

A faixa do número inserido será reproduzida.



#### Nota

Após entrar no modo de introdução de número, se você não executar uma operação em aproximadamente oito segundos, o modo será automaticamente cancelado. 

## Introdução à operação avançada do CD player incorporado

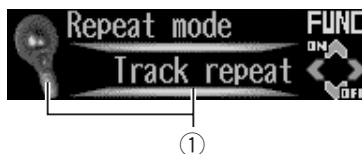

### ① Visualização de função

Mostra o status da função.

### 1 Pressione **OPEN** para abrir o painel frontal.

### 2 Pressione **FUNCTION** para visualizar os nomes das funções.

Pressione **FUNCTION** várias vezes para alternar entre as seguintes funções:

- Lista de títulos de faixa—**Repeat mode** (Reprodução com repetição)—**Random mode** (Reprodução aleatória)—**Scan mode** (Reprodução com exploração)—**Pause** (Pausa)
- Compression** (Compressão e BMX)
- Search mode** (Método de busca)
- Tag read mode** (Exibição de identificação)

- Para retornar à visualização de reprodução, pressione **BAND**.



#### Notas

- Durante a reprodução de dados de áudio (CD-DA), a exibição de identificação não terá efeito nem mesmo se você ativar **Tag read mode**. (Consulte a página 173.)
- Se você não operar a função em aproximadamente 30 segundos, o display retornará automaticamente para a visualização de reprodução. 

## CD player incorporado

### Repetição da reprodução

A reprodução com repetição permite que você ouça a mesma faixa novamente.

#### 1 Pressione FUNCTION para selecionar Repeat mode.

Pressione FUNCTION até visualizar Repeat mode no display.

#### 2 Pressione ▲ para ativar a reprodução com repetição.

A luz acenderá. A faixa atualmente sendo reproduzida tocará até o fim e será repetida.

- Para desativar a reprodução com repetição, pressione ▼.



#### Nota

Se você executar a busca por faixa ou o avanço rápido/retrocesso, a reprodução com repetição será automaticamente cancelada. □

### Reprodução de faixas em uma ordem aleatória

A reprodução aleatória permite que você reproduza as faixas do CD em uma ordem aleatória.

#### 1 Pressione FUNCTION para selecionar Random mode.

Pressione FUNCTION até visualizar Random mode no display.

#### 2 Pressione ▲ para ativar a reprodução aleatória.

A luz acenderá. As faixas serão reproduzidas em uma ordem aleatória.

- Para desativar a reprodução aleatória, pressione ▼. □

### Exploração de faixas de um CD

A reprodução com exploração permite que você ouça os primeiros 10 segundos de cada faixa no CD.

#### 1 Pressione FUNCTION para selecionar Scan mode.

Pressione FUNCTION até visualizar Scan mode no display.

#### 2 Pressione ▲ para ativar a reprodução com exploração.

A luz acenderá. Os primeiros 10 segundos de cada faixa serão reproduzidos.

#### 3 Ao encontrar a faixa desejada, pressione ▼ para desativar a reprodução com exploração.

A luz apagará. A faixa continuará sendo reproduzida.

- Se o display retornou automaticamente para a visualização de reprodução, selecione Scan mode mais uma vez ao pressionar FUNCTION.



#### Nota

Depois que a exploração de um CD for concluída, a reprodução normal das faixas começará novamente. □

### Pausa na reprodução do CD

A pausa permite que você pare temporariamente a reprodução do CD.

#### 1 Pressione FUNCTION para selecionar Pause.

Pressione FUNCTION até visualizar Pause no display.

## CD player incorporado

### 2 Pressione ▲ para ativar a pausa.

A luz acenderá. Ocorre uma pausa na reprodução da faixa atual.

- Para desativar a pausa, pressione ▼. 

## Utilização de compressão e BMX

A utilização das funções COMP (Compressão) e BMX permite ajustar a qualidade sonora do CD player. Cada uma das funções tem um ajuste de dois níveis. A função COMP equilibra a saída dos sons mais altos e mais baixos em volumes mais altos. BMX controla as reflexões sonoras para produzir um som mais forte. Ouça cada um dos efeitos ao selecioná-los e utilize aquele que torna melhor a reprodução da faixa ou do CD que está ouvindo.

### 1 Pressione FUNCTION para selecionar Compression.

Pressione **FUNCTION** até visualizar **Compression** no display.

### 2 Pressione ▲ ou ▼ para selecionar o seu ajuste favorito.

Pressione ▲ ou ▼ várias vezes para alternar entre os seguintes ajustes:

**COMP/BMX OFF—COMP 1—COMP 2—  
COMP/BMX OFF—BMX 1—BMX 2** 

## Seleção do método de busca

Você pode alternar o método de busca entre avanço rápido/retrocesso e busca a cada 10 faixas.

### 1 Pressione FUNCTION para selecionar Search mode.

Pressione **FUNCTION** até visualizar **Search mode** no display.

### 2 Pressione ◀ ou ▶ para selecionar o método de busca.

Pressione ◀ ou ▶ até visualizar o método de busca desejado no display.

- **FF / REV** – Avanço rápido e retrocesso
- **Rough search** – Busca a cada 10 faixas 

## Busca a cada 10 faixas no disco atual

Se um disco tiver mais de 10 faixas, você poderá fazer a busca a cada 10 faixas. Quando um disco tem várias faixas, é possível fazer a busca de forma preliminar da faixa que você deseja reproduzir.

### 1 Selecione o método de busca Rough search.

Consulte *Seleção do método de busca* nesta página.

### 2 Pressione e segure ◀ ou ▶ para fazer a busca a cada 10 faixas em um disco.

- Se um disco tiver menos de 10 faixas, pressionar e segurar ▶ irá chamar da memória a última faixa do disco. Se o número restante de faixas após a busca a cada 10 faixas for menor que 10, pressionar e segurar ▶ também irá chamar da memória a última faixa do disco.
- Se um disco tiver menos de 10 faixas, pressionar e segurar ◀ irá chamar da memória a primeira faixa do disco. Se o número restante de faixas após a busca a cada 10 faixas for menor que 10, pressionar e segurar ◀ também irá chamar da memória a primeira faixa do disco. 

## CD player incorporado

### Utilização das funções de título de disco

Você pode introduzir títulos de CD e exibi-los. Na próxima vez que você inserir um CD ao qual introduziu um título, o seu título será visualizado.

### Introdução de títulos de disco

Utilize o recurso de introdução de títulos de disco para armazenar até 48 títulos de CD na unidade. Cada título pode ter até 10 caracteres.

**1 Reproduza o CD ao qual deseja introduzir um título.**

**2 Pressione OPEN para abrir o painel frontal.**

**3 Pressione e segure FUNCTION até visualizar Title input no display.**

▪ Ao reproduzir um disco com CD TEXT, você não pode alternar para **Title input**. O título do disco já terá sido gravado em um disco com CD TEXT.

**4 Pressione o botão 1 para selecionar o tipo de caractere desejado.**

Pressione várias vezes o botão **1** para alternar entre os seguintes tipos de caracteres: Alfabeto (letra maiúscula), números e símbolos—Alfabeto (letra minúscula)—Letras europeias, como as que levam acento (por exemplo, **á, à, ä, ç**)

▪ Você pode optar por inserir números e símbolos ao pressionar o botão **2**.

**5 Pressione ▲ ou ▼ para selecionar uma letra do alfabeto.**

Cada vez que pressionar ▲, uma letra do alfabeto será visualizada na ordem **A B C ... X Y Z**; números e símbolos serão visualizados na

ordem **1 2 3 ... @ # <**. Cada vez que pressionar ▼, uma letra será visualizada na ordem inversa, como **Z Y X ... C B A**.



**6 Pressione ► para mover o cursor para a próxima posição de caractere.**

Quando a letra desejada for visualizada, pressione ► para mover o cursor para a próxima posição e, em seguida, selecione a próxima letra. Pressione ◀ para voltar no display.

**7 Mova o cursor para a última posição ao pressionar ► depois de introduzir o título.**

Ao pressionar ► mais uma vez, o título introduzido é armazenado na memória.

**8 Pressione BAND para retornar à visualização de reprodução.**



#### Notas

- Os títulos permanecerão na memória, mesmo após o disco ter sido removido da unidade, e serão chamados da memória quando o disco for novamente inserido.
- Depois que dados para 48 discos forem armazenados na memória, dados para um novo disco sobregravarão os antigos.
- Se você conectar um Multi-CD player, poderá introduzir títulos de disco para até 100 discos.

### Visualização de títulos de disco

Você pode visualizar o título de qualquer disco ao qual foi introduzido um título de disco.

**1 Pressione OPEN para abrir o painel frontal.**

## 2 Pressione DISPLAY.

Pressione **DISPLAY** várias vezes para alternar entre os seguintes ajustes:

### Formato 1

Tempo de reprodução—: Título do disco  
Ao selecionar Título do disco, o título do disco que está atualmente sendo reproduzido é visualizado no display.

- Se nenhum título tiver sido introduzido ao disco atualmente sendo reproduzido, **No title** será visualizado. 

## Utilização das funções CD TEXT

Durante a fabricação, determinadas informações sobre alguns discos são codificadas. Esses discos podem conter informações como o título do CD, o título da faixa, o nome do artista e o tempo de reprodução e são denominados discos com CD TEXT. Apenas esses discos com CD TEXT especialmente codificados suportam as funções relacionadas a seguir.





## Visualização de títulos em discos com CD TEXT

### 1 Pressione OPEN para abrir o painel frontal.





### 2 Pressione DISPLAY.





Pressione **DISPLAY** várias vezes para alternar entre os seguintes ajustes:

#### Formato 1

Tempo de reprodução—: Título do disco  
—: Nome do artista do disco—: Título da faixa—: Nome do artista da faixa

#### Formato 2

Tempo de reprodução e : Título do disco—  
Tempo de reprodução e : Nome do artista do disco—Tempo de reprodução e : Título da faixa—Tempo de reprodução e : Nome

do artista da faixa—: Título do disco e : Título da faixa—: Nome do artista do disco e : Título da faixa

- Se informações específicas não tiverem sido gravadas em um disco com CD TEXT, **No xxxx** será visualizado (por exemplo, **No artist name**).

## Rolagem de títulos no display

Esta unidade pode exibir as 22 primeiras letras do título do disco, nome do artista do disco, título da faixa e nome do artista da faixa.

Quando as informações de texto tiverem mais do que 22 letras, será possível rolar o display da seguinte maneira.

### 1 Pressione OPEN para abrir o painel frontal.

### 2 Pressione e segure DISPLAY até o título começar a rolar no display.

Os títulos começam a rolar.



#### Notas

- Quando Rolagem contínua estiver ativada (ON) no ajuste inicial, as informações de texto do CD rolarão continuamente no display. Se quiser exibir temporariamente os 22 primeiros caracteres das informações de texto e rolar desde o início, pressione e segure **DISPLAY**. Para obter informações sobre a Rolagem contínua, consulte *Ativação da rolagem contínua* na página 206.
- Ao selecionar o formato de display 2, os títulos são visualizados com até 14 letras (consulte a página 153). 

## CD player incorporado

### Seleção de faixas da lista de títulos de faixa

A lista de títulos de faixa permite que você veja a lista de títulos de faixa em um disco com CD TEXT e selecione um deles para reprodução.

#### 1 Pressione **FUNCTION** para selecionar a lista de títulos de faixa.

Pressione **FUNCTION** até visualizar a lista de títulos de faixa no display.



#### 2 Pressione **▲** ou **▼** para percorrer a lista de títulos de faixa.

- Se o título da faixa não tiver sido gravado em um disco, **No T.Title** será visualizado.

#### 3 Pressione **▶** para selecionar o título da faixa desejado.

A seleção começará a ser reproduzida.

## Reprodução de MP3/WMA/WAV

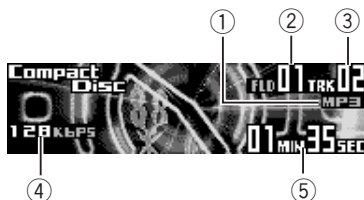

Estas são as etapas básicas necessárias para reproduzir um MP3/WMA/WAV com o CD player incorporado. Operação mais avançada do MP3/WMA/WAV será explicada a partir da página 170.

- ① **Indicador MP3/WMA/WAV**  
Mostra quando o arquivo MP3/WMA/WAV está sendo reproduzido.
- ② **Indicador de número de pastas**  
Mostra o número da pasta atualmente sendo reproduzido.
- ③ **Indicador de número de faixas**  
Mostra a faixa (arquivo) atualmente sendo reproduzida.
- ④ **Indicador de taxa de bit/frequência de amostragem**  
Mostra a taxa de bit ou a frequência de amostragem da faixa atual (arquivo).
- ⑤ **Indicador de tempo de reprodução**  
Mostra o tempo de reprodução decorrido da faixa atual (arquivo).

### 1 Pressione EJECT.

O slot de carregamento de CD aparece.

- Após um CD-ROM ter sido inserido, pressione **SOURCE** para selecionar o CD player incorporado.

### 2 Insira um CD-ROM no slot de carregamento de CD.

A reprodução iniciará automaticamente.

Slot de carregamento de CD

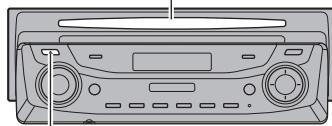

Botão **EJECT**

- Você pode ejetar um CD-ROM pressionando **EJECT**.
- Se o painel frontal estiver na posição de ejeção (mostrada acima), os botões diferentes de **EJECT**, **VOLUME**, **OPEN** e **ATT** (no controle remoto) não poderão ser operados.

### 3 Utilize **VOLUME** para ajustar o nível do som.

Gire para aumentar ou diminuir o volume.

### 4 Pressione **▲** ou **▼** para selecionar uma pasta.

- Não é possível selecionar uma pasta que não contenha um arquivo MP3/WMA/WAV.
- Para retornar à pasta 01 (ROOT), pressione e segure **BAND**. No entanto, se a pasta 01 (ROOT) não tiver arquivos, a reprodução começará com a pasta 02.

### 5 Para executar um avanço ou retrocesso rápido, pressione e segure **◀** ou **▶**.

- Isso corresponde à operação de avanço rápido e retrocesso apenas para o arquivo que está sendo reproduzido. Essa operação é cancelada quando o arquivo anterior ou posterior é atingido.
- Se você selecionar **Rough search**, pressionar e segurar **◀** ou **▶** permitirá uma busca a cada 10 faixas na pasta atual. (Consulte *Seleção do método de busca* na página 172.)



## MP3/WMA/WAV player

### 6 Para retroceder ou avançar uma faixa, pressione ◀ ou ▶.

Pressionar ▶ pulará para o início da próxima faixa. Pressionar ◀ uma vez pulará para o início da faixa atual. Pressionar novamente pulará para a faixa anterior.



#### Notas

- Ao reproduzir discos com arquivos MP3/WMA/WAV e dados de áudio (CD-DA), como CD-EXTRA e CDs com modo misto, os dois tipos podem ser reproduzidos apenas alternando o modo entre MP3/WMA/WAV e CD-DA com **BAND**.
- Se você tiver alternado entre a reprodução de arquivos MP3/WMA/WAV e dados de áudio (CD-DA), a reprodução começará na primeira faixa do disco.
- O CD player incorporado pode reproduzir um arquivo MP3/WMA/WAV gravado em CD-ROM. (Consulte a página 213 quanto aos arquivos que podem ser reproduzidos.)
- Não insira nada além de CDs no slot de carregamento de CD.
- Às vezes, ocorre um atraso entre o início da reprodução do CD e o som emitido. Durante a leitura, **Format read** é visualizado.
- Se você não conseguir inserir completamente um disco ou se, após inserir um disco, ele não for reproduzido, verifique se o lado da etiqueta está voltado para cima. Pressione **EJECT** para ejetar o disco e verifique-o quanto a danos antes de inseri-lo novamente.
- A reprodução é realizada seguindo a ordem do número dos arquivos. As pastas que não têm arquivos são puladas. [Se a pasta 01 (ROOT) não tiver arquivos, a reprodução começará com a pasta 02].
- Ao reproduzir arquivos gravados como VBR (Taxa de bit variável), o tempo de reprodução não será exibido corretamente se as operações de avanço rápido e retrocesso forem utilizadas.

- Se o disco inserido não tiver arquivos que possam ser reproduzidos, **No audio** será visualizado.
- Se o disco inserido contiver arquivos WMA protegidos pelo gerenciamento de direitos digitais (DRM), **TRK SKIPPED** será visualizado enquanto o arquivo protegido é pulado.
- Se todos os arquivos no disco inserido estiverem protegidos pelo DRM, **PROTECT** será visualizado.
- Não há som nas operações de avanço rápido ou retrocesso.
- Se o CD player incorporado não funcionar corretamente, uma mensagem de erro, como **ERROR-11**, poderá ser visualizada. Consulte *Compreensão das mensagens de erro do CD player incorporado* na página 211.
- Na posição de ejeção, você poderá ejetar o CD ao pressionar e segurar **EJECT** quando o carregamento ou a ejeção do CD não funcionar corretamente.

## Seleção de uma faixa diretamente na pasta atual

Ao utilizar o controle remoto, você pode selecionar diretamente uma faixa inserindo o número da faixa desejado.

### 1 Pressione **DIRECT**.

O número da faixa inserido é visualizado no display.

### 2 Pressione os botões **NUMBER** para inserir o número da faixa desejado.

- Você pode cancelar o número inserido pressionando **CLEAR**.

### 3 Pressione **DIRECT**.

A faixa do número inserido será reproduzida.

**Nota**

Após entrar no modo de introdução de número, se você não executar uma operação em aproximadamente oito segundos, o modo será automaticamente cancelado. ▣

## Introdução à operação avançada do CD player incorporado (MP3/WMA/WAV)

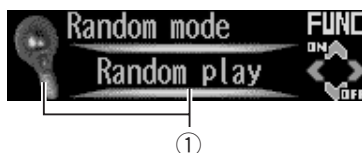

### ① Visualização de função

Mostra o status da função.

### 1 Pressione OPEN para abrir o painel frontal.

### 2 Pressione FUNCTION para visualizar os nomes das funções.

Pressione **FUNCTION** várias vezes para alternar entre as seguintes funções:

Lista de nomes de arquivo—**Play mode** (Reprodução com repetição)—**Random mode** (Reprodução aleatória)—**Scan mode** (Reprodução com exploração)—**Pause** (Pausa)  
—**Compression** (Compressão e BMX)  
—**Search mode** (Método de busca)  
—**Tag read mode** (Exibição de identificação)

- Para retornar à visualização de reprodução, pressione **BAND**.

**Nota**

Se você não operar a função em aproximadamente 30 segundos, o display retornará automaticamente para a visualização de reprodução. ▣

## MP3/WMA/WAV player

### Repetição da reprodução

Existem três séries de reprodução com repetição para MP3/WMA/WAV: **Folder repeat** (Repetição da pasta), **Track repeat** (Repetição de uma faixa) e **Disc repeat** (Repetição de todas as faixas).

#### 1 Pressione FUNCTION para selecionar Play mode.

Pressione FUNCTION até visualizar **Play mode** no display.

#### 2 Pressione ◀ ou ▶ para selecionar a série de repetição.

Pressione ◀ ou ▶ até visualizar a série de repetição desejada no display.

- **Folder repeat** – Repete a pasta atual
- **Track repeat** – Repete apenas a faixa atual
- **Disc repeat** – Repete todas as faixas

#### Notas

- Se você selecionar outra pasta durante a reprodução com repetição, a série de reprodução com repetição mudará para **Disc repeat**.
- Se você executar a busca por faixa ou o avanço/retrocesso rápido durante **Track repeat**, a série de reprodução com repetição mudará para **Folder repeat**.
- Quando **Folder repeat** for selecionado, não será possível reproduzir uma subpasta dessa pasta. 

### Reprodução de faixas em uma ordem aleatória

A reprodução aleatória permite que você reproduza as faixas em uma ordem aleatória dentro da série de repetição, **Folder repeat** e **Disc repeat**.

#### 1 Selecione a série de repetição.

Consulte *Repetição da reprodução* nesta página.

#### 2 Pressione FUNCTION para selecionar Random mode.

Pressione FUNCTION até visualizar **Random mode** no display.

#### 3 Pressione ▲ para ativar a reprodução aleatória.

A luz acenderá. As faixas serão reproduzidas em uma ordem aleatória dentro das séries **Folder repeat** ou **Disc repeat** anteriormente selecionadas.

- Para desativar a reprodução aleatória, pressione ▼. 

### Exploração de pastas e faixas

Enquanto estiver utilizando **Folder repeat**, o início de cada faixa na pasta selecionada será reproduzido por aproximadamente 10 segundos. Enquanto estiver utilizando **Disc repeat**, o início da primeira faixa de cada pasta será reproduzido por aproximadamente 10 segundos.

#### 1 Selecione a série de repetição.

Consulte *Repetição da reprodução* nesta página.

#### 2 Pressione FUNCTION para selecionar Scan mode.

Pressione FUNCTION até visualizar **Scan mode** no display.

#### 3 Pressione ▲ para ativar a reprodução com exploração.

A luz acenderá. Os primeiros 10 segundos de cada faixa da pasta atual (ou da primeira faixa de cada pasta) serão reproduzidos.

#### 4 Ao encontrar a faixa desejada (ou pasta), pressione ▼ para desativar a reprodução com exploração.

A luz apagará. A faixa (ou pasta) continuará sendo reproduzida.

- Se o display retornou automaticamente para a visualização de reprodução, selecione **Scan mode** mais uma vez ao pressionar **FUNCTION**.



#### Nota

Depois que a exploração de uma faixa ou pasta for concluída, a reprodução normal das faixas começará novamente.

## Pausa na reprodução de MP3/WMA/WAV

A pausa permite que você pare temporariamente a reprodução do MP3/WMA/WAV.

#### 1 Pressione FUNCTION para selecionar Pause.

Pressione **FUNCTION** até visualizar **Pause** no display.

#### 2 Pressione ▲ para ativar a pausa.

A luz acenderá. Ocorre uma pausa na reprodução da faixa atual.

- Para desativar a pausa, pressione ▼.

## Utilização de compressão e BMX

A utilização das funções COMP (Compressão) e BMX permite ajustar a qualidade sonora do CD player. Cada uma das funções tem um ajuste de dois níveis. A função COMP equilibra a saída dos sons mais altos e mais baixos em volumes mais altos. BMX controla as refle-

xões sonoras para produzir um som mais forte. Ouça cada um dos efeitos ao selecioná-lo e utilize aquele que torna melhor a reprodução da faixa ou do CD que está ouvindo.

#### 1 Pressione FUNCTION para selecionar Compression.

Pressione **FUNCTION** até visualizar **Compression** no display.

#### 2 Pressione ▲ ou ▼ para selecionar o seu ajuste favorito.

Pressione ▲ ou ▼ várias vezes para alternar entre os seguintes ajustes:

**COMP/BMX OFF—COMP 1—COMP 2—COMP/BMX OFF—BMX 1—BMX 2**

## Seleção do método de busca

Você pode alternar o método de busca entre avanço rápido/retrocesso e busca a cada 10 faixas.

#### 1 Pressione FUNCTION para selecionar Search mode.

Pressione **FUNCTION** até visualizar **Search mode** no display.

#### 2 Pressione ◀ ou ▶ para selecionar o método de busca.

Pressione ◀ ou ▶ até visualizar o método de busca desejado no display.

- **FF / REV** – Avanço rápido e retrocesso
- **Rough search** – Busca a cada 10 faixas

## MP3/WMA/WAV player

### Busca a cada 10 faixas na pasta atual

Se a pasta atual tiver mais de 10 faixas, você poderá fazer a busca a cada 10 faixas. Quando uma pasta tem várias faixas, é possível fazer a busca de forma preliminar da faixa que você deseja reproduzir.

#### 1 Seleccione o método de busca Rough search.

Consulte *Seleção do método de busca* na página anterior.

#### 2 Pressione e segure ◀ ou ▶ para fazer a busca a cada 10 faixas na pasta atual.

- Se a pasta atual tiver menos de 10 faixas, pressionar e segurar ▶ irá chamar da memória a última faixa da pasta. Se o número restante de faixas após a busca a cada 10 faixas for menor que 10, pressionar e segurar ▶ também irá chamar da memória a última faixa da pasta.
- Se a pasta atual tiver menos de 10 faixas, pressionar e segurar ◀ irá chamar da memória a primeira faixa da pasta. Se o número restante de faixas após a busca a cada 10 faixas for menor que 10, pressionar e segurar ◀ também irá chamar da memória a primeira faixa da pasta. ◻

### Ativação da exibição de identificação

Se o disco MP3/WMA contiver as informações de texto como título da faixa e nome do artista, será possível ativar ou desativar a exibição de identificação.

- Se você desativar a exibição de identificação, o tempo de reprodução será mais curto comparado ao tempo de reprodução quando essa função está ativada.

#### 1 Pressione FUNCTION para seleccionar Tag read mode.

Pressione FUNCTION até visualizar Tag read mode no display.

#### 2 Pressione ▲ para ativar a exibição de identificação.

ON será visualizado no display.

#### 3 Pressione ▼ para desativar a exibição de identificação.

OFF será visualizado no display.



#### Nota

Ao ativar a exibição de identificação, a unidade retorna ao início da faixa atual para ler as informações de texto. ◻

### Visualização de informações de texto em disco MP3/WMA/WAV

As informações de texto gravadas em um disco MP3/WMA/WAV podem ser visualizadas.

### Quando reproduzir um disco MP3/WMA

#### 1 Pressione OPEN para abrir o painel frontal.

#### 2 Pressione DISPLAY.

Pressione DISPLAY várias vezes para alternar entre os seguintes ajustes:

##### Formato 1









Tempo de reprodução—☐: Nome da pasta

—🎵: Nome do arquivo—🎵: Título da faixa

—🎤: Nome do artista—🎵: Título do álbum

—🗒️: Comentário

##### Formato 2

Tempo de reprodução e : Nome da pasta—  
 Tempo de reprodução e : Nome do arquivo—  
 Tempo de reprodução e : Título da faixa—  
 Tempo de reprodução e : Nome do artista—  
 Tempo de reprodução e : Título do álbum—  
 Tempo de reprodução e : Comentário—  
 Nome da pasta e : Nome do arquivo—  
 Título do álbum e : Título da faixa—  
 Nome do artista e : Título da faixa

- Ao reproduzir arquivos MP3 gravados como VBR (Taxa de bit variável), o valor da taxa de bit não será exibido mesmo depois de alternar para a taxa de bit. (**VBR** será visualizado.)
- Ao reproduzir arquivos WMA gravados como VBR (Taxa de bit variável), o valor da taxa de bit médio é exibido.
- Após a desativação da exibição de identificação, não será possível alternar para Título da faixa, Nome do artista, Título do álbum ou Comentário.
- Se não tiverem sido gravadas informações específicas em um disco MP3/WMA, **No xxxx** será visualizado (por exemplo, **No title**).
- Os nomes dos álbuns e outras informações de texto podem não ser visualizados corretamente com alguns aplicativos utilizados para codificar arquivos WMA.



## Quando reproduzir um disco WAV

### 1 Pressione OPEN para abrir o painel frontal.





### 2 Pressione DISPLAY.

Pressione **DISPLAY** várias vezes para alternar entre os seguintes ajustes:

#### Formato 1

Tempo de reprodução—: Nome da pasta—  
 —: Nome do arquivo

#### Formato 2

Tempo de reprodução e : Nome da pasta—  
 Tempo de reprodução e : Nome do arquivo—  
 —: Nome da pasta e : Nome do arquivo

- Somente é possível reproduzir arquivos WAV nas frequências 16, 22,05, 24, 32, 44,1 e 48 kHz (LPCM) ou 22,05 e 44,1 kHz (MS ADPCM). A frequência de amostragem visualizada no display pode ser arredondada. 

## Rolagem de informações de texto no display

Esta unidade pode exibir as 22 primeiras letras do Nome da pasta, Nome do arquivo, Título da faixa, Nome do artista, Título do álbum e Comentário. Quando as informações gravadas têm mais de 22 letras, você pode rolar o texto à esquerda para que o restante das informações de texto possa ser visto.

### 1 Pressione OPEN para abrir o painel frontal.

### 2 Pressione e segure DISPLAY até as informações de texto começarem a rolar no display.

As informações de texto começam a rolar.



#### Notas

- Diferente dos formatos de arquivo MP3 e WMA, os arquivos WAV exibem apenas o Nome da pasta e o Nome do arquivo.
- Quando Rolagem contínua estiver ativada (ON) no ajuste inicial, as informações de texto do CD rolarão continuamente no display. Se quiser exibir temporariamente os 22 primeiros caracteres das informações de texto e rolar desde o início, pressione e segure **DISPLAY**. Para obter informações sobre a Rolagem contínua, consulte *Ativação da rolagem contínua* na página 206.
- Ao selecionar o formato de display 2, os títulos são visualizados com até 14 letras (consulte a página 153). 

## Seleção de faixas da lista de nomes de arquivo

A lista de nomes de arquivo permite que você veja a lista de nomes de arquivo (ou nomes de pasta) e selecione um deles para reprodução.

### 1 Pressione FUNCTION para selecionar a lista de nomes de arquivo.

Pressione **FUNCTION** até visualizar os nomes de arquivos ou pastas no display.

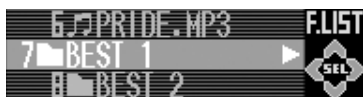

### 2 Pressione ▲ ou ▼ para percorrer a lista de nomes de arquivo (ou nomes de pasta).

### 3 Pressione ► para selecionar o nome do arquivo desejado (ou nome da pasta).

Ao selecionar o arquivo, essa seleção começa a ser reproduzida.

Ao selecionar a pasta, a lista de arquivos (ou pastas) na pasta selecionada é visualizada no display.

- Com uma pasta selecionada, pressione e segure ► para reproduzir arquivos dessa pasta.
- Para retornar à lista anterior (a pasta que está a um nível acima), pressione ◀.
- Para retornar à pasta 01 (ROOT), pressione e segure ◀.■

## Reprodução de um CD



Você pode utilizar esta unidade para controlar um Multi-CD player, que é vendido separadamente.

Estas são as etapas básicas necessárias para reproduzir um CD com o Multi-CD player. Operação mais avançada do CD será explicada a partir da próxima página.

- ① **Indicador de número de discos**  
Mostra o disco atualmente sendo reproduzido.
- ② **Indicador de número de faixas**  
Mostra a faixa atualmente sendo reproduzida.
- ③ **Indicador de tempo de reprodução**  
Mostra o tempo de reprodução decorrido da faixa atual.

### 1 Pressione SOURCE para selecionar o Multi-CD player.

Pressione SOURCE até visualizar Multi-CD.

### 2 Utilize VOLUME para ajustar o nível do som.

Gire para aumentar ou diminuir o volume.

### 3 Selecione um disco que deseja ouvir com os botões 1–6.

Para os discos nos locais de 1 a 6, pressione o número do botão correspondente.

Se quiser selecionar um disco nos locais de 7 a 12, pressione e segure os números corres-

pondentes, como 1 para o disco 7, até visualizar o número do disco no display.

- Também é possível selecionar um disco seqüencialmente ao pressionar ▲/▼.

### 4 Para executar um avanço ou retrocesso rápido, pressione e segure ◀ ou ▶.

### 5 Para retroceder ou avançar uma faixa, pressione ◀ ou ▶.

Pressionar ▶ pulará para o início da próxima faixa. Pressionar ◀ uma vez pulará para o início da faixa atual. Pressionar novamente pulará para a faixa anterior.



### Notas

- Enquanto o Multi-CD player executa as operações preparatórias, Ready é visualizado.
- Se o Multi-CD player não funcionar corretamente, uma mensagem de erro como ERROR-11 poderá ser visualizada. Consulte o manual do proprietário do Multi-CD player.
- Se não existirem discos na disqueteira do Multi-CD player, No disc será visualizado. ■

## Seleção direta de uma faixa

Ao utilizar o controle remoto, você pode selecionar diretamente uma faixa inserindo o número da faixa desejado.

### 1 Pressione DIRECT.

O número da faixa inserido é visualizado no display.

### 2 Pressione os botões NUMBER para inserir o número da faixa desejado.

- Você pode cancelar o número inserido pressionando CLEAR.

### 3 Pressione DIRECT.

A faixa do número inserido será reproduzida.



## Multi-CD player

### Nota

Após entrar no modo de introdução de número, se você não executar uma operação em aproximadamente oito segundos, o modo será automaticamente cancelado. 

## Multi-CD player para 50 discos

Apenas as funções descritas neste manual são suportadas nos Multi-CD players para 50 discos.

Esta unidade não foi projetada para operar as funções de listagem de títulos de disco com um Multi-CD player para 50 discos. Para obter informações sobre as funções de listagem de títulos de disco, consulte *Seleção de discos ou faixas da lista de títulos* na página 183. 

## Introdução à operação avançada do Multi-CD player

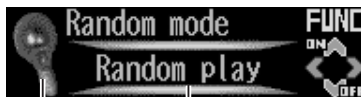

①

### ① Visualização de função

Mostra o status da função.

### 1 Pressione OPEN para abrir o painel frontal.

### 2 Pressione FUNCTION para visualizar os nomes das funções.

Pressione **FUNCTION** várias vezes para alternar entre as seguintes funções:

Lista de títulos—**Play mode** (Reprodução com repetição)—**Random mode** (Reprodução aleatória)—**Scan mode** (Reprodução com exploração)—**Pause** (Pausa)—**Compression** (Compressão e DBE)—**ITS play mode** (Reprodução ITS)

- Para retornar à visualização de reprodução, pressione **BAND**.

### Nota

Se você não operar a função em aproximadamente 30 segundos, o display retornará automaticamente para a visualização de reprodução. 

## Repetição da reprodução

Existem três séries de reprodução com repetição para o Multi-CD player:

**Magazine repeat** (Repetição de Multi-CD player), **Track repeat** (Repetição de uma faixa) e **Disc repeat** (Repetição do disco).

## Multi-CD player

### 1 Pressione **FUNCTION** para selecionar **Play mode**.

Pressione **FUNCTION** até visualizar **Play mode** no display.

### 2 Pressione ◀ ou ▶ para selecionar a série de repetição.

Pressione ◀ ou ▶ até visualizar a série de repetição desejada no display.

- **Magazine repeat** – Repete todos os discos no Multi-CD player
- **Track repeat** – Repete apenas a faixa atual
- **Disc repeat** – Repete o disco atual



#### Notas

- Se você selecionar outros discos durante a reprodução com repetição, a série de reprodução com repetição mudará para **Magazine repeat**.
- Se você executar a busca por faixa ou o avanço/retrocesso rápido durante **Track repeat**, a série de reprodução com repetição mudará para **Disc repeat**. □

## Reprodução de faixas em uma ordem aleatória

A reprodução aleatória permite que você reproduza as faixas em uma ordem aleatória dentro da série de repetição, **Magazine repeat** e **Disc repeat**.

### 1 Selecione a série de repetição.

Consulte *Repetição da reprodução* na página anterior.

### 2 Pressione **FUNCTION** para selecionar **Random mode**.

Pressione **FUNCTION** até visualizar **Random mode** no display.

### 3 Pressione ▲ para ativar a reprodução aleatória.

A luz acenderá. As faixas serão reproduzidas em uma ordem aleatória dentro das séries **Magazine repeat** ou **Disc repeat** anteriormente selecionadas.

- Para desativar a reprodução aleatória, pressione ▼. □

## Exploração de CDs e faixas

Enquanto estiver utilizando **Disc repeat**, o início de cada faixa no disco selecionado será reproduzido por aproximadamente 10 segundos. Enquanto estiver utilizando **Magazine repeat**, o início da primeira faixa de cada disco será reproduzido por aproximadamente 10 segundos.

### 1 Selecione a série de repetição.

Consulte *Repetição da reprodução* na página anterior.

### 2 Pressione **FUNCTION** para selecionar **Scan mode**.

Pressione **FUNCTION** até visualizar **Scan mode** no display.

### 3 Pressione ▲ para ativar a reprodução com exploração.

A luz acenderá. Os primeiros 10 segundos de cada faixa do disco atual (ou da primeira faixa de cada disco) serão reproduzidos.

### 4 Ao encontrar a faixa desejada (ou disco), pressione ▼ para desativar a reprodução com exploração.

A luz apagará. A faixa (ou disco) continuará sendo reproduzida.

- Se o display retornou automaticamente para a visualização de reprodução, selecione **Scan mode** mais uma vez ao pressionar **FUNCTION**.

## Multi-CD player

### Nota

Depois que a exploração de uma faixa ou disco for concluída, a reprodução normal das faixas começará novamente. 

## Pausa na reprodução do CD

A pausa permite que você pare temporariamente a reprodução do CD.

### 1 Pressione **FUNCTION** para selecionar **Pause**.

Pressione **FUNCTION** até visualizar **Pause** no display.

### 2 Pressione **▲** para ativar a pausa.

A luz acenderá. Ocorre uma pausa na reprodução da faixa atual.

- Para desativar a pausa, pressione **▼**. 

## Utilização de compressão e ênfase de graves

*Você pode utilizar estas funções apenas com um Multi-CD player que as suporte.*

A utilização das funções COMP (Compressão) e DBE (Ênfase dinâmica de graves) permite ajustar a qualidade sonora do Multi-CD player. Cada uma das funções tem um ajuste de dois níveis. A função COMP equilibra a saída dos sons mais altos e mais baixos em volumes mais altos. DBE intensifica os níveis de graves para produzir um som mais forte. Ouça cada um dos efeitos ao selecioná-los e utilize aquele que torna melhor a reprodução da faixa ou do CD que está ouvindo.

### 1 Pressione **FUNCTION** para selecionar **Compression**.

Pressione **FUNCTION** até visualizar **Compression** no display.

- Se o Multi-CD player não oferecer suporte às funções COMP/DBE, **No COMP** será visualizado ao tentar selecioná-las.

### 2 Pressione **▲** ou **▼** para selecionar o seu ajuste favorito.

Pressione **▲** ou **▼** várias vezes para alternar entre os seguintes ajustes:

**COMP OFF—COMP 1—COMP 2—  
COMP OFF—DBE 1—DBE 2** 

## Utilização de listas de reprodução ITS

ITS (Seleção instantânea de faixas) permite que você crie uma lista de reprodução das faixas favoritas que estão na disqueteira do Multi-CD player. Depois de adicionar as suas faixas favoritas à lista de reprodução, você poderá ativar a reprodução ITS e tocar apenas as seleções.

### Criação de uma lista de reprodução com a programação ITS

Você pode utilizar ITS para programar e reproduzir até 99 faixas por disco de até 100 discos (com títulos de disco). (Em Multi-CD players vendidos antes de CDX-P1250 e CDX-P650, até 24 faixas podem ser armazenadas na lista de reprodução.)

### 1 Reproduza um CD que deseja programar.

Pressione **▲** ou **▼** para selecionar o CD.

### 2 Pressione **OPEN** para abrir o painel frontal.

## Multi-CD player

### 3 Pressione e segure FUNCTION até visualizar Title input no display; em seguida, pressione FUNCTION para selecionar ITS memory.

Depois de visualizar **Title input**, pressione **FUNCTION** várias vezes; as seguintes funções serão visualizadas no display:

**Title input** (Introdução de títulos de disco)  
—**ITS memory** (Programação ITS)

### 4 Selecione a faixa desejada ao pressionar ◀ ou ▶.

### 5 Pressione ▲ para armazenar a faixa atualmente sendo reproduzida na lista de reprodução.

**Memory complete** é rapidamente visualizado e a seleção sendo reproduzida é adicionada à sua lista de reprodução.

### 6 Pressione BAND para retornar à visualização de reprodução.



#### Nota

Depois que dados para 100 discos forem armazenados na memória, dados para um novo disco sobregravarão os antigos.

## Reprodução da sua lista ITS

A reprodução ITS permite que você ouça as faixas programadas na lista de reprodução ITS. Ao ativar a reprodução ITS, as faixas da sua lista de reprodução ITS no Multi-CD player começam a tocar.

### 1 Selecione a série de repetição.

Consulte *Repetição da reprodução* na página 177.

### 2 Pressione FUNCTION para selecionar ITS play mode.

Pressione **FUNCTION** até visualizar **ITS play mode** no display.

### 3 Pressione ▲ para ativar a reprodução ITS.

A luz acenderá. A reprodução começará com as faixas da sua lista de reprodução dentro das séries **Magazine repeat** ou **Disc repeat** anteriormente selecionadas.

- Para desativar a reprodução ITS, pressione ▼.
- Se nenhuma faixa na série atual estiver programada para reprodução ITS, **ITS empty** será visualizado.

## Exclusão de uma faixa da sua lista de reprodução ITS

Quando quiser excluir uma faixa da sua lista de reprodução ITS, isso será possível se a reprodução ITS estiver ativada.

Se a reprodução ITS já estiver ativada, vá para a Etapa 2. Se a reprodução ITS ainda não estiver ativada, pressione **FUNCTION**.

### 1 Reproduza o CD com a faixa que deseja excluir da sua lista de reprodução ITS e ative a reprodução ITS.

Consulte *Reprodução da sua lista ITS* nesta página.

### 2 Pressione OPEN para abrir o painel frontal.

### 3 Pressione e segure FUNCTION até visualizar Title input no display; em seguida, pressione FUNCTION para selecionar ITS memory.

Depois de visualizar **Title input**, pressione **FUNCTION** até visualizar **ITS memory** no display.

### 4 Selecione a faixa desejada ao pressionar ◀ ou ▶.

## Multi-CD player

### 5 Pressione ▼ para excluir a faixa da sua lista de reprodução ITS.

A seleção atualmente sendo reproduzida é excluída da sua lista de reprodução ITS e a reprodução da próxima faixa é iniciada.

- Se não existirem faixas da sua lista de reprodução na série atual, **ITS empty** será visualizado e a reprodução normal será retomada.

### 6 Pressione BAND para retornar à visualização de reprodução.

## Exclusão de um CD da sua lista de reprodução ITS

Quando quiser excluir todas as faixas de um CD da sua lista de reprodução ITS, isso será possível se a reprodução ITS estiver desativada.

### 1 Reproduza o CD que deseja excluir.

Pressione ▲ ou ▼ para selecionar o CD.

### 2 Pressione OPEN para abrir o painel frontal.

### 3 Pressione e segure FUNCTION até visualizar Title input no display; em seguida, pressione FUNCTION para selecionar ITS memory.

Depois de visualizar **Title input**, pressione **FUNCTION** até visualizar **ITS memory** no display.

### 4 Pressione ▼ para excluir todas as faixas no CD atualmente sendo reproduzido da sua lista de reprodução ITS.

Todas as faixas no CD atualmente sendo reproduzido são excluídas da sua lista de reprodução e **Memory deleted** é visualizado.

### 5 Pressione BAND para retornar à visualização de reprodução. □

## Utilização das funções de título de disco

Você pode introduzir títulos de CD e exibi-los. Em seguida, pode procurar e reproduzir facilmente um disco desejado.

### Introdução de títulos de disco

Utilize o recurso de introdução de títulos de disco para armazenar até 100 títulos de CD (com lista de reprodução ITS) no Multi-CD player. Cada título pode ter até 10 caracteres.

### 1 Reproduza o CD ao qual deseja introduzir um título.

Pressione ▲ ou ▼ para selecionar o CD.

### 2 Pressione OPEN para abrir o painel frontal.

### 3 Pressione e segure FUNCTION até visualizar Title input no display.

Depois de visualizar **Title input**, pressione **FUNCTION** várias vezes; as seguintes funções serão visualizadas no display:

**Title input** (Introdução de títulos de disco)  
—**ITS memory** (Programação ITS)

- Ao reproduzir um disco com CD TEXT em um Multi-CD player compatível com CD TEXT, você não pode alternar para **Title input**. O título do disco já terá sido gravado em um disco com CD TEXT.

### 4 Pressione o botão 1 para selecionar o tipo de caractere desejado.

Pressione várias vezes o botão **1** para alternar entre os seguintes tipos de caracteres:

Alfabeto (letra maiúscula), números e símbolos—Alfabeto (letra minúscula)—Letras euro-péias, como as que levam acento (por exemplo, á, à, â, ç)

- Você pode optar por inserir números e símbolos ao pressionar o botão **2**.

## Multi-CD player

### 5 Pressione ▲ ou ▼ para selecionar uma letra do alfabeto.

Cada vez que pressionar ▲, uma letra do alfabeto será visualizada na ordem **A B C ... X Y Z**; números e símbolos serão visualizados na ordem **1 2 3 ... @ # <**. Cada vez que pressionar ▼, uma letra será visualizada na ordem inversa, como **Z Y X ... C B A**.



### 6 Pressione ► para mover o cursor para a próxima posição de caractere.

Quando a letra desejada for visualizada, pressione ► para mover o cursor para a próxima posição e, em seguida, selecione a próxima letra. Pressione ◀ para voltar no display.

### 7 Mova o cursor para a última posição ao pressionar ► depois de introduzir o título.

Ao pressionar ► mais uma vez, o título introduzido é armazenado na memória.

### 8 Pressione BAND para retornar à visualização de reprodução.

#### Notas

- Os títulos permanecerão na memória, mesmo após o disco ter sido removido da disqueteira, e serão chamados da memória quando o disco for novamente inserido.
- Depois que dados para 100 discos forem armazenados na memória, dados para um novo disco sobregravarão os antigos.

## Visualização de títulos de disco

Você pode visualizar o título de qualquer disco ao qual foi introduzido um título de disco.

### 1 Pressione OPEN para abrir o painel frontal.

### 2 Pressione DISPLAY.

Pressione **DISPLAY** várias vezes para alternar entre os seguintes ajustes:

#### Formato 1

Tempo de reprodução—: Título do disco  
Ao selecionar Título do disco, o título do disco que está atualmente sendo reproduzido é visualizado no display.

- Se nenhum título tiver sido introduzido ao disco atualmente sendo reproduzido, **No title** será visualizado. 

## Utilização das funções CD TEXT

*Você pode utilizar estas funções apenas com Multi-CD player compatível com CD TEXT.*

Durante a fabricação, determinadas informações sobre alguns discos são codificadas. Esses discos podem conter informações como o título do CD, o título da faixa, o nome do artista e o tempo de reprodução e são denominados discos com CD TEXT. Apenas esses discos com CD TEXT especialmente codificados suportam as funções relacionadas a seguir.





## Visualização de títulos em discos com CD TEXT

### 1 Pressione OPEN para abrir o painel frontal.



### 2 Pressione DISPLAY.

Pressione **DISPLAY** várias vezes para alternar entre os seguintes ajustes:

#### Formato 1

Tempo de reprodução—: Título do disco  
—: Nome do artista do disco—: Título da faixa—: Nome do artista da faixa

#### Formato 2

Tempo de reprodução e : Título do disco—  
Tempo de reprodução e : Nome do artista do disco—Tempo de reprodução e : Título

## Multi-CD player

da faixa—Tempo de reprodução e : Nome do artista da faixa—: Título do disco e : Título da faixa—: Nome do artista do disco e : Título da faixa

▪ Se informações específicas não tiverem sido gravadas em um disco com CD TEXT, **No xxxx** será visualizado (por exemplo, **No artist name**).

### Rolagem de títulos no display

Esta unidade pode exibir as 22 primeiras letras do título do disco, nome do artista do disco, título da faixa e nome do artista da faixa. Quando as informações de texto tiverem mais do que 22 letras, será possível rolar o display da seguinte maneira.

**1 Pressione OPEN para abrir o painel frontal.**

**2 Pressione e segure DISPLAY até o título começar a rolar no display.**  
Os títulos começam a rolar.



#### Notas

- Quando Rolagem contínua estiver ativada (ON) no ajuste inicial, as informações de texto do CD rolarão continuamente no display. Se quiser exibir temporariamente os 22 primeiros caracteres das informações de texto e rolar desde o início, pressione e segure **DISPLAY**. Para obter informações sobre a Rolagem contínua, consulte *Ativação da rolagem contínua* na página 206.
- Ao selecionar o formato de display 2, os títulos são visualizados com até 14 letras (consulte a página 153).

## Seleção de discos ou faixas da lista de títulos

A lista de títulos permite que você veja a lista de títulos de disco (ou títulos de faixa) e selecione um deles para reprodução.

**1 Pressione FUNCTION para selecionar a lista de títulos.**

Pressione **FUNCTION** até visualizar o título do disco no display.

**2 Pressione ▲ ou ▼ para percorrer a lista de títulos de disco.**

- Se nenhum título tiver sido introduzido a um disco, **No D.Title** será visualizado.
- **No disc** é visualizado ao lado do número do disco quando não há discos na disqueteira.

**3 Pressione ► para selecionar o título do disco desejado.**

A seleção começará a ser reproduzida.

**4 Ao selecionar um disco com CD TEXT, pressione ► para alternar para a lista de faixas.**

Ao reproduzir um disco com CD TEXT, a lista de títulos de faixa é visualizada no display.

**5 Pressione ▲ ou ▼ para percorrer a lista de títulos de faixa.**

- Se o título da faixa não tiver sido gravado em um disco, **No T.Title** será visualizado.

**6 Pressione ► para selecionar o título da faixa desejado.**

A seleção começará a ser reproduzida.

- Para retornar à lista de títulos de disco, pressione ◀.

## Modos de operação

Esta unidade vem com dois modos de operação: o modo de rede tridirecional (NW) e o modo padrão (STD). Você pode alternar entre os modos, conforme desejado. Inicialmente, o ajuste do DSP estará no modo padrão (STD). (Consulte *Ativação do modo de ajuste do DSP* na página 151.)

- O modo de rede tridirecional (NW) permite criar um sistema de múltiplos alto-falantes e multi-amplificação tridirecional com alto-falantes separados para reprodução de frequências alta, média e baixa (bandas), cada um acionado por um amplificador de potência dedicado. O modo de rede tridirecional fornece funções de rede e alinhamento de tempo, duas funções essenciais para um sistema de múltiplos alto-falantes e multi-amplificação, a fim de permitir um controle preciso dos ajustes de cada faixa de frequências.
- O modo padrão (STD) permite criar um sistema de 4 alto-falantes com alto-falantes dianteiros e traseiros ou um sistema de 6 alto-falantes com alto-falantes e alto-falantes de graves secundários dianteiros e traseiros.



### Importante

- Quando não há fornecimento de energia a esta unidade devido à troca da bateria do carro ou por algum motivo semelhante, o microcomputador desta unidade é retornado à sua condição inicial. Se isso ocorrer, todos os ajustes de áudio memorizados serão apagados. Quando terminar de fazer os ajustes de áudio, certifique-se de gravar os ajustes mostrados na página 216.

## Marcas do modo de operação

Este manual utiliza as seguintes marcas para tornar clara a descrição.

**NW** : Esta marca indica uma função apenas no modo NW ou uma operação no modo NW.

**STD** : Esta marca indica uma função disponível apenas no modo STD ou uma operação no modo STD.

- As funções e operações que não contêm marcas são comumente utilizadas nos modos NW e STD. □

## Modo de rede tridirecional **NW**

Ao executar os seguintes ajustes na ordem mostrada, você pode criar um campo sonoro sintonizado sem qualquer esforço.

- *Utilização do seletor de posição* na página 186
- *Utilização do ajuste do equilíbrio* **NW** na página 186
- *Utilização do alinhamento de tempo* na página 187
- *Ajuste da rede* na página 191
- *Chamada das curvas do equalizador da memória* na página 195
- *Ajuste das curvas do equalizador* na página 195
- *Ajuste do equalizador gráfico de 13 bandas* na página 196 □

## Modo padrão **STD**

### Fácil ajuste do áudio

As seguintes funções permitem ajustar facilmente o sistema de áudio para atender às características acústicas no interior do veículo, que variam dependendo do tipo de carro.

- *Chamada das curvas do equalizador da memória* na página 195
- *Utilização do seletor de posição* na página 186
- *Ajuste das curvas do equalizador* na página 195



## Ajustes de áudio

### Ajuste preciso do áudio

Ao executar os seguintes ajustes na ordem mostrada, você pode criar um campo sonoro sintonizado sem qualquer esforço.

- *Utilização do seletor de posição* na próxima página
- *Utilização do ajuste do equilíbrio* **STD** na página 187
- *Utilização da saída do alto-falante de graves secundário* **STD** na página 192
- *Ajuste do filtro de alta frequência para os alto-falantes dianteiros* na página 194
- *Ajuste do filtro de alta frequência para os alto-falantes traseiros* na página 194
- *Função TA e EQ automáticos (Alinhamento de tempo automático e Equalização automática)* **STD** na página 198
- *Chamada das curvas do equalizador da memória* na página 195
- *Ajuste das curvas do equalizador* na página 195
- *Ajuste do equalizador gráfico de 13 bandas* na página 196 

### Funções extras

Estas funções são úteis ao ajustar o som a fim de atender às suas preferências pessoais ou do sistema.

- *Utilização do som BBE* na página 196
- *Ajuste da sonoridade* na página 197
- *Utilização do nivelador automático de som* na página 197
- *Ajuste de níveis de fonte* na página 197 

### Introdução aos ajustes de áudio



①

#### ① Visualização de áudio

Mostra o status dos ajustes de áudio.

#### 1 Pressione OPEN para abrir o painel frontal.

#### 2 Pressione AUDIO para visualizar os primeiros nomes das funções de áudio.

Pressione **AUDIO** várias vezes para alternar entre as seguintes funções de áudio:

**NW**

**Balance** (Ajuste do equilíbrio)—**POSITION** (Seletor de posição)—**TA.1** (Ajuste do alinhamento de tempo)—**TA.2** (Ajuste do alinhamento de tempo)—**LOUD** (Sonoridade)—**EQ1** (Equalizador gráfico)—**EQ2** (Equalizador gráfico de 13 bandas)—**BBE** (BBE)—**ASL** (Nivelador automático de som)—**SLA** (Ajuste de nível de fonte)

**STD**

**FAD/BAL** (Ajuste do equilíbrio)—**POSITION** (Seletor de posição)—**TA.1** (Ajuste do alinhamento de tempo)—**TA.2** (Ajuste do alinhamento de tempo)—**LOUD** (Sonoridade)—**EQ1** (Equalizador gráfico)—**EQ2** (Equalizador gráfico de 13 bandas)—**SW.1** (Ativação/desativação do alto-falante de graves secundário)—**SW.2** (Frequência de corte do alto-falante de graves secundário)—**SW.3** (Inclinação do alto-falante de graves secundário)—**BBE** (BBE)

## Ajustes de áudio

### 3 Pressione e segure **AUDIO** até visualizar **NW.1** (**NW**) ou **HP F1** (**STD**) no display, em seguida, pressione **AUDIO** para visualizar os segundos nomes das funções de áudio.

Após visualizar **NW.1** ou **HP F1**, pressione **AUDIO** várias vezes para alternar entre as seguintes funções de áudio:

#### **NW**

**NW.1** (Ajuste da rede 1)—**NW.2** (Ajuste da rede 2)—**NW.3** (Ajuste da rede 3)—**NW.4** (Ajuste da rede 4)

#### **STD**

**HP F1** (Inclinação do filtro de alta frequência dianteiro)—**HP F2** (Frequência de corte do filtro de alta frequência dianteiro)—**HP R1** (Inclinação do filtro de alta frequência traseiro)—**HP R2** (Frequência de corte do filtro de alta frequência traseiro)—**AUTO EQ** (Ativação/desativação do equalizador automático)—**ASL** (Nivelador automático de som)—**SLA** (Ajuste de nível de fonte)

- Para retornar à visualização de cada fonte, pressione **BAND**.
- Você poderá selecionar **SW.2** e **SW.3** apenas quando a saída do alto-falante de graves secundário estiver ativada em **SW.1**.
- Ao selecionar o sintonizador de FM como a fonte, você não pode alternar para **SLA**.



#### Nota

Se você não operar a função em aproximadamente 30 segundos, o display retornará automaticamente.

## Utilização do seletor de posição

Uma maneira de garantir um som mais natural é posicionando claramente a imagem esté-

reo e posicionando você no centro do campo sonoro. A função do seletor de posição permite ajustar automaticamente os níveis de saída dos alto-falantes e introduzir um tempo de retardo para corresponder ao número e à posição dos assentos ocupados.

### 1 Pressione **AUDIO** para selecionar **POSITION**.

Pressione **AUDIO** até visualizar **POSITION** no display.

### 2 Pressione **◀/▶/▲/▼** para selecionar uma posição de audição.

Botão	Visualização	Posição
◀	Front Left	Assento dianteiro esquerdo
▶	Front Right	Assento dianteiro direito
▲	Front Seat	Assentos dianteiros
▼	All Seat	Todos os assentos <b>STD</b>

- Para cancelar a posição de audição selecionada, pressione novamente o mesmo botão.
- Você não poderá selecionar **All Seat** quando o modo **NW** tiver sido selecionado.

## Utilização do ajuste do equilíbrio **NW**

Você pode selecionar um ajuste do equilíbrio que forneça um ambiente sonoro ideal para todas as pessoas que estiverem no veículo.

### 1 Pressione **AUDIO** para selecionar **Balance**.

Pressione **AUDIO** até visualizar **Balance** no display.

## Ajustes de áudio

### 2 Pressione ◀ ou ▶ para ajustar o equilíbrio dos alto-falantes da esquerda/da direita.

Cada vez que pressionar ◀ ou ▶, o equilíbrio dos alto-falantes da esquerda/da direita será movido para a esquerda ou para a direita.

**BAL: L25 – BAL: R25** será visualizado conforme o equilíbrio dos alto-falantes da esquerda/da direita se move da esquerda para a direita. 

## Utilização do ajuste do equilíbrio

Você pode selecionar um ajuste do potenciômetro/equilíbrio que forneça um ambiente sonoro ideal para todas as pessoas que estiverem no veículo.

### 1 Pressione AUDIO para selecionar FAD/BAL.

Pressione **AUDIO** até visualizar **FAD/BAL** no display.

### 2 Pressione ▲ ou ▼ para ajustar o equilíbrio dos alto-falantes dianteiros/traseiros.

Cada vez que pressionar ▲ ou ▼, o equilíbrio dos alto-falantes dianteiros/traseiros será movido para a parte da frente ou para a parte de trás.

**FAD: F25 – FAD: R25** será visualizado conforme o equilíbrio dos alto-falantes dianteiros/traseiros se move da parte da frente para a parte de trás.

- **FAD:FR00** será o ajuste apropriado, quando apenas dois alto-falantes forem utilizados.

### 3 Pressione ◀ ou ▶ para ajustar o equilíbrio dos alto-falantes da esquerda/da direita.

Cada vez que pressionar ◀ ou ▶, o equilíbrio dos alto-falantes da esquerda/da direita será movido para a esquerda ou para a direita.

**BAL: L25 – BAL: R25** será visualizado conforme o equilíbrio dos alto-falantes da esquerda/da direita se move da esquerda para a direita. 

## Utilização do alinhamento de tempo

O alinhamento de tempo permite que você ajuste a distância entre cada alto-falante e a posição de audição.

1 Pressione **AUDIO** para selecionar **TA.1**. Pressione **AUDIO** até visualizar **TA.1** no display.

### 2 Pressione ◀ ou ▶ para selecionar o alinhamento de tempo.

Cada vez que pressionar ◀ ou ▶, o alinhamento de tempo será selecionado na seguinte ordem:

**Initial** (Inicial)—**Custom** (Personalizado)  
—**Auto TA** (Alinhamento de tempo automático )—**TA OFF** (Desativado)

- **Initial** é o alinhamento de tempo padrão de fábrica.
- **Custom** é um alinhamento de tempo ajustado que você mesmo pode criar.
- **Auto TA** é o alinhamento de tempo criado pela função TA e EQ automáticos. (Consulte *Função TA e EQ automáticos (Alinhamento de tempo automático e Equalização automática)*  na página 198.)
  - Você não poderá selecionar **Auto TA** quando o modo NW tiver sido selecionado.
  - **Please set Auto TA** será visualizado. Isso indica que você não poderá selecionar **Auto TA** se a função TA e EQ automáticos não tiver sido executada.

## Ajuste do alinhamento de tempo

Você pode ajustar a distância entre cada alto-falante e a posição selecionada.

- Um alinhamento de tempo ajustado é memorizado em **Custom**.

### 1 Pressione **AUDIO** para selecionar **TA.1**.

Pressione **AUDIO** até visualizar **TA.1** no display.

### 2 Pressione **▲** ou **▼** para selecionar uma unidade de distância.

Pressione **▲** para selecionar centímetros e visualizar **cm** no display. Pressione **▼** para selecionar polegadas e visualizar **inch** no display.

### 3 Pressione **AUDIO** para selecionar **TA.2**.

Pressione **AUDIO** até visualizar **TA.2** no display.

- Ao selecionar **TA OFF** em **TA.1**, não é possível alternar para **TA.2**.

### 4 Pressione **◀** ou **▶** para selecionar o alto-falante a ser ajustado.

Cada vez que pressionar **◀** ou **▶**, o alto-falante será selecionado na seguinte ordem:

**NW**

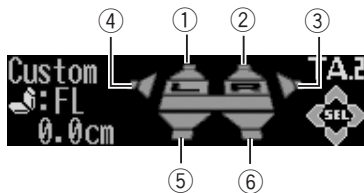

- Alto-falante de faixa alta da esquerda
- Alto-falante de faixa alta da direita
- Alto-falante de faixa média da direita
- Alto-falante de faixa média da esquerda
- Alto-falante de faixa baixa da esquerda
- Alto-falante de faixa baixa da direita

Alto-falante de faixa alta da esquerda—Alto-falante de faixa alta da direita—Alto-falante de faixa média da direita—Alto-falante de faixa

média da esquerda—Alto-falante de faixa baixa da esquerda—Alto-falante de faixa baixa da direita

**STD**

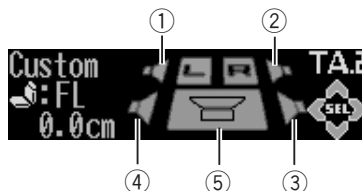

- Alto-falante dianteiro da esquerda
- Alto-falante dianteiro da direita
- Alto-falante traseiro da direita
- Alto-falante traseiro da esquerda
- Alto-falante de graves secundário

Alto-falante dianteiro da esquerda—Alto-falante dianteiro da direita—Alto-falante traseiro da direita—Alto-falante traseiro da esquerda—Alto-falante de graves secundário

- Você não poderá selecionar o alto-falante de graves secundário quando sua saída estiver desativada.
- Você não poderá ajustar o alinhamento de tempo quando **Front Left** ou **Front Right** estiver selecionado no modo do seletor de posição.

### 5 Pressione **▲** ou **▼** para ajustar a distância entre o alto-falante selecionado e a posição de audição.

Cada vez que pressionar **▲** ou **▼**, a distância aumentará ou diminuirá.

**400.0cm – 0.0cm** é visualizado à medida que a distância é aumentada ou diminuída, se você tiver selecionado centímetros (**cm**).

**160inch – 0inch** é visualizado à medida que a distância é aumentada ou diminuída, se você tiver selecionado polegadas (**inch**).

- Você pode ajustar da mesma maneira a distância dos outros alto-falantes.

### 6 Pressione **BAND** para cancelar o modo de alinhamento de tempo. **□**

## Ajustes de áudio

### Sobre a função de rede **NW**

A função de rede permite dividir o sinal de áudio em diferentes bandas de frequência e, em seguida, reproduzir cada uma delas pelas unidades de alto-falante separadas. Você pode então fazer ajustes precisos na banda da frequência reproduzida (com um filtro de baixa frequência ou filtro de alta frequência), no nível, na fase e em outros parâmetros a fim de atender às características de cada unidade de alto-falante.

### Parâmetros ajustáveis

A função de rede permite o ajuste dos seguintes parâmetros. Faça ajustes de acordo com a banda da frequência reproduzida e as características de cada unidade de alto-falante conectada.

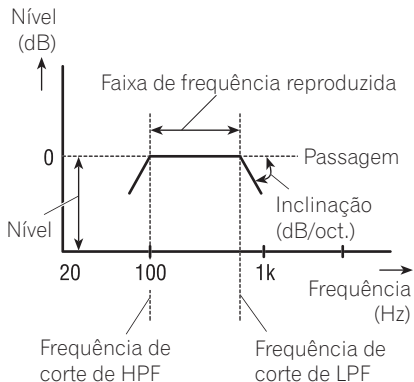

### Banda da frequência reproduzida

Ajustar a frequência de corte do HPF (Filtro de alta frequência) ou do LPF (Filtro de baixa frequência) permite ajustar a banda da frequência reproduzida de cada unidade de alto-falante.

- O HPF corta as frequências (baixas) abaixo da frequência ajustada, permitindo assim as frequências altas.

- O LPF corta as frequências (altas) acima da frequência ajustada, permitindo assim as frequências baixas.

### Nível

A diferença nos níveis reproduzidos entre as unidades de alto-falante pode ser corrigida.

### Inclinação

Ajustar a inclinação do HPF/LPF (Inclinação de atenuação do filtro) permite ajustar a continuidade do som entre as unidades de alto-falante.

- A inclinação indica o número de decibéis (dB) ao qual o sinal é atenuado quando a frequência está uma oitava acima (inferior) (Unidade: dB/oct.). Quanto mais abrupta for a inclinação, mais atenuado será o sinal.

### Fase

Você pode alternar a fase (normal, inversa) do sinal de entrada de cada unidade de alto-falante. Quando a continuidade do som entre os alto-falantes for imprecisa, tente alternar a fase. Isso pode melhorar a continuidade do som entre os alto-falantes.

## Pontos relacionados aos ajustes de rede

### Ajuste da frequência de corte

- Com o alto-falante de faixa baixa instalado na bandeja traseira, se você ajustar a frequência de corte **Low LPF** como alta, o som grave será separado de modo que dê a impressão de vir da parte de trás. É recomendável ajustar a frequência de corte **Low LPF** a 100 Hz ou menos.

- O ajuste da potência de entrada máxima para alto-falantes de faixas média e alta é geralmente inferior que o ajuste para alto-falantes de faixa baixa. Lembre-se de que, se a frequência de corte **Mid HPF** ou **High HPF** for inferior ao ajuste requerido, a entrada de sinal de graves forte poderá danificar o alto-falante.

### Ajuste de nível

As frequências básicas de muitos instrumentos musicais estão na faixa média. Execute primeiro o ajuste de nível de faixa média, seguido pelos ajustes de faixa alta e faixa baixa, respectivamente.

### Ajuste da inclinação

- Se um valor absoluto baixo para a inclinação for utilizado (para uma inclinação suave), a interferência entre unidades de alto-falante adjacentes poderá facilmente resultar em resposta de frequência degradada.
- Se um valor absoluto alto para a inclinação for utilizado (para uma inclinação abrupta), a continuidade do som entre unidades de alto-falante será degradada e os sons darão a impressão de estarem separados.
- Com 0 dB/oct. de inclinação (**Pass**), o sinal de áudio passará o filtro e este não terá efeito.

### Ajuste da fase

Quando o valor do ponto de cruzamento para filtros em ambos os lados for  $-12$  dB/oct., a fase será invertida 180 graus na frequência de corte do filtro. Nesse caso, a inversão da fase garantirá a continuidade de som aprimorado.

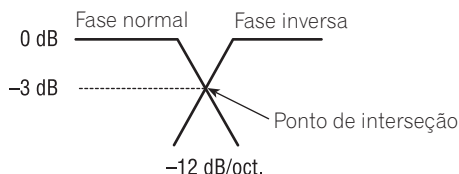

### Emudecimento da unidade de alto-falante (filtro)

Você pode emudecer cada unidade de alto-falante (filtro). Quando uma unidade de alto-falante (filtro) for emudecida, nenhum som será emitido do alto-falante em questão.

- Se você emudecer a unidade de alto-falante selecionada (filtro), **MUTE** piscará e nenhum ajuste será possível.
- Mesmo se uma unidade de alto-falante (filtro) for emudecida, você poderá ajustar os parâmetros das outras unidades de alto-falante (filtros).

#### 1 Pressione e segure **AUDIO** até visualizar o segundo menu de áudio no display, em seguida, pressione **AUDIO** para selecionar **NW.1**.

Após visualizar o segundo menu de áudio, pressione **AUDIO** até visualizar **NW.1** no display.

#### 2 Pressione ◀ ou ▶ para selecionar a unidade de alto-falante (filtro) a ser ajustada.

Cada vez que pressionar ◀ ou ▶, a unidade de alto-falante (filtro) será selecionada na seguinte ordem:

- **Low LPF** (LPF do alto-falante de faixa baixa)
- **Mid HPF** (HPF do alto-falante de faixa

## Ajustes de áudio

média)—**Mid LPF** (LPF do alto-falante de faixa média)—**High HPF** (HPF do alto-falante de faixa alta)

**3 Pressione e segure ▼ para emudecer a unidade de alto-falante (filtro) selecionada. MUTE** piscará no display.

- Para cancelar o emudecimento, pressione ▲.

## Ajuste da rede

**1 Pressione e segure AUDIO até visualizar o segundo menu de áudio no display, em seguida, pressione AUDIO para selecionar NW.1.**

Após visualizar o segundo menu de áudio, pressione **AUDIO** até visualizar **NW.1** no display.

**2 Pressione ◀ ou ▶ para selecionar a unidade de alto-falante (filtro) a ser ajustada.**

Cada vez que pressionar ◀ ou ▶, a unidade de alto-falante (filtro) será selecionada na seguinte ordem:

**Low LPF** (LPF do alto-falante de faixa baixa)  
—**Mid HPF** (HPF do alto-falante de faixa média)—**Mid LPF** (LPF do alto-falante de faixa média)—**High HPF** (HPF do alto-falante de faixa alta)

**3 Pressione AUDIO para selecionar NW.2.**

Pressione **AUDIO** até visualizar **NW.2** no display.

**4 Pressione ◀ ou ▶ para selecionar a frequência de corte (frequência de cruzamento) da unidade de alto-falante (filtro) selecionada.**

Cada vez que pressionar ◀ ou ▶, as frequências de corte (frequências de cruzamento) serão selecionadas na seguinte ordem:

**Low LPF: 31.5—40—50—63—80—100—125—160—200 (Hz)**

**Mid HPF: 31.5—40—50—63—80—100—125—160—200 (Hz)**

**Mid LPF: 1.6—2—2.5—3.15—4—5—6.3—8—10—12.5—16 (kHz)**

**High HPF: 1.6—2—2.5—3.15—4—5—6.3—8—10—12.5—16 (kHz)**

**5 Pressione ▲ ou ▼ para ajustar o nível da unidade de alto-falante (filtro) selecionada.**

Cada vez que pressionar ▲ ou ▼, o nível da unidade de alto-falante (filtro) selecionada aumentará ou diminuirá.

## Ajustes de áudio

**±0 – –24** é visualizado à medida que o nível é aumentado ou diminuído.

**+6 – –24** é visualizado à medida que o nível é aumentado ou diminuído, apenas se você tiver selecionado **Low LPF**.

### 6 Pressione **AUDIO** para selecionar **NW.3**.

Pressione **AUDIO** até visualizar **NW.3** no display.

### 7 Pressione ◀ ou ▶ para selecionar a inclinação da unidade de alto-falante (filtro) selecionada.

Cada vez que pressionar ◀ ou ▶, as inclinações serão selecionadas na seguinte ordem:

**Low LPF:** –36 — –30 — –24 — –18 — –12 (dB/oct.)

**Mid HPF:** –24 — –18 — –12 — –6 — Pass (0) (dB/oct.)

**Mid LPF:** –24 — –18 — –12 — –6 — Pass (0) (dB/oct.)

**High HPF:** –24 — –18 — –12 — –6 (dB/oct.)

### 8 Pressione **AUDIO** para selecionar **NW.4**.

Pressione **AUDIO** até visualizar **NW.4** no display.

### 9 Pressione ◀ ou ▶ para selecionar a fase da unidade de alto-falante (filtro) selecionada.

Pressione ◀ para selecionar a fase inversa e visualizar **Reverse** no display. Pressione ▶ para selecionar a fase normal e visualizar **Normal** no display.

▪ Você pode ajustar da mesma maneira os parâmetros das outras unidades de alto-falante (filtros).

### 10 Pressione **BAND** para cancelar o modo de ajuste da rede.

## Utilização da saída do alto-falante de graves secundário **5TD**

Esta unidade está equipada com uma saída do alto-falante de graves secundário que pode ser ativada ou desativada. Quando um alto-falante de graves secundário estiver conectado a esta unidade, ative a saída do alto-falante de graves secundário.

A fase de saída do alto-falante de graves secundário pode ser alternada entre normal e inversa.

### 1 Pressione **AUDIO** para selecionar **SW.1**.

Pressione **AUDIO** até visualizar **SW.1** no display.

### 2 Pressione ▲ para ativar a saída do alto-falante de graves secundário.

**SW : ON** será visualizado no display. A saída do alto-falante de graves secundário agora estará ativada.

▪ Para desativar a saída do alto-falante de graves secundário, pressione ▼.

### 3 Pressione ◀ ou ▶ para selecionar a fase de saída do alto-falante de graves secundário.

Pressione ◀ para selecionar a fase inversa e visualizar **Reverse** no display. Pressione ▶ para selecionar a fase normal e visualizar **Normal** no display.

## Ajuste do alto-falante de graves secundário

Quando a saída do alto-falante de graves secundário estiver ativada, você poderá ajustar a frequência de corte e o nível de saída do alto-falante de graves secundário.

### 1 Pressione **AUDIO** para selecionar **SW.2**.

Pressione **AUDIO** até visualizar **SW.2** no display.



## Ajustes de áudio

- Quando a saída do alto-falante de graves secundário estiver ativada, você poderá selecionar **SW.2**.

### 2 Pressione ◀ ou ▶ para selecionar a frequência de corte.

Cada vez que pressionar ◀ ou ▶, as frequências de corte serão selecionadas na seguinte ordem:

**50—63—80—100—125—160—200** (Hz)

Apenas as frequências inferiores às que estavam na faixa selecionada serão emitidas no alto-falante de graves secundário.

### 3 Pressione ▲ ou ▼ para ajustar o nível de saída do alto-falante de graves secundário.

Cada vez que pressionar ▲ ou ▼, o nível do alto-falante de graves secundário aumentará ou diminuirá. **+6—-24** é visualizado à medida que o nível é aumentado ou diminuído.

## Ajuste da inclinação de atenuação do filtro de baixa frequência

Quando a saída do alto-falante de graves secundário estiver ativada, você poderá ajustar a continuidade do som entre as unidades de alto-falante.

### 1 Pressione **AUDIO** para selecionar o ajuste da inclinação.

Pressione **AUDIO** até visualizar **SW.3** no display.

- Quando a saída do alto-falante de graves secundário estiver ativada, você poderá selecionar **SW.3**.

### 2 Pressione ◀ ou ▶ para selecionar a inclinação.

Cada vez que pressionar ◀ ou ▶, as inclinações serão selecionadas na seguinte ordem:

**-18—-12—-6** (dB/oct.)



### Nota

Quando a inclinação do alto-falante de graves secundário e o filtro de alta frequência forem **-12dB**, e tiverem a mesma frequência de corte, a fase será invertida 180 graus na frequência de corte. Nesse caso, a inversão da fase garantirá a continuidade de som aprimorado.

## Utilização do filtro de alta frequência **STO**

Quando você não quiser que sons baixos da faixa de frequência de saída do alto-falante de graves secundário sejam reproduzidos nos alto-falantes dianteiros e traseiros, ative o HPF (Filtro de alta frequência). Apenas as frequências superiores às que estavam na faixa selecionada serão emitidas nos alto-falantes dianteiros e traseiros.

## Emudecimento das unidades de alto-falante (filtros)

Você pode emudecer as unidades dos alto-falantes dianteiro e traseiro (filtros) separadamente. Quando as unidades de alto-falante (filtros) forem emudecidas, nenhum som será emitido dos alto-falantes em questão.

- Se você emudecer a unidade de alto-falante selecionada (filtro), **MUTE** piscará e nenhum ajuste será possível.
- Mesmo se uma unidade de alto-falante (filtro) for emudecida, você poderá ajustar os parâmetros das outras unidades de alto-falante (filtros).

### 1 Pressione e segure **AUDIO** até visualizar o segundo menu de áudio no display, em seguida, pressione **AUDIO** para selecionar **HP F1** (ou **HP R1**).

Após visualizar o segundo menu de áudio, pressione **AUDIO** até visualizar **HP F1** (ou **HP R1**) no display.

**2 Pressione e segure ▼ para emudecer a unidade de alto-falante (filtro) selecionada. MUTE piscará no display.**

- Para cancelar o emudecimento, pressione ▲.

## Ajuste do filtro de alta frequência para os alto-falantes dianteiros

**1 Pressione e segure AUDIO até visualizar o segundo menu de áudio no display, em seguida, pressione AUDIO para selecionar HP F1.**

Após visualizar o segundo menu de áudio, pressione **AUDIO** até visualizar **HP F1** no display.

**2 Pressione ◀ ou ▶ para selecionar a inclinação.**

Cada vez que pressionar ◀ ou ▶, as inclinações serão selecionadas na seguinte ordem:

**-12—-6—Pass (0)** (dB/oct.)

- Com 0 dB/oct. de inclinação (**Pass**), o sinal de áudio passará o filtro e este não terá efeito.

**3 Pressione AUDIO para selecionar HP F2.**

Pressione **AUDIO** até visualizar **HP F2** no display.

**4 Pressione ◀ ou ▶ para selecionar a frequência de corte.**

Cada vez que pressionar ◀ ou ▶, as frequências de corte serão selecionadas na seguinte ordem:

**50—63—80—100—125—160—200** (Hz)

Apenas as frequências superiores às que estavam na faixa selecionada serão emitidas nos alto-falantes dianteiros.

**5 Pressione ▲ ou ▼ para ajustar o nível de saída dos alto-falantes dianteiros.**

Cada vez que pressionar ▲ ou ▼, o nível dos alto-falantes dianteiros aumentará ou diminuirá. **±0—-24** é visualizado à medida que o nível é aumentado ou diminuído.

## Ajuste do filtro de alta frequência para os alto-falantes traseiros

**1 Pressione e segure AUDIO até visualizar o segundo menu de áudio no display, em seguida, pressione AUDIO para selecionar HP R1.**

Após visualizar o segundo menu de áudio, pressione **AUDIO** até visualizar **HP R1** no display.

**2 Pressione ◀ ou ▶ para selecionar a inclinação.**

Cada vez que pressionar ◀ ou ▶, as inclinações serão selecionadas na seguinte ordem:

**-12—-6—Pass (0)** (dB/oct.)

- Com 0 dB/oct. de inclinação (**Pass**), o sinal de áudio passará o filtro e este não terá efeito.

**3 Pressione AUDIO para selecionar HP R2.**

Pressione **AUDIO** até visualizar **HP R2** no display.

**4 Pressione ◀ ou ▶ para selecionar a frequência de corte.**

Cada vez que pressionar ◀ ou ▶, as frequências de corte serão selecionadas na seguinte ordem:

**50—63—80—100—125—160—200** (Hz)

Apenas as frequências superiores às que estavam na faixa selecionada serão emitidas nos alto-falantes traseiros.

**5 Pressione ▲ ou ▼ para ajustar o nível de saída dos alto-falantes traseiros.**

Cada vez que pressionar ▲ ou ▼, o nível dos alto-falantes traseiros aumentará ou diminuirá. **±0—-24** é visualizado à medida que o nível é aumentado ou diminuído. 

## Utilização do equalizador automático **STD**

O equalizador automático consiste na curva do equalizador criada pela função TA e EQ au-

## Ajustes de áudio

tomáticos (consulte *Função TA e EQ automáticos (Alinhamento de tempo automático e Equalização automática)* **5TD** na página 198).

Você pode ativar ou desativar o equalizador automático.

### 1 Pressione e segure **AUDIO** até visualizar o segundo menu de áudio no display, em seguida, pressione **AUDIO** para selecionar **AUTO EQ**.

Após visualizar o segundo menu de áudio, pressione **AUDIO** até visualizar **AUTO EQ** no display.

### 2 Pressione **▲** para ativar o equalizador automático.

**Auto EQ ON** será visualizado no display.

■ Para desativar o equalizador automático, pressione **▼**.

■ **Please set Auto EQ** será visualizado. Isso indica que você não poderá ativar o equalizador automático se a função TA e EQ automáticos não tiver sido executada. **■**

## Chamada das curvas do equalizador da memória

O equalizador permite que você ajuste a equalização, de forma que atenda às características acústicas no interior do veículo, conforme desejado.

Existem sete curvas do equalizador armazenadas que podem ser facilmente chamadas da memória a qualquer momento. A seguir está uma lista das curvas do equalizador:

Visualização	Curva do equalizador
<b>SUPER BASS</b>	Ultrabaixo
<b>POWERFUL</b>	Potente
<b>NATURAL</b>	Natural
<b>VOCAL</b>	Vocal
<b>FLAT</b>	Plana

Visualização	Curva do equalizador
<b>CUSTOM1</b>	Personalizada 1
<b>CUSTOM2</b>	Personalizada 2

- **CUSTOM1** e **CUSTOM2** correspondem às curvas do equalizador ajustadas que você cria. Os ajustes podem ser feitos com um equalizador gráfico de 13 bandas.
- Quando **FLAT** for selecionado, não será feito nenhum acréscimo ou correção no som. Isso é útil para verificar o efeito das curvas do equalizador ao alternar entre **FLAT** e uma curva do equalizador ajustada.

### ● Pressione **EQ** para selecionar o equalizador.

Pressione **EQ** várias vezes para alternar entre os seguintes equalizadores:

**SUPER BASS—POWERFUL—NATURAL—VOCAL—FLAT—CUSTOM1—CUSTOM2** **■**

## Ajuste das curvas do equalizador

As curvas do equalizador padrão de fábrica, com exceção de **FLAT**, podem ser ajustadas a um nível fino (controle de nuance).

### 1 Pressione **AUDIO** para selecionar **EQ1**.

Pressione **AUDIO** até visualizar **EQ1** no display.

### 2 Pressione **◀** ou **▶** para selecionar uma curva do equalizador.

### 3 Pressione **▲** ou **▼** para ajustar a curva do equalizador.

Cada vez que pressionar **▲** ou **▼**, a curva do equalizador aumentará ou diminuirá respectivamente.

**+6 – –5** (ou **–6**) é visualizado à medida que a curva do equalizador é aumentada ou diminuída.

- A faixa real dos ajustes será diferente dependendo de qual curva do equalizador foi selecionada.
- A curva do equalizador com todas as frequências a **0** não poderá ser ajustada. 

## Ajuste do equalizador gráfico de 13 bandas

Para as curvas do equalizador **CUSTOM1** e **CUSTOM2**, você pode ajustar o nível de cada banda.

- Uma curva **CUSTOM1** separada pode ser criada para cada fonte. (O CD player incorporado e o Multi-CD player são automaticamente definidos ao mesmo ajuste do equalizador.) Se você fizer ajustes quando uma curva diferente de **CUSTOM2** for selecionada, os ajustes da curva do equalizador serão memorizados em **CUSTOM1**.
- Uma curva **CUSTOM2** pode ser criada para todas as fontes. Se você fizer ajustes quando a curva **CUSTOM2** estiver selecionada, a curva **CUSTOM2** será atualizada.

### 1 Chame a curva do equalizador que deseja ajustar da memória.

Consulte *Chamada das curvas do equalizador da memória* na página anterior.

### 2 Pressione **AUDIO** para selecionar **EQ2**.

Pressione **AUDIO** até visualizar **EQ2** no display.

### 3 Pressione **◀** ou **▶** para selecionar a banda do equalizador a ser ajustada.

Cada vez que pressionar **◀** ou **▶**, as bandas do equalizador serão selecionadas na seguinte ordem:

**50—80—125—200—315—500—800—1.25k—2k—3.15k—5k—8k—12.5k** (Hz)

### 4 Pressione **▲** ou **▼** para ajustar o nível da banda do equalizador.

Cada vez que pressionar **▲** ou **▼**, o nível da banda do equalizador aumentará ou diminuirá.

**+6 — -6** é visualizado à medida que o nível é aumentado ou diminuído.

- Você pode então selecionar outra banda e ajustar o nível.

### 5 Pressione **BAND** para cancelar o modo do equalizador gráfico de 13 bandas.

## Utilização do som BBE

Com BBE, a reprodução bem próxima ao som original pode ser corrigida com uma combinação da compensação de fase e da intensificação de faixa alta para o atraso dos componentes de alta frequência e desvio de amplitude que ocorre durante a reprodução. Essa função possibilita a reprodução do campo sonoro dinâmico como se você estivesse ouvindo uma performance ao vivo. Com a tecnologia de processamento de som BBE, você pode ajustar o nível de BBE.

### 1 Pressione **AUDIO** para selecionar **BBE**.

Pressione **AUDIO** até visualizar **BBE** no display.

### 2 Pressione **▲** para ativar **BBE**.

- Para cancelar BBE, pressione **▼**.

### 3 Pressione **◀** ou **▶** para ajustar o nível de **BBE**.

Cada vez que pressionar **◀** ou **▶**, o nível de BBE aumentará ou diminuirá.

**+4 — -4** é visualizado à medida que o nível é aumentado ou diminuído.



#### Nota

Fabricado sob licença da BBE Sound, Inc. BBE é uma marca comercial da BBE Sound, Inc. 

## Ajustes de áudio

### Ajuste da sonoridade

A sonoridade compensa as deficiências das faixas de áudio baixas e altas com volume baixo.

#### 1 Pressione **AUDIO** para selecionar **LOUD**.

Pressione **AUDIO** até visualizar **LOUD** no display.

#### 2 Pressione **▲** para ativar a sonoridade.

**LOUD:ON** será visualizado no display.

#### 3 Pressione **▼** para desativar a sonoridade.

**LOUD:OFF** será visualizado no display. 

### Utilização do nivelador automático de som

Ao dirigir, o ruído dentro do automóvel muda de acordo com a velocidade da condução e das condições da estrada. O Nivelador automático de som (ASL) irá monitorar tal variação de ruído e automaticamente aumentar o nível de volume, se esse ruído tornar-se mais alto. A sensibilidade (variação do nível de volume em relação ao nível de ruído) do ASL pode ser ajustada a um de cinco níveis.

#### 1 Pressione **AUDIO** para selecionar **ASL**

**NW**

Pressione **AUDIO** até visualizar **ASL** no display.

**STD**

Pressione e segure **AUDIO** até visualizar o segundo menu de áudio no display, em seguida, pressione **AUDIO** até visualizar **ASL**.

#### 2 Pressione **▲** para ativar o **ASL**.

**ASL: ON** será visualizado no display.

- Para desativar o ASL, pressione **▼**.

#### 3 Pressione **◀** ou **▶** para selecionar o nível de **ASL** desejado.

Cada vez que pressionar **◀** ou **▶**, o nível de ASL será selecionado na seguinte ordem:

**Low** (baixo)—**Mid-Low** (médio-baixo)—**Mid** (médio)—**Mid-High** (médio-alto)—**High** (alto) 

### Ajuste de níveis de fonte

SLA (Ajuste de nível de fonte) permite ajustar o nível de volume de cada fonte para evitar mudanças radicais de volume ao alternar entre as fontes.

- Os ajustes são baseados no nível de volume do sintonizador de FM, que permanece inalterado.

#### 1 Compare o nível de volume do sintonizador de FM com o nível da fonte que deseja ajustar.

#### 2 Pressione **AUDIO** para selecionar **SLA**.

**NW**

Pressione **AUDIO** até visualizar **SLA** no display.

**STD**

Pressione e segure **AUDIO** até visualizar o segundo menu de áudio no display, em seguida, pressione **AUDIO** até visualizar **SLA**.

- Ao selecionar o sintonizador de FM como a fonte, você não pode alternar para **SLA**.

#### 3 Pressione **▲** ou **▼** para ajustar o volume da fonte.

Cada vez que pressionar **▲** ou **▼**, o volume da fonte aumentará ou diminuirá.

**+4** — **-4** é visualizado à medida que o volume da fonte é aumentado ou diminuído.

#### Notas

- O nível de volume do sintonizador de AM também pode ser ajustado com os ajustes de nível de fonte.

- O CD player incorporado e o Multi-CD player são automaticamente definidos ao mesmo volume de ajuste de nível de fonte.
- A unidade externa 1 e a unidade externa 2 são automaticamente ajustadas ao mesmo volume de ajuste de nível de fonte. 

## Função TA e EQ automáticos (Alinhamento de tempo automático e Equalização automática)

O alinhamento de tempo automático é ajustado automaticamente em relação à distância entre cada alto-falante e a posição de audição. O equalizador automático mede automaticamente as características acústicas no interior do veículo e cria a sua curva com base nessas informações.



### ADVERTÊNCIA

Para impedir acidentes, nunca execute a função TA e EQ automáticos enquanto dirige. Quando essa função medir as características acústicas no interior do veículo para criar uma curva do equalizador automaticamente, um som de medição alto (ruído) poderá ser ouvido dos alto-falantes.



### CUIDADO

- A execução da função TA e EQ automáticos sob as condições a seguir pode danificar os alto-falantes. Certifique-se de verificar completamente as condições antes de executar a função TA e EQ automáticos.
  - Quando os alto-falantes estiverem conectados de forma incorreta. Por exemplo, quando um alto-falante traseiro estiver conectado a uma saída de alto-falante de graves secundário.
  - Quando um alto-falante estiver conectado a um amplificador de potência com saída superior à capacidade de potência de entrada máxima do alto-falante.
- Se o microfone estiver em uma posição inadequada, o som de medição poderá ficar alto e a medição poderá demorar muito tempo, resultando no descarregamento da energia da ba-

## Ajustes de áudio

teria. Certifique-se de colocar o microfone no local especificado.

### Antes de operar a função TA e EQ automáticos

- Execute a função TA e EQ automáticos em um local o mais silencioso possível, com o motor do carro e o ar condicionado desligados. Além disso, corte a energia dos telefones ou celulares no carro ou remova-os antes de executar a função TA e EQ automáticos. Sons diferentes do som de medição (do ambiente, do motor, de telefones tocando, etc.) podem impedir a medição correta das características acústicas no interior do veículo.
- Certifique-se de executar a função TA e EQ automáticos utilizando o microfone fornecido. A utilização de outro microfone pode impedir a medição ou resultar na medição incorreta das características acústicas no interior do veículo.
- Quando o alto-falante dianteiro não estiver conectado, a função TA e EQ automáticos não poderá ser executada.
- Ao emudecer as unidades de alto-falante dianteiras, a função TA e EQ automáticos não poderá ser executada. (Consulte a página 193.)
- Quando esta unidade estiver conectada a um amplificador de potência com controle de nível de entrada, a função TA e EQ automáticos poderá não ser possível, se você diminuir o nível de entrada do amplificador de potência. Coloque o nível de entrada do amplificador de potência em uma posição padrão.
- Quando esta unidade estiver conectada a um amplificador de potência com LPF, desative o LPF no amplificador de potência antes de executar a função TA e EQ automáticos. Além disso, a frequência de corte do LPF incorporado de um alto-falante de

graves secundário ativo deve ser ajustada ao nível máximo.

- O valor de alinhamento de tempo calculado pela função TA e EQ automáticos pode diferir se da pela distância real nas seguintes circunstâncias. No entanto, a distância foi calculada por computador para que tivesse o atraso adequado a fim de proporcionar resultados precisos para essas circunstâncias, por esse motivo, continue utilizando esse valor.
  - Quando o som refletido dentro de um veículo for forte e ocorrerem atrasos.
  - Quando ocorrerem atrasos para sons baixos devido à influência do LPF nos alto-falantes de graves secundários ativos ou em amplificadores externos.
- A função TA e EQ automáticos altera os ajustes de áudio, como mostrado abaixo:
  - Os ajustes de potenciômetro/equilíbrio retornam à posição central. (Consulte a página 187.)
  - A curva do equalizador gráfico é alternada para **FLAT**. (Consulte a página 195.)
  - Quando um alto-falante de graves secundário estiver conectado a esta unidade, ele será ajustado automaticamente para a saída de alto-falante de graves secundário e filtro de alta frequência do alto-falante traseiro.
- Se você executar a função TA e EQ automáticos quando um ajuste anterior já existir, ele será substituído.

### Execução da função TA e EQ automáticos

- 1 Pare o carro em um local o mais silencioso possível, feche todas as portas, as janelas e o teto-solar e, em seguida, desligue o motor.**

Se o motor permanecer ligado, seu ruído poderá impedir a execução da função TA e EQ automáticos correta.

## Ajustes de áudio

**2** Fixe o microfone fornecido no centro do apoio para a cabeça do assento do motorista, de forma que fique voltado para frente, utilizando o cinto (vendido separadamente).

TA e EQ automáticos podem diferir dependendo da posição do microfone. Se desejado, coloque o microfone no assento do passageiro da frente para executar a função TA e EQ automáticos.

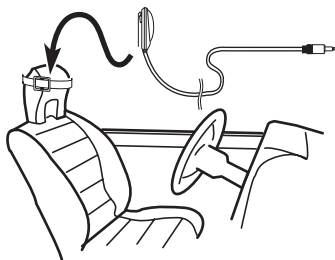

**3** Coloque a chave de ignição na posição **ON** ou **ACC**.

Se o ar condicionado ou aquecedor do carro estiver ligado, desligue-o. O ruído proveniente do ventilador no ar condicionado ou aquecedor poderá impedir a execução da função TA e EQ automáticos correta.

- Se esta unidade estiver desligada, pressione **SOURCE** para ligar a fonte.

**4** Selecione a posição do assento no qual o microfone está colocado.

Consulte *Utilização do seletor de posição* na página 186.

- Se nenhuma posição for selecionada antes de iniciar a execução da função TA e EQ automáticos, **Front Left** será selecionado automaticamente.

**5** Pressione e segure **SOURCE** até desligar a unidade.

**6** Pressione **OPEN** para abrir o painel frontal.

**7** Pressione e segure **AUDIO** para entrar no modo de medição de TA e EQ automáticos.

**8** Acople o microfone ao conector de entrada de microfone nesta unidade.

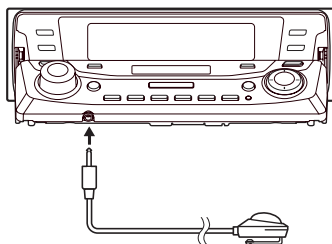

**9** Pressione **▲** para iniciar a execução da função TA e EQ automáticos.

**10** Saia do carro e feche a porta por 10 segundos, quando iniciar a contagem regressiva de 10 segundos.

O som de medição (ruído) é ouvido dos alto-falantes e a execução da função TA e EQ automáticos é iniciada.

- Quando todos os alto-falantes estiverem conectados, a função TA e EQ automáticos será concluída em aproximadamente seis minutos.
- Para parar a execução da função TA e EQ automáticos, pressione qualquer botão diferente de **BAND**.
- Para cancelar a execução da função TA e EQ automáticos na metade, pressione **BAND**.

**11** Quando a execução da função TA e EQ automáticos for concluída, **Complete** será visualizado.

Quando a medição correta das características acústicas no interior do veículo não for possível, uma mensagem de erro será visualizada. (Consulte *Compreensão das mensagens de erro da função TA e EQ automáticos* na página 211.)



## Ajustes de áudio

**12 Pressione BAND para cancelar o modo TA e EQ automáticos.**

**13 Guarde o microfone cuidadosamente no porta-luvas.**

Guarde o microfone cuidadosamente no porta-luvas ou em qualquer outro local seguro. Se o microfone ficar exposto à luz direta do sol por um longo período de tempo, a temperatura alta poderá causar distorção, mudança de cor ou mau funcionamento.



### Nota

Verifique se desconectou o microfone antes de pressionar **OPEN** para abrir ou fechar o painel (um alerta será emitido se o microfone ainda estiver conectado). 

## Definição dos ajustes iniciais

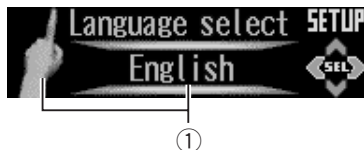

Os ajustes iniciais permitem que você defina os diferentes ajustes desta unidade.

### ① Visualização de função

Mostra o status da função.

**1 Pressione e segure SOURCE até desligar a unidade.**

**2 Pressione OPEN para abrir o painel frontal.**

**3 Pressione FUNCTION e segure até visualizar o nome da função no display.**

**4 Pressione FUNCTION para selecionar um dos ajustes iniciais.**

Pressione **FUNCTION** várias vezes para alternar entre os seguintes ajustes:

**Language select** (Seleção de idioma)—**Clock**

(Hora)—**AUX** (Entrada auxiliar)—**Dimmer**

(Redutor de luz)—**Brightness** (Brilho)

—**Digital ATT** (Atenuador digital)—**Mute**

(Emudecimento/atenuação do telefone)

—**FM tuning step** (Passo de sintonia FM)

—**AM tuning step** (Passo de sintonia AM)

—**Warning tone** (Som de advertência)

—**Face auto open** (Abertura automática do flap)—**Demonstration** (Modo de demons-

tração de recursos)—**Reverse mode** (Modo

de demonstração de retrocesso)—**Ever-scroll**

(Rolagem contínua)

Utilize as instruções a seguir para operar cada ajuste em particular.

▪ Para cancelar os ajustes iniciais, pressione **BAND**.

▪ Também é possível cancelar os ajustes iniciais ao pressionar **FUNCTION** até desligar a unidade. □

## Seleção do idioma do display

Esta unidade permite selecionar o idioma do display.

**1 Pressione FUNCTION para selecionar Language select.**

Pressione **FUNCTION** várias vezes até visualizar **Language select** no display.

**2 Pressione ◀ ou ▶ para selecionar o idioma.**

Cada vez que pressionar ◀ ou ▶, os idiomas serão selecionados na seguinte ordem:

**English—Español—Português** □

## Ajuste de hora

Utilize estas instruções para ajustar a hora.

**1 Pressione FUNCTION para selecionar Clock.**

Pressione **FUNCTION** várias vezes até visualizar **Clock** no display.

**2 Pressione ◀ ou ▶ para selecionar o segmento da hora visualizada que deseja ajustar.**

Pressionar ◀ ou ▶ selecionará um segmento da hora visualizada:

Hora—Minuto

Ao selecionar um dos segmentos da hora visualizada, ele ficará realçado.

## Ajustes iniciais



### 3 Pressione ▲ ou ▼ para ajustar a hora.

Pressionar ▲ aumentará a hora ou o minuto selecionado. Pressionar ▼ diminuirá a hora ou o minuto selecionado. □

## Ativação do ajuste auxiliar

É possível utilizar o equipamento auxiliar com esta unidade. Ative o ajuste auxiliar ao utilizar o equipamento auxiliar conectado a esta unidade.

### 1 Pressione FUNCTION para selecionar AUX.

Pressione FUNCTION várias vezes até visualizar AUX no display.

### 2 Pressione ▲ ou ▼ para ativar ou desativar AUX.

Pressionar ▲ ou ▼ ativará ou desativará AUX e esse status será visualizado (por exemplo, AUX ON). □

## Ativação do ajuste do redutor de luz

Para evitar que o display fique com muito brilho à noite, a luz do display é automaticamente reduzida quando os faróis do carro são acesos. Você pode ativar ou desativar o redutor de luz.

### 1 Pressione FUNCTION para selecionar Dimmer.

Pressione FUNCTION várias vezes até visualizar Dimmer no display.

### 2 Pressione ▲ ou ▼ para ativar ou desativar Dimmer.

Pressionar ▲ ou ▼ ativará ou desativará Dimmer e esse status será visualizado (por exemplo, Dimmer ON). □

## Ajuste do brilho

O ajuste do brilho do display possibilita uma visualização mais fácil quando mudam as condições de iluminação.

### 1 Pressione FUNCTION para selecionar Brightness.

Pressione FUNCTION várias vezes até visualizar Brightness no display.

### 2 Pressione ◀ ou ▶ para ajustar o nível de brilho.

Cada vez que pressionar ◀ ou ▶, o nível de brilho aumentará ou diminuirá. 00 – 31 é visualizado à medida que o nível é aumentado ou diminuído. □

## Correção de som distorcido

Ao ouvir um CD ou outra fonte cujo nível de gravação é alto, o ajuste de nível de curva do equalizador a alto poderá resultar em distorção. Você pode alternar o atenuador digital para baixo para reduzir a distorção.

- A qualidade sonora fica melhor com um ajuste alto, por esse motivo, ele é geralmente utilizado.

### 1 Pressione FUNCTION para selecionar Digital ATT.

Pressione FUNCTION várias vezes até visualizar Digital ATT no display.

## Ajustes iniciais

### 2 Pressione ◀ ou ▶ para alternar Digital ATT para alto ou baixo.

Pressionar ◀ ou ▶ alternará entre **High** (alto) e **Low** (baixo), e esse status será visualizado. 

## Alternância de emudecimento/ atenuação do som

O som deste sistema é automaticamente emudecido ou atenuado quando uma chamada é feita ou recebida utilizando um telefone celular conectado a esta unidade.

- O som é desativado, **MUTE** ou **ATT** é visualizado e nenhum ajuste do áudio é possível.
- A operação volta ao normal quando a conexão do telefone é finalizada.

### 1 Pressione FUNCTION para selecionar Mute.

Pressione **FUNCTION** várias vezes até visualizar **Mute** no display.

### 2 Pressione ◀ ou ▶ para selecionar o ajuste desejado.

Cada vez que pressionar ◀ ou ▶, os ajustes serão selecionados na seguinte ordem:

**TEL mute** (Emudecimento)— **10dB ATT** (Atenuação)— **20dB ATT** (Atenuação)  
**20dB ATT** tem um efeito mais forte em relação a **10dB ATT**. 

## Ajuste do passo de sintonia FM

O passo de sintonia FM empregado pela sintonia por busca pode ser alternado entre 100 kHz, o passo predefinido e 50 kHz.

### 1 Pressione FUNCTION para selecionar FM tuning step.

Pressione **FUNCTION** várias vezes até visualizar **FM tuning step** no display.

### 2 Pressione ◀ ou ▶ para selecionar o passo de sintonia FM.

Pressionar ◀ ou ▶ alternará o passo de sintonia FM entre 100 kHz e 50 kHz. O passo de sintonia FM selecionado será visualizado no display.



#### Nota

Se a sintonia por busca for executada em passos de 50 kHz, as estações poderão ser sintonizadas de forma imprecisa. Sintonize as estações utilizando a sintonia manual ou utilize novamente a sintonia por busca. 

## Ajuste do passo de sintonia AM

O passo de sintonia AM pode ser alternado entre 9 kHz, o passo predefinido e 10 kHz. Ao utilizar o sintonizador na América do Norte, Central ou do Sul, reajuste o passo de sintonia de 9 kHz (531 – 1.602 kHz permissível) para 10 kHz (530 – 1.640 kHz permissível).

### 1 Pressione FUNCTION para selecionar AM tuning step.

Pressione **FUNCTION** várias vezes até visualizar **AM tuning step** no display.

### 2 Pressione ◀ ou ▶ para selecionar o passo de sintonia AM.

Pressionar ◀ ou ▶ alternará o passo de sintonia AM entre 9 kHz e 10 kHz. O passo de sintonia AM selecionado será visualizado no display. 

## Ajustes iniciais

### Ativação do som de advertência

Se após desligar a ignição, o painel frontal não for extraído da unidade principal dentro de cinco segundos, um som de advertência será emitido. Você pode desativar o som de advertência.

#### 1 Pressione FUNCTION para selecionar Warning tone.

Pressione **FUNCTION** várias vezes até visualizar **Warning tone** no display.

#### 2 Pressione ▲ ou ▼ para ativar ou desativar Warning tone.

Pressionar ▲ ou ▼ ativará ou desativará **Warning tone** e esse status será visualizado (por exemplo, **Warning tone ON**). 

### Ativação da abertura automática do flap

Como uma medida anti-roubo, o painel frontal é automaticamente aberto e extraído de maneira fácil. A abertura automática do flap estará ativada como padrão.

#### 1 Pressione FUNCTION para selecionar Face auto open.

Pressione **FUNCTION** várias vezes até visualizar **Face auto open** no display.

#### 2 Pressione ▲ ou ▼ para ativar ou desativar Face auto open.

Pressionar ▲ ou ▼ ativará ou desativará **Face auto open** e esse status será visualizado (por exemplo, **Face auto open ON**). 

### Utilização do modo de demonstração de recursos

Quando esta unidade estiver desligada enquanto a chave de ignição estiver na posição ACC ou ON, o modo de demonstração de recursos será automaticamente iniciado. Você pode ativar ou desativar o modo de demonstração de recursos.



#### Importante

O fio condutor vermelho (ACC) desta unidade deve ser conectado a um terminal acoplado às operações de ativação/desativação da chave de ignição. Do contrário, a bateria do veículo pode descarregar.

#### 1 Pressione FUNCTION para selecionar Demonstration.

Pressione **FUNCTION** várias vezes até visualizar **Demonstration** no display.

#### 2 Pressione ▲ ou ▼ para ativar ou desativar Demonstration.

Pressionar ▲ ou ▼ ativará ou desativará **Demonstration** e esse status será visualizado (por exemplo, **Demonstration ON**). 

### Utilização do modo de demonstração de retrocesso

Se você não executar uma operação em aproximadamente 30 segundos, as indicações na tela começarão a retroceder e continuarão retrocedendo a cada 10 segundos. Você pode ativar ou desativar o modo de demonstração de retrocesso.

#### 1 Pressione FUNCTION para selecionar Reverse mode.

Pressione **FUNCTION** várias vezes até visualizar **Reverse mode** no display.

## 2 Pressione ▲ ou ▼ para ativar ou desativar Reverse mode.

Pressionar ▲ ou ▼ ativará ou desativará **Reverse mode** e esse status será visualizado (por exemplo, **Reverse mode ON**).

## Ativação da rolagem contínua

Quando Rolagem contínua estiver ativada (ON), as informações de texto do CD rolarão continuamente no display. Desative-a (OFF) se preferir que as informações rolem apenas uma vez.

### 1 Pressione FUNCTION para selecionar Ever-scroll.

Pressione **FUNCTION** várias vezes até visualizar **Ever-scroll** no display.

### 2 Pressione ▲ ou ▼ para ativar ou desativar Ever-scroll.

Pressionar ▲ ou ▼ ativará ou desativará **Ever-scroll** e esse status será visualizado (por exemplo, **Ever-scroll ON**).

## Outras funções

### Ativação ou desativação da visualização de hora

Você pode ativar ou desativar a visualização de hora.

- **Pressione CLOCK para ativar ou desativar a visualização de hora.**

Cada vez que pressionar **CLOCK**, a visualização de hora será ativada ou desativada. Visualização de hora aparecerá no display LCD.

- A visualização de hora desaparece temporariamente quando se executa outra operação, mas retorna depois de 25 segundos.

#### Nota

Mesmo quando as fontes estiverem desligadas, a hora será visualizada no display. Pressionar **CLOCK** ativará ou desativará a visualização de hora. ▣

### Utilização da fonte AUX

Um interconector IP-BUS-RCA, como o CD-RB20/CD-RB10 (vendido separadamente), permite a conexão desta unidade ao equipamento auxiliar com uma saída RCA. Para obter mais detalhes, consulte o manual do proprietário do Interconector IP-BUS-RCA.

### Seleção de AUX como a fonte

- **Pressione SOURCE para selecionar AUX como a fonte.**

Pressione **SOURCE** até visualizar **AUX** no display.

- Se o ajuste auxiliar não for ativado, **AUX** não poderá ser selecionado. Para obter mais detalhes, consulte *Ativação do ajuste auxiliar* na página 203.

### Ajuste do título AUX

O título visualizado para a fonte **AUX** pode ser alterado.

- 1 Pressione OPEN para abrir o painel frontal.**

- 2 Depois de selecionar AUX como a fonte, pressione e segure FUNCTION até visualizar Title input no display.**

- 3 Pressione o botão 1 para selecionar o tipo de caractere desejado.**

Pressione várias vezes o botão **1** para alternar entre os seguintes tipos de caracteres:

Alfabeto (letra maiúscula), números e símbolos—Alfabeto (letra minúscula)—Letras européias, como as que levam acento (por exemplo, á, à, ã, ç)

- Você pode optar por inserir números e símbolos ao pressionar o botão **2**.

- 4 Pressione ▲ ou ▼ para selecionar uma letra do alfabeto.**

Cada vez que pressionar **▲**, uma letra do alfabeto será visualizada na ordem **A B C ... X Y Z**; números e símbolos serão visualizados na ordem **1 2 3 ... @ # <**. Cada vez que pressionar **▼**, uma letra será visualizada na ordem inversa, como **Z Y X ... C B A**.



- 5 Pressione ► para mover o cursor para a próxima posição de caractere.**

Quando a letra desejada for visualizada, pressione **►** para mover o cursor para a próxima posição e, em seguida, selecione a próxima letra. Pressione **◀** para voltar no display.

## Outras funções

### 6 Mova o cursor para a última posição ao pressionar ► depois de introduzir o título.

Ao pressionar ► mais uma vez, o título introduzido é armazenado na memória.

### 7 Pressione BAND para retornar à visualização de reprodução.

## Utilização de diferentes visualizações de entretenimento

Você pode apreciar as visualizações de entretenimento enquanto ouve cada fonte de áudio.

### 1 Pressione OPEN para abrir o painel frontal.

### 2 Pressione ENTERTAINMENT.

Cada vez que pressionar ENTERTAINMENT, o display mudará na seguinte ordem:

#### Formato 1

Visual do plano de fundo 1—Visual do plano de fundo 2—Visual do plano de fundo 3—Visual do plano de fundo 4—Visual do plano de fundo 5—Imagem do plano de fundo 1—Imagem do plano de fundo 2—Imagem do plano de fundo 3—Imagem do plano de fundo 4—Imagem do plano de fundo 5—Entretenimento desativado—Analisador de espectro—Medidor de nível—Indicador de nível 1—Indicador de nível 2—Hora de entretenimento—Tela para filmes 1—Tela para filmes 2

#### Formato 2

Papel de parede 1—Papel de parede 2—Papel de parede 3—Analisador de espectro—Medidor de nível—Indicador de nível 1—Indicador de nível 2—Hora de entretenimento—Tela para filmes 1—Tela para filmes 2 

## Utilização do botão PGM

Você pode operar as funções pré-programadas de cada fonte utilizando **PGM** no controle remoto.

### ● Pressione PGM para ativar a pausa ao selecionar CD player incorporado, Multi-CD player, DVD player ou Multi-DVD player como a fonte.

- Para desativar a pausa, pressione **PGM** novamente.

### ● Pressione e segure PGM para ativar BSM ao selecionar Sintonizador como a fonte.

Pressione **PGM** e segure até ativar a BSM.

- Para cancelar o processo de armazenamento, pressione **PGM** novamente.

### ● Pressione e segure PGM para ativar BSSM ao selecionar Televisão como a fonte.

Pressione **PGM** e segure até ativar a BSSM.

- Para cancelar o processo de armazenamento, pressione **PGM** novamente. 

## Regravação das visualizações de entretenimento

Você pode regravar a visualização de entretenimento. Crie ou faça download dos dados utilizando o computador e grave-os em CD-R.

Para obter detalhes, visite <http://www.pioneer.co.jp/car/pclink3a/>.



### Importante

Uma vez iniciado o processo de regravação até a sua conclusão, não feche o painel frontal ou desligue a ignição.



## Outras funções

**1** Pressione e segure **SOURCE** até desligar a unidade.

**2** Pressione **OPEN** para abrir o painel frontal.

**3** Pressione e segure **ENTERTAINMENT e DISPLAY** até a unidade ir para o modo de download.

**DOWNLOAD** é visualizado no display LCD e o slot de carregamento de CD aparece.

- Se um disco estiver carregado na unidade, ele será automaticamente ejetado.

**4** Insira um disco contendo os dados regravados no slot de carregamento de CD.

A regravação dos dados começará automaticamente. **Now loading** será visualizado durante a regravação.

**5** Depois de visualizar **Finished**, pressione **EJECT** para ejetar o disco.

O modo de download é encerrado e a unidade é desligada.

### Notas

- Não insira nada além de CDs no slot de carregamento de CD.
- Essa operação pode demorar alguns minutos para ser concluída.
- Durante o modo de download, todos os botões, exceto **OPEN** e **EJECT**, estarão inativos.
- Para cancelar o modo de download, pressione **EJECT**.
- Se o processo de regravação não funcionar corretamente, uma mensagem de erro como **CD ERROR**, poderá ser visualizada. Consulte *Compreensão da mensagem de erro ao regravar visualizações de entretenimento* na página 212. 

## Introdução à operação do DVD

Você pode utilizar esta unidade com um DVD player ou Multi-DVD player vendido separadamente.

Para obter detalhes relacionados à operação, consulte o manual de instruções do DVD player ou Multi-DVD player. Esta seção fornece informações sobre as operações do DVD com esta unidade, que diferem das descritas no manual de instruções do DVD player ou Multi-DVD player.

## Operação

Você pode utilizar a seguinte função com esta unidade. (A página de referência se encontra neste manual.)

- *Utilização das funções de lista de reprodução ITS e título de disco* (Consulte a próxima página.)

Além disso, há uma diferença na operação da seguinte função com esta unidade. (A página de referência se encontra neste manual.)

- *Ativação do menu de função* (Consulte esta página.)
- *Seleção de discos da lista de discos* (Consulte a próxima página.)

## Ativação do menu de função

- Durante a reprodução do DVD, pressione **FUNCTION** para visualizar os nomes das funções.

Pressione **FUNCTION** várias vezes para alternar entre as seguintes funções:

Lista de discos—**Play mode** (Reprodução com repetição)—**Pause** (Pausa)

● **Durante a reprodução do Video CD, pressione FUNCTION para visualizar os nomes das funções.**

Pressione **FUNCTION** várias vezes para alternar entre as seguintes funções:

Lista de discos—**Repeat mode** (Reprodução com repetição)—**Pause** (Pausa)

● **Durante a reprodução do CD, pressione FUNCTION para visualizar os nomes das funções.**

Pressione **FUNCTION** várias vezes para alternar entre as seguintes funções:

Lista de discos—**Play mode/Repeat mode** (Reprodução com repetição)—**Random mode** (Reprodução aleatória)—**Scan mode** (Reprodução com exploração)—**Pause** (Pausa)—**ITS play mode** (Reprodução ITS)



### Notas

- Ao utilizar esta unidade com um Multi-DVD player, você poderá alternar para a lista de discos e **ITS play mode**.
- A função de reprodução com repetição será diferente dependendo dos tipos de disco.
  - Durante a reprodução do DVD, pressione ◀ ou ▶ para selecionar a série de repetição.
  - Durante a reprodução do Video CD ou CD, pressione ▲ ou ▼ para ativar ou desativar a reprodução com repetição.

## Seleção de discos da lista de discos

A lista de discos permite que você veja a lista de tipos de disco ou títulos de disco e selecione um deles para reprodução.

- Você poderá operar esta função somente quando um Multi-DVD player estiver conectado a esta unidade.

**1 Pressione OPEN para abrir o painel frontal.**

**2 Pressione FUNCTION para selecionar a lista de discos.**

**3 Pressione ▲ ou ▼ para percorrer a lista de tipos de disco ou títulos de disco.**

**4 Pressione ► para reproduzir o disco.**  
A seleção começará a ser reproduzida.

## Utilização das funções de lista de reprodução ITS e título de disco

Durante a reprodução do CD, ao utilizar esta unidade com um Multi-DVD player, você poderá utilizar estas funções. A operação é a mesma que a de um Multi-CD player. Consulte a seção do Multi-CD player. ▣

## Informações adicionais

### Compreensão das mensagens de erro do CD player incorporado

Quando problemas ocorrem durante a reprodução do CD, uma mensagem de erro pode ser visualizada no display. Se uma mensagem de erro for visualizada, consulte a tabela a seguir para identificar o problema e ver o método sugerido de correção. Se o erro não puder ser corrigido, entre em contato com o revendedor ou a Central de Serviços da Pioneer mais próxima.

Mensagem	Causa	Ação
<b>ERROR-11, 12, 17, 30</b>	Disco sujo	Limpe o disco.
<b>ERROR-11, 12, 17, 30</b>	Disco riscado	Substitua o disco.
<b>ERROR-10, 11, 12, 17, 30, A0</b>	Problema elétrico ou mecânico	Ligue e desligue a ignição ou alterne para uma fonte diferente. Em seguida, volte ao CD player.
<b>ERROR-22, 23</b>	CD com este formato não pode ser reproduzido	Substitua o disco.
<b>ERROR-44</b>	Todas as faixas estão ajustadas para Pular faixas	Substitua o disco.



identificar o problema e ver o método sugerido de correção. Após a verificação, tente novamente.

Mensagem	Causa	Ação
<b>MIC Error</b>	O microfone não está conectado.	Acople o microfone fornecido com firmeza ao conector.
<b>Front SP Error, FL speaker Error, FR speaker Error, RL speaker Error, RR speaker Error, Subwoofer Error</b>	O microfone não pode capturar o som de medição de um alto-falante.	<ul style="list-style-type: none"> <li>• Confirme se os alto-falantes estão conectados corretamente.</li> <li>• Corrija o ajuste de nível de entrada do amplificador de potência conectado aos alto-falantes.</li> <li>• Ajuste o microfone corretamente.</li> </ul>
<b>Noise Error</b>	O nível de ruído no ambiente é muito alto.	<ul style="list-style-type: none"> <li>• Pare o carro em um local o mais silencioso possível e desligue o motor, ar condicionado ou aquecedor.</li> <li>• Ajuste o microfone corretamente.</li> </ul>
<b>Not available</b>	O modo de operação está em NW.	A função TA e EQ automáticos não funciona no modo NW.



### Compreensão das mensagens de erro da função TA e EQ automáticos

Quando a medição correta das características acústicas no interior do veículo não for possível utilizando a função TA e EQ automáticos, uma mensagem de erro poderá ser visualizada no display. Se uma mensagem de erro for visualizada, consulte a tabela a seguir para

## Informações adicionais

### Compreensão da mensagem de erro ao regravar visualizações de entretenimento

Quando problemas ocorrerem durante a re-gravação das visualizações de entretenimento, uma mensagem de erro poderá ser visualizada no display. Se uma mensagem de erro for visualizada, consulte a tabela a seguir para identificar o problema e ver o método sugerido de correção. Se o erro não puder ser corrigido, entre em contato com o revendedor ou a Central de Serviços da Pioneer mais próxima.

Mensagem	Causa	Ação
<b>CD ERROR</b>	Erro com o CD player	Pressione <b>EJECT</b> e verifique o disco.
<b>CD ERROR AO</b>	Erro elétrico	Ligue e desligue a ignição.
<b>Disc ERROR</b>	O disco não contém os dados necessários	Pressione <b>EJECT</b> e substitua o disco.
<b>Download ERROR, Transmit ERROR</b>	Erro de gravação	Pressione <b>EJECT</b> e tente novamente a regravagem.



### Cuidados com o CD player

- Utilize apenas CDs que tenham uma das duas marcas Compact Disc Digital Audio, como mostrado abaixo.



- Utilize apenas CDs convencionais, ou seja, totalmente circulares. Se você inserir CDs irregulares, não circulares ou com outros formatos, eles poderão obstruir o CD player ou não ser reproduzidos corretamente.



- Verifique todos os CDs quanto à existência de rachos, riscos ou deformações antes da reprodução. Os CDs que tiverem rachos, riscos ou deformações podem não ser reproduzidos corretamente. Não utilize tais discos.
- Ao manipular o disco, evite tocar na superfície com a gravação (lado sem a impressão).
- Quando não for utilizá-los, guarde os discos em suas caixas.
- Mantenha os discos distantes da exposição direta do sol e de temperaturas altas.
- Não cole etiquetas, escreva ou aplique produtos químicos à superfície dos discos.
- Para remover sujeiras de um CD, limpe-o com um tecido macio do centro para fora.



- Se o aquecedor for utilizado em climas frios, umidade poderá se formar nos componentes internos do CD player. A condensação pode fazer com que o CD player não funcione corretamente. Se considerar a condensação um problema, desligue o CD player por aproximadamente uma hora para permitir que ele seque e limpe os discos com um tecido macio para remover a umidade.
- Impactos nas estradas ao dirigir podem interromper a reprodução do CD. ■

## Informações adicionais

### Discos CD-R/CD-RW

- Ao utilizar CD-R/CD-RW, é possível reproduzir apenas os discos já finalizados.
- Pode não ser possível reproduzir discos CD-R/CD-RW gravados em uma gravadora de CDs apropriada para músicas ou em um computador pessoal devido a suas características, riscos, sujeira, bem como sujeira, condensação, etc. nas lentes desta unidade.
- A reprodução de discos gravados em um computador pessoal pode não ser possível dependendo das configurações do aplicativo e do ambiente. Grave com o formato correto. (Para obter detalhes, entre em contato com o fabricante do aplicativo.)
- A reprodução de discos CD-R/CD-RW pode tornar-se impossível no caso de exposição direta à luz do sol, altas temperaturas ou condições de armazenamento no carro.
- Títulos e outras informações de texto gravados em um disco CD-R/CD-RW podem não ser visualizados por esta unidade [no caso de dados de áudio (CD-DA)].
- Esta unidade é compatível com a função Pular faixas do disco CD-R/CD-RW. As faixas contendo essas informações são puladas automaticamente [no caso de dados de áudio (CD-DA)].
- Se você inserir um disco CD-RW nesta unidade, o tempo de reprodução será maior comparando-o com um CD ou CD-R convencional.
- Leia as precauções sobre discos CD-R/CD-RW antes de utilizá-los. ▣

### Arquivos MP3, WMA e WAV

- MP3 é a forma abreviada de MPEG Camada de áudio 3 e refere-se a um padrão de tecnologia de compressão de áudio.
- WMA é a forma abreviada de Áudio do Windows Media™ e refere-se a uma tecnologia de compressão de áudio desenvolvida pela Microsoft Corporation. Os dados de

WMA podem ser codificados utilizando o Windows Media Player versão 7 ou posterior.

- WAV é a abreviatura de forma de onda (waveform). Corresponde a um formato de arquivo de áudio padrão para Windows®.
- Esta unidade pode não operar corretamente com alguns aplicativos utilizados para codificar arquivos WMA.
- Os nomes dos álbuns e outras informações de texto podem não ser visualizados corretamente com alguns aplicativos utilizados para codificar arquivos WMA.
- Esta unidade permite a reprodução de arquivos MP3/WMA/WAV em discos CD-ROM, CD-R e CD-RW. É possível reproduzir gravações em discos compatíveis com o nível 1 e nível 2 da ISO9660 e com o sistema de arquivos Romeo e Joliet.
- É possível reproduzir discos gravados compatíveis com múltiplas sessões.
- Os arquivos MP3/WMA/WAV não são compatíveis com a transferência de dados por gravação de pacotes.
- O número máximo de caracteres que podem ser exibidos para um nome de arquivo incluindo a extensão (.mp3, .wma ou .wav), é 64, contando a partir do primeiro caractere.
- O número máximo de caracteres que podem ser exibidos para um nome de pasta é 64.
- No caso de arquivos gravados de acordo com o sistema de arquivos Romeo, apenas os primeiros 64 caracteres podem ser exibidos.
- Ao reproduzir discos com arquivos MP3/WMA/WAV e dados de áudio (CD-DA), como CD-EXTRA e CDs com modo misto, os dois tipos podem ser reproduzidos apenas alternando o modo entre MP3/WMA/WAV e CD-DA.

## Informações adicionais

- A seqüência de seleção das pastas para reprodução e para outras operações corresponde à seqüência de gravação utilizada pelo software de gravação. Por isso, a seqüência esperada na hora da reprodução pode não coincidir com a seqüência de reprodução real. No entanto, existem alguns softwares que permitem o ajuste da ordem de reprodução.



### Importante

- Ao nomear um arquivo MP3/WMA/WAV, adicione a extensão de nome de arquivo correspondente (.mp3, .wma ou .wav).
- Esta unidade reproduz arquivos com a extensão de nome de arquivo (.mp3, .wma ou .wav) como um arquivo MP3/WMA/WAV. Para evitar ruído e mau funcionamento, não utilize essas extensões para arquivos que não sejam MP3/WMA/WAV.

### Informações adicionais sobre MP3

- Os arquivos são compatíveis com os formatos das versões de identificação ID3 1.0, 1.1, 2.2, 2.3 e 2.4 para visualização do álbum (Título do disco), da faixa (Título da faixa), do artista (Artista da faixa) e de comentários. A versão 2.x de identificação ID3 tem prioridade quando ambas as versões 1.x e 2.x existem.
- A função de ênfase é válida apenas durante a reprodução de arquivos MP3 de frequências 32, 44,1 e 48 kHz. (As frequências de amostragem 16, 22,05, 24, 32, 44,1, 48 kHz podem ser reproduzidas.)
- Não há compatibilidade com a lista de reprodução m3u.
- Não há compatibilidade com o formato MP3i (MP3 interativo) ou mp3 PRO.
- Em geral, a qualidade sonora dos arquivos MP3 melhora com uma taxa de bit elevada. Esta unidade pode reproduzir gravações com taxas de bit de 8 kbps a 320 kbps, mas para que se tenha uma melhor qualidade

sonora, recomenda-se que sejam utilizados apenas discos gravados com uma taxa de bit de no mínimo 128 kbps.

### Informações adicionais sobre WMA

- Esta unidade reproduz arquivos WMA codificados pelo Windows Media Player versões 7, 7.1, 8 e 9.
- Somente é possível reproduzir arquivos WMA nas frequências 32, 44,1 e 48 kHz.
- Em geral, a qualidade sonora dos arquivos WMA melhora com uma taxa de bit elevada. Esta unidade pode reproduzir gravações com taxas de bit de 48 kbps a 320 kbps (CBR) ou de 48 kbps a 384 kbps (VBR), mas para que se tenha uma melhor qualidade sonora, recomenda-se que sejam utilizados discos gravados com uma taxa de bit superior.
- Esta unidade não suporta os seguintes formatos.
  - Windows Media Audio 9 Professional (5.1 canais)
  - Windows Media Audio 9 - Sem perdas
  - Windows Media Audio 9 - Voz

### Informações adicionais sobre WAV

- Esta unidade reproduz arquivos WAV codificados no formato PCM linear (LPCM) ou MS ADPCM.
- Somente é possível reproduzir arquivos WAV nas frequências 16, 22,05, 24, 32, 44,1 e 48 kHz (LPCM) ou 22,05 e 44,1 kHz (MS ADPCM). A frequência de amostragem visualizada no display pode ser arredondada.
- Em geral, a qualidade sonora dos arquivos WAV melhora com um número maior de bits de quantização. Esta unidade pode reproduzir gravações com 8 e 16 (LPCM) ou 4 (MS ADPCM) bits de quantização, mas para que se tenha uma melhor qualidade sonora, recomenda-se que sejam utilizados discos gravados com um número maior de bits de quantização. ▣

## Informações adicionais

### Sobre as pastas e os arquivos MP3/WMA/WAV

- A seguir, é mostrado o perfil de um CD-ROM com arquivos MP3/WMA/WAV. As subpastas são mostradas como pastas na pasta atualmente selecionada.

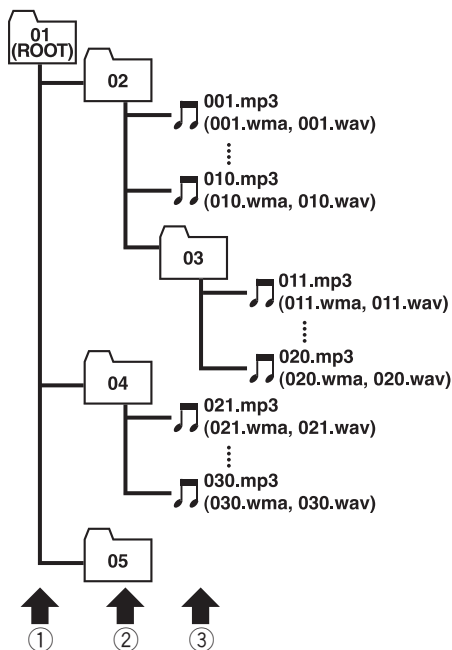

- ① Primeiro nível
- ② Segundo nível
- ③ Terceiro nível

#### Notas

- Esta unidade atribui os números de pastas. O usuário não pode atribuir números de pastas.
- Não é possível verificar pastas que não têm arquivos MP3/WMA/WAV. (Essas pastas serão puladas sem exibição do número de pastas.)
- É possível reproduzir arquivos MP3/WMA/WAV em até 8 camadas de pastas. No entanto,

há um atraso no início da reprodução em discos com muitas camadas. Por esse motivo, nós recomendamos a criação de discos com no máximo 2 camadas.

- É possível reproduzir até 99 pastas em um disco.

## Informações adicionais

### Folha de registro do valor de ajuste do DSP

#### Modo de rede tridirecional **NW**

##### Ajuste da rede

Filtro	Low LPF	Mid HPF	Mid LPF	High HPF
Freqüência de corte				
Nível				
Inclinação				
Fase				

##### Ajuste do alinhamento de tempo

Unidade de alto-falante	Alto-falante de faixa alta		Alto-falante de faixa média		Alto-falante de faixa baixa	
	Da esquerda	Da direita	Da esquerda	Da direita	Da esquerda	Da direita
Distância						

#### Modo padrão **STD**

##### Ajuste da rede

Filtro	Alto-falante de graves secundário		HPF (dianteiro)		HPF (traseiro)
Freqüência de corte					
Nível					
Inclinação					
Fase			—		—

##### Ajuste do alinhamento de tempo

Unidade de alto-falante	Alto-falante dianteiro		Alto-falante traseiro		Alto-falante de graves secundário
	Da esquerda	Da direita	Da esquerda	Da direita	
Distância					

### Curvas do equalizador

#### Curva CUSTOM2

Freqüência	50	80	125	200	315	500	800	1.25k	2k	3.15k	5k	8k	12.5k
Nível													





## Informações adicionais

### Termos

#### Formato ISO9660

Este é o padrão internacional para a lógica de formato das pastas e dos arquivos de CD-ROM. Existem regulamentações referentes ao formato ISO9660 para os dois níveis seguintes.

##### Nível 1:

O nome do arquivo está no formato 8.3 (o nome é composto por até 8 caracteres, números de meio-byte, letras maiúsculas em inglês de meio-byte e o símbolo “\_”, com uma extensão de arquivo de três caracteres.)

##### Nível 2:

O nome do arquivo pode ter até 31 caracteres (incluindo a marca de separação “.” e uma extensão de arquivo). Cada pasta tem menos de 8 hierarquias.

#### Formatos estendidos

Joliet:

Os nomes de arquivo podem ter até 64 caracteres.

Romeo:

Os nomes de arquivo podem ter até 128 caracteres.

#### Gravação de pacotes

Esse é um termo geral para um método de gravação em CD-R, etc., durante o tempo necessário para um arquivo, feito exatamente da forma como está, com arquivos no disco rígido ou em discos flexíveis.

#### Identificação ID3

Esse é um método de incorporar informações relacionadas à faixa em um arquivo MP3. Essas informações incorporadas podem incluir o título da faixa, o nome do artista, o título do álbum, o estilo da música, o ano da produção, comentários e outros dados. O conteúdo pode ser livremente editado utilizando software com funções de edição de identificação ID3. Apesar das identificações serem restringidas ao número de caracteres, as infor-

mações podem ser visualizadas quando a faixa é reproduzida.

#### m3u

As listas de reprodução criadas utilizando o software “WINAMP” têm uma extensão de arquivo (.m3u).

#### MP3

MP3 é a forma abreviada de MPEG Camada de áudio 3. É um padrão de compressão de áudio estabelecido por um grupo operacional (MPEG) da ISO (International Standards Organization). O MP3 é capaz de realizar a compressão de dados de áudio a aproximadamente 1/10 do nível de um disco convencional.

#### MS ADPCM

Isso significa Modulação por código de pulso diferencial adaptável da Microsoft, que é o sistema de gravação de sinal utilizado para software multimídia da Microsoft Corporation.

#### Múltiplas sessões

Múltiplas sessões é um método de gravação que permite que dados adicionais sejam gravados posteriormente. Ao gravar dados em um CD-ROM, CD-R ou CD-RW, etc., todos os dados desde o começo até o fim são tratados como uma única unidade ou sessão. Múltiplas sessões é um método de gravação de mais de 2 sessões em um único disco.

#### Número de bits de quantização

O número de bits de quantização é um fator na qualidade sonora geral; quanto maior a “intensidade de bit”, melhor a qualidade sonora. No entanto, o aumento da intensidade de bit também aumenta a quantidade de dados e, portanto, o espaço de armazenamento necessário.

**PCM linear (LPCM)/Modulação por código de pulso**

Isso significa Modulação por código de pulso linear, que é o sistema de gravação de sinal utilizado para CDs de música e DVDs.

**Taxa de bit**

Representa o volume de dados por segundo ou unidades de bps (bits por segundo). Quanto maior for a taxa, mais informações estarão disponíveis para a reprodução do som. Ao utilizar o mesmo método de codificação (como MP3), quanto maior for a taxa, melhor será o som.

**VBR**

VBR é a forma abreviada de taxa de bit variável. Em termos gerais, a CBR (Taxa de bit constante) é mais utilizada. Mas, para ajustar de forma flexível a taxa de bit de acordo com as necessidades de compressão de áudio, é possível obter uma compressão que dê prioridade à qualidade sonora.

**WAV**

WAV é a abreviatura de forma de onda (waveform). Corresponde a um formato de arquivo de áudio padrão para Windows®.

**WMA**

WMA é a forma abreviada de Áudio do Windows Media™ e refere-se a uma tecnologia de compressão de áudio desenvolvida pela Microsoft Corporation. Os dados de WMA podem ser codificados utilizando o Windows Media Player versão 7 ou posterior. Microsoft, Windows Media e o logotipo do Windows são marcas comerciais ou registradas da Microsoft Corporation nos Estados Unidos e/ou em outros países. ■

# Informações adicionais

## Especificações

### Generalidades

Fonte de alimentação nominal  
 ..... 14,4 V DC  
 (faixa de tensão permissível:  
 12,0 – 14,4 V DC)

Sistema de aterramento ..... Tipo negativo

Consumo máx. de energia  
 ..... 10,0 A

Dimensões (L × A × P):  
 DIN  
 Chassi ..... 178 × 50 × 157 mm  
 Face ..... 188 × 58 × 28 mm

D  
 Chassi ..... 178 × 50 × 162 mm  
 Face ..... 170 × 44 × 23 mm

Peso ..... 1,7 kg

### Áudio/DSP

A potência de saída contínua é de 22 W por canal, mínimo a 4 ohms, ambos os canais acionados, 50 a 15.000 Hz com não mais de 5% de THD.

Potência de saída máxima  
 ..... 50 W × 4

Impedância de carga ..... 4 Ω (4 – 8 Ω permissível)

Nível de saída máx. pré-saída/impedância de saída  
 ..... 6,5 V/100Ω

Contorno de sonoridade ..... +10 dB (100 Hz), +6,5 dB (10 kHz) (volume: –30 dB)

Equalizador (Equalizador gráfico de 13 bandas):  
 Frequência ..... 50/80/125/200/315/500/800 Hz  
 1,25/2/3,15/5/8/12,5 kHz  
 Faixa de equalização .... ±12 dB

Equalizador automático (apenas para o modo padrão):  
 Frequência ..... 50/80/125/200/315/500/800 Hz  
 1,25/2/3,15/5/8/12,5 kHz  
 Faixa de equalização .... +6 – –12 dB

Rede (modo padrão):  
 HPF (dianteiro/traseiro):  
 Frequência ..... 50/63/80/100/125/160/200 Hz  
 Inclinação ..... 0 (Passagem)/–6/–12 dB/oct  
 Ganho ..... 0 – –24 dB/Emudecimento

Alto-falante de graves secundário:  
 Frequência ..... 50/63/80/100/125/160/200 Hz  
 Inclinação ..... –6/–12/–18 dB/oct  
 Ganho ..... +6 – –24 dB  
 Fase ..... Normal/Inversa

Rede (modo de rede tridirecional):

HPF alto:  
 Frequência ..... 1,6/2/2,5/3,15/4/5/6,3/8/10/12,5/16 kHz  
 Inclinação ..... –6/–12/–18/–24 dB/oct  
 Ganho ..... 0 – –24 dB/Emudecimento  
 Fase ..... Normal/Inversa

HPF/LPF médio:  
 Frequência (LPF)  
 ..... 1,6/2/2,5/3,15/4/5/6,3/8/10/12,5/16 kHz  
 Frequência (HPF)  
 ..... 31,5/40/50/63/80/100/125/160/200 Hz  
 Inclinação ..... 0 (Passagem)/–6/–12/–18/–24 dB/oct  
 Ganho ..... 0 – –24 dB/Emudecimento  
 Fase ..... Normal/Inversa

LPF baixo:  
 Frequência ..... 31,5/40/50/63/80/100/125/160/200 Hz  
 Inclinação ..... –12/–18/–24/–30/–36 dB/oct  
 Ganho ..... +6 – –24 dB/Emudecimento  
 Fase ..... Normal/Inversa

### CD player

Sistema ..... Sistema de áudio de CDs

Discos utilizáveis ..... CDs

Formato do sinal:  
 Frequência de amostragem ..... 44,1 kHz  
 Número de bits de quantização ..... 16; linear

Características de frequência  
 ..... 5 – 20.000 Hz (±1 dB)

Relação do sinal ao ruído .... 99 dB (1 kHz) (rede IEC-A)

Faixa dinâmica ..... 95 dB (1 kHz)

Número de canais ..... 2 (estéreo)

Formato de decodificação MP3  
 ..... MPEG-1 & 2 Camada de áudio 3

Formato de decodificação WMA  
 ..... Ver. 7, 7.1, 8, 9 (áudio de 2 canais)

Formato de sinal WAV ..... PCM linear & MS ADPCM

### Sintonizador de FM

Faixa de frequências ..... 87,5 – 108,0 MHz

Sensibilidade utilizável ..... 8 dBf (0,7 μV/75 Ω, mono, Sinal/Ruído: 30 dB)

## Informações adicionais

Sensibilidade de silêncio a 50 dB	10 dBf (0,9 $\mu$ V/75 $\Omega$ , mono)
Relação do sinal ao ruído	75 dB (rede IEC-A)
Distorção	0,3 % (a 65 dBf, 1 kHz, estéreo)
	0,1 % (a 65 dBf, 1 kHz, mono)
Resposta de frequência	30 – 15.000 Hz ( $\pm$ 3 dB)
Separação de estéreo	45 dB (a 65 dBf, 1 kHz)

### Sintonizador de AM

Faixa de frequências	531 – 1.602 kHz (9 kHz)
	530 – 1.640 kHz (10 kHz)
Sensibilidade utilizável	18 $\mu$ V (Sinal/Ruído: 20 dB)
Relação do sinal ao ruído	65 dB (rede IEC-A)



#### Nota

As especificações e o design estão sujeitos a possíveis modificações sem prévio aviso devido aos avanços. ■

## **PIONEER CORPORATION**

4-1, MEGURO 1-CHOME, MEGURO-KU, TOKYO 153-8654, JAPAN

### **PIONEER ELECTRONICS (USA) INC.**

P.O. Box 1540, Long Beach, California 90801-1540, U.S.A.  
TEL: (800) 421-1404

### **PIONEER EUROPE NV**

Haven 1087, Keetberglaan 1, B-9120 Melsele, Belgium  
TEL: (0) 3/570.05.11

### **PIONEER ELECTRONICS ASIACENTRE PTE. LTD.**

253 Alexandra Road, #04-01, Singapore 159936  
TEL: 65-6472-1111

### **PIONEER ELECTRONICS AUSTRALIA PTY. LTD.**

178-184 Boundary Road, Braeside, Victoria 3195, Australia  
TEL: (03) 9586-6300

### **PIONEER ELECTRONICS OF CANADA, INC.**

300 Allstate Parkway, Markham, Ontario L3R OP2, Canada  
TEL: (905) 479-4411

### **PIONEER ELECTRONICS DE MEXICO, S.A. de C.V.**

Bldv.Manuel Avila Camacho 138 10 piso  
Col.Lomas de Chapultepec, Mexico, D.F. 11000  
TEL: 55-9178-4270

### **先鋒股份有限公司**

總公司：台北市中山北路二段44號13樓  
電話：(02) 2521-3588

### **先鋒電子（香港）有限公司**

香港九龍尖沙咀海港城世界商業中心  
9樓901-6室  
電話：(0852) 2848-6488

Published by Pioneer Corporation.  
Copyright © 2003 by Pioneer Corporation.  
All rights reserved.

Printed in Thailand